

สัญญาจ้างก่อสร้าง

สัญญาเลขที่ ๑๔๗/๒๕๖๙

สัญญาฉบับนี้ทำขึ้น ณ องค์การบริหารส่วนจังหวัดสระบุรี ตำบลปากเพรียว อำเภอเมืองสระบุรี จังหวัดสระบุรี เมื่อวันที่ ๒๕ พฤษภาคม ๒๕๖๙ ระหว่าง องค์การบริหารส่วนจังหวัดสระบุรี โดย นายสุรศักดิ์ สมภักดี ตำแหน่ง รองนายก องค์การบริหารส่วนจังหวัด ปฏิบัติราชการแทน นายกองการบริหารส่วนจังหวัดสระบุรี ผู้รับมอบอำนาจ ตามคำสั่งองค์การบริหารส่วนจังหวัดสระบุรี ที่ ๗๒๔/๒๕๖๘ ลงวันที่ ๑๐ มีนาคม ๒๕๖๘ ซึ่งต่อไปในสัญญานี้เรียกว่า "ผู้ว่าจ้าง" ฝ่ายหนึ่ง กับ ห้างหุ้นส่วนจำกัด แอล. เอช. พี. คอนสตรัคชั่น ซึ่งจดทะเบียนเป็นนิติบุคคล ณ สำนักงานทะเบียนหุ้นส่วนบริษัท จังหวัดนครนายก กรมพัฒนาธุรกิจการค้า กระทรวงพาณิชย์ มีสำนักงานใหญ่อยู่เลขที่ ๑๗๒ หมู่ที่ ๗ ตำบลบ้านใหญ่ อำเภอเมืองนครนายก จังหวัดนครนายก โดย นางสาวประภาศรี ศิริจันดา (ผู้รับมอบอำนาจ) ผู้มีอำนาจลงนามผูกพันนิติบุคคล ปรากฏตามหนังสือรับรองของ สำนักงานทะเบียนหุ้นส่วนบริษัทกลาง กรมพัฒนาธุรกิจการค้า กระทรวงพาณิชย์ ที่ ๒๖๐๐๑๒๒๐๐๐๒๙๓ ลงวันที่ ๘ เมษายน ๒๕๖๙ และหนังสือมอบอำนาจลงวันที่ ๒๕ พฤษภาคม ๒๕๖๙ แนบท้าย สัญญานี้ ซึ่งต่อไปในสัญญานี้เรียกว่า "ผู้รับจ้าง" อีกฝ่ายหนึ่ง

คู่สัญญาได้ตกลงกันมีข้อความดังต่อไปนี้

ข้อ ๑. ข้อตกลงว่าจ้าง

ผู้ว่าจ้างตกลงจ้างและผู้รับจ้างตกลงรับจ้างทำงาน โครงการปรับปรุงถนนลาดยางแบบแอสฟัลต์ คอนกรีต สาย หมู่ที่ ๑๑ ถึง หมู่ที่ ๔ ตำบลหนองสรวง อำเภอวิหารแดง จังหวัดสระบุรี พร้อมติดตั้งชุดเสาไฟถนนโคมไฟ แอลอีดีพลังงานแสงอาทิตย์ ณ บริเวณถนนสาย หมู่ที่ ๑๑ ถึง หมู่ที่ ๔ ตำบลหนองสรวง อำเภอวิหารแดง จังหวัดสระบุรี ตามข้อกำหนดและเงื่อนไขแห่งสัญญานี้รวมทั้งเอกสารแนบท้ายสัญญา

ผู้รับจ้างตกลงที่จะจัดหาแรงงานและวัสดุ เครื่องมือเครื่องใช้ ตลอดจนอุปกรณ์ต่าง ๆ ชนิดดี เพื่อใช้ในงานจ้างตามสัญญานี้

ข้อ ๒. เอกสารอันเป็นส่วนหนึ่งของสัญญา

เอกสารแนบท้ายสัญญาดังต่อไปนี้ให้ถือเป็นส่วนหนึ่งของสัญญานี้

๒.๑ ผนวก ๑ แบบรูป จำนวน ๓๒ (สามสิบสอง) หน้า

(ลงชื่อ).....ผู้ว่าจ้าง

(นายสุรศักดิ์ สมภักดี)

รองนายกองค์การบริหารส่วนจังหวัด ปฏิบัติราชการแทน
นายกองค์การบริหารส่วนจังหวัดสระบุรี

(ลงชื่อ).....ผู้รับจ้าง

(นางสาวประภาศรี ศิริจันดา)

ผู้รับมอบอำนาจ



๒.๒ ผนวก ๒ ใบเสนอราคาจ้างด้วยวิธีการประกวดราคาอิเล็กทรอนิกส์ (e-bidding)

จำนวน ๓ (สาม) หน้า

๒.๓ ผนวก ๓ ใบแจ้งปริมาณงานและราคา จำนวน ๔ (สี่) หน้า

๒.๔ ผนวก ๔ เงื่อนไขและหลักเกณฑ์ ประเภทงานก่อสร้าง สูตรและวิธีการคิดคำนวณที่ใช้กับสัญญาแบบปรับราคาได้ (ค่า K) จำนวน ๑๐ (สิบ) หน้า

๒.๕ ผนวก ๕ เงื่อนไขรายละเอียดการใช้พัสดุในงานก่อสร้าง จำนวน ๔ (สี่) หน้า

ความใดในเอกสารแนบท้ายสัญญาที่ขัดหรือแย้งกับข้อความในสัญญานี้ ให้ใช้ข้อความในสัญญานี้บังคับ และในกรณีที่เอกสารแนบท้ายสัญญาขัดแย้งกันเอง ผู้รับจ้างจะต้องปฏิบัติตามคำวินิจฉัยของผู้ว่าจ้าง คำวินิจฉัยของผู้ว่าจ้างให้ถือเป็นที่สุด และผู้รับจ้างไม่มีสิทธิเรียกร้องค่าจ้าง ค่าเสียหายหรือค่าใช้จ่ายใด ๆ เพิ่มเติมจากผู้ว่าจ้างทั้งสิ้น

ข้อ ๓. หลักประกันการปฏิบัติตามสัญญา

ในขณะที่ทำสัญญานี้ผู้รับจ้างได้นำหลักประกันเป็น หนังสือค้ำประกันของธนาคาร กรุงศรีอยุธยา จำกัด (มหาชน) สาขานครนายก เลขที่ ๐๑๐๘/๒๕๖๘/๐๐๐๑๑/๐๐๓ ลงวันที่ ๒๕ พฤษภาคม ๒๕๖๘ เป็นจำนวนเงิน ๔๐๕,๐๐๐.๐๐ บาท (สี่แสนห้าพันบาทถ้วน) ซึ่งเท่ากับร้อยละ ๕ (ห้า) ของราคาค่าจ้างตามสัญญา มามอบให้แก่ผู้ว่าจ้างเพื่อเป็นหลักประกันการปฏิบัติตามสัญญานี้

กรณีผู้รับจ้างใช้หนังสือค้ำประกันมาเป็นหลักประกันการปฏิบัติตามสัญญา หนังสือค้ำประกันดังกล่าวจะต้องออกโดยธนาคารที่ประกอบกิจการในประเทศไทย หรือโดยบริษัทเงินทุนหรือบริษัทเงินทุนหลักทรัพย์ที่ได้รับอนุญาตให้ประกอบกิจการเงินทุนเพื่อการพาณิชย์และประกอบธุรกิจ ค้ำประกันตามประกาศของธนาคารแห่งประเทศไทย ตามรายชื่อบริษัทเงินทุนที่ธนาคารแห่งประเทศไทยแจ้งเวียนให้ทราบตามแบบที่คณะกรรมการนโยบายการจัดซื้อจัดจ้าง และการบริหารพัสดุภาครัฐกำหนดหรืออาจเป็นหนังสือค้ำประกันอิเล็กทรอนิกส์ตามวิธีการที่กรมบัญชีกลางกำหนดก็ได้ และจะต้องมีอายุการค้ำประกันตลอดไปจนกว่าผู้รับจ้างพ้นข้อผูกพันตามสัญญานี้

หลักประกันที่ผู้รับจ้างนำมามอบให้ตามวรรคหนึ่ง จะต้องมียุครอบคลุมความรับผิดชอบทั้งปวงของผู้รับจ้างตลอดอายุสัญญา ถ้าหลักประกันที่ผู้รับจ้างนำมามอบให้ดังกล่าวลดลงหรือเสื่อมค่าลง หรือมีอายุไม่ครอบคลุมถึงความรับผิดชอบของผู้รับจ้างตลอดอายุสัญญา ไม่ว่าจะด้วยเหตุใด ๆ ก็ตาม รวมถึงกรณี ผู้รับจ้างส่งมอบงานล่าช้าเป็นเหตุให้ระยะเวลาแล้วเสร็จหรือวันครบกำหนดความรับผิดชอบในความชำรุดบกพร่องตามสัญญาเปลี่ยนแปลงไป ไม่ว่าจะเกิดขึ้นคราวใด ผู้รับจ้างต้องหาหลักประกันใหม่หรือหลักประกันเพิ่มเติมให้มีจำนวนครบถ้วนตามวรรคหนึ่งนำมามอบให้แก่ผู้ว่าจ้างภายใน

(ลงชื่อ)..........ผู้ว่าจ้าง

(นายสุรศักดิ์ สมภักดี)

รองนายกองค์การบริหารส่วนจังหวัด ปฏิบัติราชการแทน
นายกองค์การบริหารส่วนจังหวัดสระบุรี

(ลงชื่อ)..........ผู้รับจ้าง

(นางสาวประภาศรี ศิริรัตน์)

ผู้รับมอบอำนาจ



๑๕ วัน นับถัดจากวันที่ได้รับแจ้งเป็นหนังสือจากผู้ว่าจ้าง

หลักประกันที่ผู้รับจ้างนำมามอบไว้ตามข้อนี้ ผู้ว่าจ้างจะคืนให้แก่ผู้รับจ้าง โดยไม่มีดอกเบี้ย เมื่อผู้รับจ้างพ้นจากข้อผูกพัน และความรับผิดชอบทั้งปวงตามสัญญาแล้ว

ข้อ ๔ (ข) ค่าจ้างและการจ่ายเงิน

ผู้ว่าจ้าง ตกลงจ่าย และผู้รับจ้างตกลงรับเงินค่าจ้างจำนวนเงิน ๘,๑๐๐,๐๐๐.๐๐ บาท (แปดล้านหนึ่งแสนบาทถ้วน) ซึ่งได้รวมภาษีมูลค่าเพิ่ม จำนวน ๕๒๙,๙๐๖.๕๔ บาท (ห้าแสนสองหมื่นเก้าพันเก้าร้อยหกบาทห้าสิบบีสองสตางค์) ตลอดจน ภาษีอากรอื่น ๆ และค่าใช้จ่ายทั้งปวงด้วยแล้ว โดยถือราคาเหมารวม เป็นเกณฑ์ และกำหนดการจ่ายเงินเป็นงวด ๆ ดังนี้

งวดที่ ๑ เป็นจำนวนเงิน ๘๑๐,๐๐๐.๐๐ บาท (แปดแสนหนึ่งหมื่นบาทถ้วน) เมื่อผู้รับจ้างได้ปฏิบัติงาน

- ติดตั้งป้ายแสดงรายละเอียดงานก่อสร้าง (แล้วเสร็จ)
- งานถางป่าและขุดตอ ขนาดเบา (แล้วเสร็จ)
- งานขุดรื้อคันทางเดิมแล้วบดทับ (แล้วเสร็จ)
- งานรื้อผิวคอนกรีตเดิม (แล้วเสร็จ)
- งานพื้นทางหินคลุก (แล้วเสร็จ)

กำหนดเวลาแล้วเสร็จภายในวันที่ ๒๔ มิถุนายน ๒๕๖๙

งวดที่ ๒ เป็นจำนวนเงิน ๓,๒๔๐,๐๐๐.๐๐ บาท (สามล้านสองแสนสี่หมื่นบาทถ้วน) เมื่อผู้รับจ้างได้ปฏิบัติงาน

- งานลาดแอสฟัลต์แตกโค้ด (แล้วเสร็จ)
- งานลาดแอสฟัลต์ไพรม์โค้ด (แล้วเสร็จ)
- งานชั้นผิวทางแอสฟัลต์คอนกรีต ทหนา ๐.๐๕ ม. (ปูบนแตกโค้ด) (แล้วเสร็จ)
- งานชั้นผิวทางแอสฟัลต์คอนกรีต ทหนา ๐.๐๕ ม. (ปูบนไพรม์โค้ด) (แล้วเสร็จ)
- งานลาดแอสฟัลต์แตกโค้ด (ทางเชื่อม) (แล้วเสร็จ)
- งานชั้นผิวทางแอสฟัลต์คอนกรีต ทหนา ๐.๐๕ ม. (ปูบนแตกโค้ด) (ทางเชื่อม) (แล้วเสร็จ)

กำหนดเวลาแล้วเสร็จภายในวันที่ ๒๔ กรกฎาคม ๒๕๖๙

งวดที่ ๓ (งวดสุดท้าย) เป็นจำนวนเงิน ๔,๐๕๐,๐๐๐.๐๐ บาท (สี่ล้านห้าหมื่นบาทถ้วน) เมื่อผู้รับจ้างได้ปฏิบัติงาน

(ลงชื่อ).....ผู้ว่าจ้าง
(นายสุรศักดิ์ สมภักดี)

รองนายกองค์การบริหารส่วนจังหวัด ปฏิบัติราชการแทน
นายกองค์การบริหารส่วนจังหวัดสระบุรี

(ลงชื่อ).....ผู้รับจ้าง
(นางสาวประภาศรี คุ้มชื่นดา)
ผู้รับมอบอำนาจ



- ป้าย บ.๑, ต.๗๕ (แล้วเสร็จ)
- เส้นจรรยาชนิด THERMOPLASTIC PAINT (แล้วเสร็จ)
- RUMBLE STRIPS (แล้วเสร็จทั้งหมด)
- งานไฟฟ้าแสงสว่างนวัตกรรมไทย รหัส ๐๗๐๒๐๐๓๗ รุ่น KELLI-๑๖๐๐๘ (แล้วเสร็จ)
- งานก่อสร้างส่วนอื่น ๆ ที่เหลือทั้งหมดให้แล้วเสร็จเรียบร้อย ถูกต้อง ครบถ้วน

ตามรูปแบบรายการก่อสร้างและสัญญาก่อสร้างทุกประการ ตลอดจนทำความสะอาดบริเวณสถานที่ก่อสร้างให้เรียบร้อย และให้คณะกรรมการตรวจรับพัสดุได้ตรวจรับไว้เป็นที่เรียบร้อยแล้ว กำหนดเวลาแล้วเสร็จภายในวันที่ ๒๓ สิงหาคม ๒๕๖๙

ข้อ ๕. เงินค่าจ้างล่วงหน้า

ผู้ว่าจ้างตกลงจ่ายเงินค่าจ้างล่วงหน้าให้แก่ผู้รับจ้างเป็นจำนวนเงิน - บาท ซึ่งเท่ากับร้อยละ - ของราคาค่าจ้าง ตามสัญญาที่ระบุไว้ในข้อ ๔

เงินค่าจ้างล่วงหน้าดังกล่าวจะจ่ายให้ภายหลังจากที่ผู้รับจ้างได้วางหลักประกันการรับเงินค่าจ้างล่วงหน้าเป็นหนังสือค้ำประกันหรือหนังสือค้ำประกันอิเล็กทรอนิกส์ของธนาคารภายในประเทศ หรือพันธบัตรรัฐบาลไทย เต็มตามจำนวนเงินค่าจ้างล่วงหน้านั้นให้แก่ผู้ว่าจ้าง ผู้รับจ้างจะต้องออกใบเสร็จรับเงินค่าจ้างล่วงหน้า ตามแบบที่ผู้ว่าจ้าง กำหนดให้ และผู้รับจ้างตกลงที่จะกระทำตามเงื่อนไขอันเกี่ยวกับการใช้จ่ายและการใช้คืนเงินค่าจ้างล่วงหน้าดังกล่าวไปนี้

๕.๑ ผู้รับจ้างจะใช้เงินค่าจ้างล่วงหน้านั้นเพื่อเป็นค่าใช้จ่ายในการปฏิบัติงานตามสัญญาเท่านั้น หากผู้รับจ้างใช้จ่ายเงินค่าจ้างล่วงหน้า หรือส่วนใดส่วนหนึ่งของเงินค่าจ้างล่วงหน้าในทางอื่นผู้ว่าจ้างอาจจะเรียกเงินค่าจ้างล่วงหน้าคืนจากผู้รับจ้างหรือบังคับเอาจากหลักประกันการรับเงินค่าจ้างล่วงหน้าได้ทันที

๕.๒ เมื่อผู้ว่าจ้างเรียกเรื่อง ผู้รับจ้างต้องแสดงหลักฐานการใช้จ่ายเงินค่าจ้างล่วงหน้าเพื่อพิสูจน์ว่าได้เป็นไปตามข้อ ๕.๑ ภายในกำหนด ๑๕ (สิบห้า) วัน นับถัดจากวันได้รับแจ้งเป็นหนังสือจากผู้ว่าจ้าง หากผู้รับจ้างไม่อาจแสดงหลักฐานดังกล่าวภายในกำหนด ๑๕ (สิบห้า) วัน ผู้ว่าจ้างอาจเรียกเงินค่าจ้างล่วงหน้าคืนจากผู้รับจ้างหรือบังคับเอาจากหลักประกันการรับเงินค่าจ้างล่วงหน้าได้ทันที

๕.๓ (ข) (สำหรับสัญญาที่เป็นราคาเหมารวม)

ในการจ่ายเงินค่าจ้างให้แก่ผู้รับจ้างตามข้อ ๔ ผู้ว่าจ้างจะหักเงินค่าจ้างในแต่ละงวดเพื่อชดเชยคืนเงินค่าจ้างล่วงหน้าไว้จำนวนร้อยละ - ของจำนวนเงินค่าจ้างในแต่ละงวดจนกว่าจำนวนเงินไว้จะครบตามจำนวนเงินที่หักค่าจ้างล่วงหน้าจากผู้รับจ้างได้รับไปแล้ว ยกเว้นค่าจ้างงวดสุดท้ายจะหักไว้เป็นจำนวนเท่ากับจำนวนเงินค่าจ้างล่วงหน้าที่เหลือทั้งหมด

๕.๔ เงินจำนวนใด ๆ ก็ตามที่ผู้รับจ้างจะต้องจ่ายให้แก่ผู้ว่าจ้างเพื่อชำระหนี้หรือเพื่อชดเชย

(ลงชื่อ).....
 (นายสุรศักดิ์ สมภักดี)
 รองนายกองค์การบริหารส่วนจังหวัด ปฏิบัติราชการแทน
 นายกองค์การบริหารส่วนจังหวัดสระบุรี

(ลงชื่อ).....
 (นางสาวประภาศรี ศรีสัมพันธ์)
 ผู้รับมอบอำนาจ



ความรับผิดชอบต่าง ๆ ตามสัญญา ผู้ว่าจ้างจะหักเอาจากเงินค่าจ้างงวดที่จะจ่ายให้แก่ผู้รับจ้างก่อนที่จะหักค่าใช้จ่ายอื่นเงินค่าจ้างล่วงหน้า

๕.๕ ในกรณีที่มีการบอกเลิกสัญญา หากเงินค่าจ้างล่วงหน้าที่เหลือเกินกว่าจำนวนเงินที่ผู้รับจ้างจะได้รับหลังจากหักค่าใช้จ่ายอื่นแล้ว ผู้รับจ้างจะต้องจ่ายเงินจำนวนที่เหลือนั้นให้แก่ผู้ว่าจ้าง ภายใน ๗ (เจ็ด) วัน นับถัดจากวันได้รับแจ้งเป็นหนังสือจากผู้ว่าจ้าง

๕.๖ (ข) (สำหรับสัญญาที่เป็นราคาเหมารวม)

ผู้ว่าจ้างจะคืนหลักประกันการรับเงินค่าจ้างล่วงหน้าให้แก่ผู้รับจ้าง ต่อเมื่อผู้ว่าจ้างได้หักเงินค่าจ้างไว้ครบจำนวนเงินค่าจ้างล่วงหน้าตามข้อ ๕.๓ (ข) แล้ว เว้นแต่ในกรณีดังต่อไปนี้ ผู้รับจ้างมีสิทธิขอคืนหลักประกันการรับเงินค่าจ้างล่วงหน้าบางส่วนก่อนได้

(๑) กรณีผู้รับจ้างวางหลักประกันการรับเงินค่าจ้างล่วงหน้าไว้ฉบับเดียว หากผู้ว่าจ้างได้หักเงินค่าจ้างล่วงหน้าไปแล้ว ผู้รับจ้างมีสิทธิขอคืนหลักประกันการรับเงินค่าจ้างล่วงหน้าในส่วนที่ผู้ว่าจ้างได้หักเงินค่าจ้างล่วงหน้าไปแล้วนั้น โดยผู้รับจ้างจะต้องนำหลักประกันการรับเงินค่าจ้างล่วงหน้าฉบับใหม่ที่มีมูลค่าเท่ากับเงินค่าจ้างล่วงหน้าที่เหลืออยู่มาวางให้แก่ผู้ว่าจ้าง

(๒) กรณีผู้รับจ้างได้วางหลักประกันการรับเงินค่าจ้างล่วงหน้าไว้หลายฉบับ ซึ่งแต่ละฉบับมีมูลค่าเท่ากับจำนวนเงินค่าจ้างล่วงหน้าที่ผู้ว่าจ้างจะต้องหักไว้ในแต่ละงวด หากผู้ว่าจ้างได้หักเงินค่าจ้างล่วงหน้าในงวดใดแล้ว ผู้รับจ้างมีสิทธิขอคืนหลักประกันการรับเงินค่าจ้างล่วงหน้าในงวดนั้นได้

ข้อ ๖. การหักเงินประกันผลงาน

ในการจ่ายเงินค่าจ้างให้แก่ผู้รับจ้างแต่ละงวด ผู้ว่าจ้างจะหักเงินจำนวนร้อยละ - ของเงินที่ต้องจ่ายในงวดนั้นเพื่อเป็นประกันผลงาน ในกรณีที่เงินประกันผลงานถูกหักไว้แล้วเป็นจำนวนเงินไม่ต่ำกว่า - บาท ผู้รับจ้างมีสิทธิที่จะขอเงินประกันผลงานคืน โดยนำหนังสือคำประกันของธนาคารหรือหนังสือคำประกันอิเล็กทรอนิกส์ซึ่งออกโดยธนาคารภายในประเทศมามอบให้ผู้ว่าจ้างเพื่อเป็นหลักประกันแทนก็ได้

ผู้ว่าจ้างจะคืนเงินประกันผลงาน และ/หรือหนังสือคำประกันของธนาคารดังกล่าวตามวรรคหนึ่ง โดยไม่มีดอกเบี้ยให้แก่ผู้รับจ้างพร้อมกับการจ่ายเงินค่าจ้างงวดสุดท้าย

ข้อ ๗ (ข) กำหนดเวลาแล้วเสร็จและสิทธิของผู้ว่าจ้างในการบอกเลิกสัญญา

ผู้รับจ้างต้องเริ่มทำงานที่รับจ้างภายในวันที่ ๒๖ พฤษภาคม ๒๕๖๙ และจะต้องทำงานให้แล้วเสร็จบริบูรณ์ภายในวันที่ ๒๓ สิงหาคม ๒๕๖๙ ถ้าผู้รับจ้างมิได้ลงมือทำงานภายในกำหนดเวลา หรือไม่สามารทำงานให้แล้วเสร็จ

(ลงชื่อ).....ผู้ว่าจ้าง

(นายสุรศักดิ์ สมภักดี)

รองนายกองค์การบริหารส่วนจังหวัด ปฏิบัติราชการแทน
นายกองค์การบริหารส่วนจังหวัดสระบุรี

(ลงชื่อ).....ผู้รับจ้าง

(นางสาวประภาศรี ศิริจันทร์)
ผู้รับมอบอำนาจ



ตามกำหนดเวลา หรือมีเหตุให้เชื่อได้ว่าผู้รับจ้างไม่สามารถทำงานให้แล้วเสร็จภายในกำหนดเวลา หรือจะแล้วเสร็จล่าช้าเกินกว่ากำหนดเวลา หรือผู้รับจ้างทำผิดสัญญาข้อใดข้อหนึ่ง หรือตกเป็นผู้ถูกพิทักษ์ทรัพย์เด็ดขาด หรือตกเป็นผู้ล้มละลาย หรือเพิกเฉยไม่ปฏิบัติตามคำสั่งของคณะกรรมการตรวจรับพัสดุหรือผู้ควบคุมงานหรือบริษัทที่ปรึกษาซึ่งได้รับมอบอำนาจจากผู้ว่าจ้าง ผู้ว่าจ้างมีสิทธิที่จะบอกเลิกสัญญานี้ได้ และมีสิทธิจ้างผู้รับจ้างรายใหม่เข้าทำงานของผู้รับจ้างให้ลุล่วงไปด้วย การใช้สิทธิบอกเลิกสัญญานี้ไม่กระทบสิทธิของผู้ว่าจ้างที่จะเรียกร้องค่าเสียหายจากผู้รับจ้าง

การที่ผู้ว่าจ้างไม่ใช้สิทธิเลิกสัญญาดังกล่าวข้างต้นไม่เป็นเหตุให้ผู้รับจ้างพ้นจากความรับผิดตามสัญญา

ข้อ ๘ ความรับผิดชอบในความชำรุดบกพร่องของงานจ้าง

เมื่องานแล้วเสร็จบริบูรณ์ และผู้ว่าจ้างได้รับมอบงานจากผู้รับจ้างหรือจากผู้รับจ้างรายใหม่ ในกรณีที่มีการบอกเลิกสัญญาตามข้อ ๗ หากมีเหตุชำรุดบกพร่องหรือเสียหายเกิดขึ้นจากการจ้างนี้ ภายในกำหนด ๒ (สอง) ปี นับถัดจากวันที่ได้รับมอบงานดังกล่าว ซึ่งความชำรุดบกพร่องหรือเสียหายนั้นเกิดจากความบกพร่องของผู้รับจ้างอันเกิดจากการใช้วัสดุที่ไม่ถูกต้องหรือทำไว้มันหรือหยาบ หรือทำไม่ถูกต้องตามมาตรฐานแห่งหลักวิชา ผู้รับจ้างจะต้องรีบทำการแก้ไขให้เป็นที่เรียบร้อยโดยไม่ชักช้า โดยผู้ว่าจ้างไม่ต้องออกเงินใด ๆ ในกรณีนี้ทั้งสิ้น หากผู้รับจ้างไม่กระทำการดังกล่าวภายในกำหนด ๑๕ (สิบห้า) วัน นับถัดจากวันที่ได้รับแจ้งเป็นหนังสือจาก ผู้ว่าจ้างหรือไม่ทำการแก้ไขให้ถูกต้องเรียบร้อยภายในเวลาที่ผู้ว่าจ้างกำหนด ให้ผู้ว่าจ้างมีสิทธิที่จะทำการนั้นเองหรือจ้างผู้อื่นให้ทำงานนั้น โดยผู้รับจ้างต้องเป็นผู้ออกค่าใช้จ่ายเองทั้งสิ้น

ในกรณีเร่งด่วนจำเป็นต้องรีบแก้ไขเหตุชำรุดบกพร่องหรือเสียหายโดยเร็ว และไม่อาจรอให้ผู้รับจ้างแก้ไขในระยะเวลาที่กำหนดไว้ตามวรรคหนึ่งได้ ผู้ว่าจ้างมีสิทธิเข้าจัดการแก้ไขเหตุชำรุดบกพร่อง หรือเสียหายนั้นเองหรือจ้างผู้อื่นให้ซ่อมแซมความชำรุดบกพร่องหรือเสียหาย โดยผู้รับจ้าง ต้องรับผิดชอบชำระค่าใช้จ่ายทั้งหมด

การที่ผู้ว่าจ้างทำการนั้นเอง หรือจ้างผู้อื่นให้ทำงานนั้นแทนผู้รับจ้าง ไม่ทำให้ผู้รับจ้าง หลุดพ้นจากความรับผิดตามสัญญา หากผู้รับจ้างไม่ชดใช้ค่าใช้จ่ายหรือค่าเสียหายตามที่ผู้ว่าจ้างเรียกร้องผู้ว่าจ้างมีสิทธิบังคับจากหลักประกันการปฏิบัติตามสัญญาได้

ข้อ ๙ การจ้างช่วง

ผู้รับจ้างจะต้องไม่เอางานทั้งหมดหรือแต่บางส่วนแห่งสัญญานี้ไปจ้างช่วงอีกทอดหนึ่ง เว้นแต่การจ้างช่วงงานแต่บางส่วนที่ได้รับอนุญาตเป็นหนังสือจากผู้ว่าจ้างแล้ว การที่ผู้ว่าจ้างได้อนุญาตให้จ้างช่วงงานแต่บางส่วนดังกล่าวนี้ ไม่เป็นเหตุให้ผู้รับจ้างหลุดพ้นจาก ความรับผิดหรือพันธะหน้าที่ตามสัญญานี้ และผู้รับจ้างจะยังคงต้องรับผิดชอบในความผิดและความประมาทเลินเล่อของผู้รับจ้างช่วง หรือของตัวแทนหรือลูกจ้างของผู้รับจ้างช่วง

(ลงชื่อ).....ผู้ว่าจ้าง

(นายสุรศักดิ์ สมภักดี)

รองนายกองค์การบริหารส่วนจังหวัด ปฏิบัติราชการแทน
นายกองค์การบริหารส่วนจังหวัดสระบุรี

(ลงชื่อ).....ผู้รับจ้าง

(นางสาวประภาศรี ศิริจันทร์)

ผู้รับมอบอำนาจ

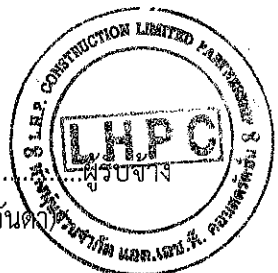

นั้นทุกประการ

กรณีผู้รับจ้างไปจ้างช่างงานแต่บางส่วนโดยฝ่าฝืนความในวรรคหนึ่ง ผู้รับจ้างต้องชำระค่าปรับให้แก่ผู้ว่าจ้างเป็นจำนวนเงินในอัตราร้อยละ ๑๐ (สิบ) ของวงเงินของงานที่จ้างช่วงตามสัญญา ทั้งนี้ ไม่ตัดสิทธิผู้ว่าจ้างในการบอกเลิกสัญญา

ข้อ ๑๐ การควบคุมงานของผู้รับจ้าง

ผู้รับจ้างจะต้องควบคุมงานที่รับจ้างอย่างเอาใจใส่ ด้วยประสิทธิภาพและความชำนาญ และในระหว่างทำงานที่รับจ้างจะต้องจัดให้มีผู้แทนซึ่งทำงานเต็มเวลาเป็นผู้รับผิดชอบควบคุมงานของ ผู้รับจ้าง ผู้แทนดังกล่าวจะต้องได้รับมอบอำนาจจากผู้รับจ้าง คำสั่งหรือคำแนะนำต่าง ๆ ที่ผู้ว่าจ้าง คณะกรรมการตรวจรับพัสดุ ผู้ควบคุมงานหรือบริษัทที่ปรึกษาที่ผู้ว่าจ้างแต่งตั้ง ได้แจ้งแก่ผู้แทนเช่นนั้น ให้ถือว่าเป็นคำสั่งหรือคำแนะนำที่ได้แจ้งแก่ผู้รับจ้าง การแต่งตั้งผู้แทนตามข้อนี้จะต้องทำเป็นหนังสือและต้องได้รับความเห็นชอบเป็นหนังสือจากผู้ว่าจ้างการเปลี่ยนตัวหรือแต่งตั้งผู้แทนใหม่จะทำได้หากไม่ได้รับความเห็นชอบ เป็นหนังสือจากผู้ว่าจ้างก่อน

ผู้ว่าจ้างมีสิทธิที่จะขอให้เปลี่ยนตัวผู้แทนตามวรรคหนึ่ง โดยแจ้งเป็นหนังสือไปยังผู้รับจ้าง และผู้รับจ้างจะต้องทำการเปลี่ยนตัวผู้แทนนั้นโดยพลัน โดยไม่คิดค่าจ้างหรือราคาเพิ่มหรืออ้างเป็นเหตุเพื่อขยายอายุสัญญา อันเนื่องมาจากเหตุนี้

ข้อ ๑๑ ความรับผิดชอบของผู้รับจ้าง

ผู้รับจ้างจะต้องรับผิดชอบต่ออุบัติเหตุ ความเสียหาย หรือภัยอันตรายใด ๆ อันเกิดจาก การปฏิบัติงานของผู้รับจ้าง และจะต้องรับผิดชอบต่อความเสียหายจากการกระทำของลูกจ้างหรือตัวแทน ของผู้รับจ้าง และจากการปฏิบัติงานของผู้รับจ้างช่วงด้วย (ถ้ามี)

ความเสียหายใด ๆ อันเกิดแก่งานที่ผู้รับจ้างได้ทำขึ้น แม้จะเกิดขึ้นเพราะเหตุสุดวิสัยก็ตาม ผู้รับจ้างจะต้องรับผิดชอบโดยซ่อมแซมให้คืนดี หรือเปลี่ยนให้ใหม่โดยค่าใช้จ่ายของผู้รับจ้างเอง เว้นแต่ความเสียหายนั้นเกิดจากความผิดของผู้ว่าจ้าง ทั้งนี้ ความรับผิดชอบของผู้รับจ้างดังกล่าวในข้อนี้จะสิ้นสุดลงเมื่อผู้ว่าจ้างได้รับมอบงานครั้งสุดท้าย ซึ่งหลังจากนั้นผู้รับจ้างจะต้องรับผิดชอบเพียงในกรณีชำรุดบกพร่อง หรือความเสียหายดังกล่าวในข้อ ๘ เท่านั้น

ผู้รับจ้างจะต้องรับผิดชอบต่อบุคคลภายนอกในความเสียหายใด ๆ อันเกิดจาก การปฏิบัติงานของผู้รับจ้างหรือลูกจ้างหรือตัวแทนของผู้รับจ้าง รวมถึงผู้รับจ้างช่วง (ถ้ามี) ตามสัญญานี้ หากผู้ว่าจ้างถูกเรียกร้องหรือฟ้องร้องหรือต้องชดใช้ค่าเสียหายให้แก่บุคคลภายนอกไปแล้ว ผู้รับจ้างจะต้อง ดำเนินการใด ๆ เพื่อให้มีการว่าต่างแก้ต่างให้แก่ผู้ว่าจ้าง โดยค่าใช้จ่ายของผู้รับจ้างเอง รวมทั้งผู้รับจ้างจะต้องชดใช้ค่าเสียหายนั้น ๆ ตลอดจนค่าใช้จ่ายใด ๆ อันเกิดจากการถูกเรียกร้อง

(ลงชื่อ).....ผู้ว่าจ้าง

(นายสุรศักดิ์ สมภักดี)

รองนายกองค์การบริหารส่วนจังหวัด ปฏิบัติราชการแทน
นายกองค์การบริหารส่วนจังหวัดสระบุรี

(ลงชื่อ).....ผู้รับมอบอำนาจ

(นางสาวประภาศรี ศิริจันทร์)

ผู้รับมอบอำนาจ

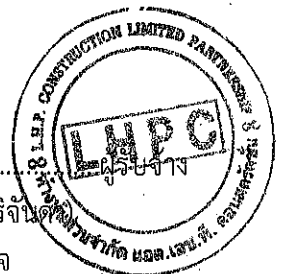

หรือถูกฟ้องร้องให้แก่ผู้ว่าจ้างทันที

ข้อ ๑๒ การจ่ายเงินแก่ลูกจ้าง

ผู้รับจ้างจะต้องจ่ายเงินแก่ลูกจ้างที่ผู้รับจ้างได้จ้างมาในอัตราและตามกำหนดเวลาที่ผู้รับจ้างได้ตกลงหรือทำสัญญาไว้ต่อลูกจ้างดังกล่าว

ถ้าผู้รับจ้างไม่จ่ายเงินค่าจ้างหรือค่าทดแทนอื่นใดแก่ลูกจ้างดังกล่าวในวรรคหนึ่ง ผู้ว่าจ้างมีสิทธิที่จะเอาเงินค่าจ้างที่จะต้องจ่ายแก่ผู้รับจ้างมาจ่ายให้แก่ลูกจ้างของผู้รับจ้างดังกล่าว และให้ถือว่าผู้ว่าจ้างได้จ่ายเงินจำนวนนั้นเป็นค่าจ้างให้แก่ผู้รับจ้างตามสัญญาแล้ว

ผู้รับจ้างจะต้องจัดให้มีประกันภัยสำหรับลูกจ้างทุกคนที่จ้างมาทำงาน โดยให้ครอบคลุมถึงความรับผิดชอบทั้งปวงของผู้รับจ้าง รวมทั้งผู้รับจ้างช่วง (ถ้ามี) ในกรณีความเสียหายที่คิดค่าสินไหมทดแทนได้ตามกฎหมายซึ่งเกิดจากอุบัติเหตุหรือภัยอันตรายใด ๆ ต่อลูกจ้าง หรือบุคคลอื่น ที่ผู้รับจ้างหรือผู้รับจ้างช่วงจ้างมาทำงาน ผู้รับจ้างจะต้องส่งมอบกรมธรรม์ประกันภัยดังกล่าว พร้อมทั้งหลักฐานการชำระเบี้ยประกันให้แก่ผู้ว่าจ้างเมื่อผู้ว่าจ้างเรียกร้อง

ข้อ ๑๓ การตรวจงานจ้าง

ถ้าผู้ว่าจ้างแต่งตั้งคณะกรรมการตรวจรับพัสดุ ผู้ควบคุมงาน หรือบริษัท ที่ปรึกษา เพื่อควบคุมการทำงานของผู้รับจ้าง คณะกรรมการตรวจ รับพัสดุ ผู้ควบคุมงาน หรือบริษัทที่ปรึกษานั้น มีอำนาจเข้าไปตรวจการงานในโรงงานและสถานที่ก่อสร้างได้ทุกเวลา และผู้รับจ้างจะต้องอำนวยความสะดวกและให้ความช่วยเหลือในการนั้นตามสมควร

การที่มีคณะกรรมการตรวจรับพัสดุ ผู้ควบคุมงาน หรือบริษัทที่ปรึกษานั้น หากทำให้ผู้รับจ้างพ้นความรับผิดชอบตามสัญญานี้ข้อใดข้อหนึ่งไม่

ข้อ ๑๔ แบบรูปและรายการละเอียดคลาดเคลื่อน

ผู้รับจ้างรับรองว่าได้ตรวจสอบและทำความเข้าใจในแบบรูปและรายการละเอียดโดยถี่ถ้วนแล้ว หากปรากฏว่าแบบรูปและรายการละเอียดนั้นผิดพลาดหรือคลาดเคลื่อน ไปจากหลักการทางวิศวกรรมหรือทางเทคนิค ผู้รับจ้างตกลงที่จะปฏิบัติตามคำวินิจฉัยของผู้ว่าจ้าง คณะกรรมการตรวจรับพัสดุ ผู้ควบคุมงาน หรือบริษัทที่ปรึกษาที่ผู้ว่าจ้างแต่งตั้งเพื่อให้งานแล้วเสร็จบริบูรณ์ คำวินิจฉัยดังกล่าวให้ถือเป็นที่สุด โดยผู้รับจ้างจะคิดค่าจ้าง ค่าเสียหาย หรือค่าใช้จ่ายใด ๆ เพิ่มขึ้น จากผู้ว่าจ้างหรือขอขยายอายุสัญญาไม่ได้

(ลงชื่อ).....ผู้ว่าจ้าง

(นายสุรศักดิ์ สมภักดี)

รองนายกองค์การบริหารส่วนจังหวัด ปฏิบัติราชการแทน
นายกองค์การบริหารส่วนจังหวัดสระบุรี

(ลงชื่อ).....
(นางสาวประภาศรี ศิริจันทร์)
ผู้รับมอบอำนาจ

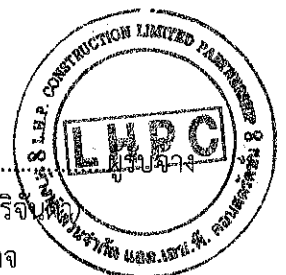

ข้อ ๑๕ การควบคุมงานโดยผู้ว่าจ้าง

ผู้รับจ้างตกลงว่าคณะกรรมการตรวจรับพัสดุ ผู้ควบคุมงาน หรือบริษัท ที่ปรึกษาที่ผู้ว่าจ้างแต่งตั้ง มีอำนาจที่จะตรวจสอบและควบคุมงานเพื่อให้เป็นไปตาม สัญญานี้ และมีอำนาจที่จะสั่งให้แก้ไขเปลี่ยนแปลงเพิ่มเติม หรือตัดทอนซึ่งงานตามสัญญานี้ หากผู้รับจ้างขัดขืนไม่ปฏิบัติตามผู้ว่าจ้าง คณะกรรมการตรวจรับพัสดุ ผู้ควบคุมงาน หรือบริษัทที่ปรึกษา มีอำนาจ ที่จะสั่งให้หยุดการนั้นชั่วคราวได้ ความล่าช้าในกรณีเช่นนี้ ผู้รับจ้างจะถือเป็นเหตุขอขยาย ระยะเวลาการปฏิบัติงานตามสัญญาหรือเรียกชดเชยค่าเสียหายใด ๆ ไม่ได้ทั้งสิ้น

ข้อ ๑๖ งานพิเศษและการแก้ไขงาน

ผู้ว่าจ้างมีสิทธิที่จะสั่งเป็นหนังสือให้ผู้รับจ้างทำงานพิเศษซึ่งไม่ได้แสดงไว้หรือรวมอยู่ในเอกสาร สัญญานี้ หากงานพิเศษนั้น ๆ อยู่ในขอบข่ายทั่วไปแห่งวัตถุประสงค์ของสัญญานี้ นอกจากนี้ ผู้ว่าจ้างยังมีสิทธิสั่งให้ เปลี่ยนแปลงหรือแก้ไขแบบรูปและข้อกำหนดต่าง ๆ ในเอกสารสัญญานี้ด้วย

อัตราค่าจ้างหรือราคาที่กำหนดไว้ในสัญญานี้ ให้กำหนดใช้สำหรับงานพิเศษ หรืองานที่เพิ่มเติม ขึ้นหรือตัดทอนลงทั้งปวงตามคำสั่งของผู้ว่าจ้าง หากในสัญญาไม่ได้กำหนดไว้ถึงอัตราค่าจ้าง หรือราคาใด ๆ ที่จะนำ มาใช้สำหรับงานพิเศษหรืองานที่เพิ่มขึ้นหรือลดลงดังกล่าว ผู้ว่าจ้างและผู้รับจ้างจะได้ตกลงกันที่จะกำหนดอัตราค่าจ้าง หรือราคาที่เพิ่มขึ้นหรือลดลง รวมทั้งการขยายระยะเวลา (ถ้ามี) กันใหม่เพื่อความเหมาะสม ในกรณีที่ตกลงกันไม่ได้ ผู้ว่าจ้างจะกำหนดอัตราจ้าง หรือราคาตามแต่ผู้ว่าจ้างจะเห็นว่าเหมาะสมและถูกต้อง ซึ่งผู้รับจ้างจะต้องปฏิบัติงาน ตามคำสั่งของผู้ว่าจ้างไปก่อนเพื่อมิให้เกิดความเสียหายแก่งานที่จ้าง

ข้อ ๑๗ ค่าปรับ

หากผู้รับจ้างไม่สามารถทำงานให้แล้วเสร็จภายในเวลาที่กำหนดไว้ในสัญญา และผู้ว่าจ้างยังมิได้บอกเลิก สัญญา ผู้รับจ้างจะต้องชำระค่าปรับให้แก่ผู้ว่าจ้างเป็นจำนวนเงินวันละ ๒๐,๒๕๐.๐๐ บาท (สองหมื่นสองร้อยห้าสิบบาทถ้วน) และจะต้องชำระค่าใช้จ่ายในการควบคุมงาน (ถ้ามี) ในเมื่อผู้ว่าจ้าง ต้องจ้างผู้ควบคุมงานอีกต่อหนึ่งเป็นจำนวนเงินวันละ บาท (.....) นับถัดจากวันที่ครบกำหนดเวลาแล้วเสร็จของงานตามสัญญา หรือวันที่ผู้ว่าจ้าง ได้ขยายเวลาทำงานให้ จนถึงวันที่ทำงานแล้วเสร็จจริง นอกจากนี้ ผู้รับจ้างยอมให้ผู้ว่าจ้างเรียกค่าเสียหายอันเกิดขึ้นจาก การที่ผู้รับจ้างทำงานล่าช้าเฉพาะส่วนที่เกินกว่าจำนวนค่าปรับและค่าใช้จ่ายดังกล่าวได้อีกด้วย

ในระหว่างที่ผู้ว่าจ้างยังมิได้บอกเลิกสัญญานั้น หากผู้ว่าจ้างเห็นว่าผู้รับจ้างจะไม่สามารถปฏิบัติตาม สัญญาต่อไปได้ ผู้ว่าจ้างจะใช้สิทธิบอกเลิกสัญญาและใช้สิทธิตามข้อ ๑๘ ก็ได้ และถ้าผู้ว่าจ้างได้แจ้งข้อเรียกร้องไปยังผู้รับจ้าง เมื่อครบกำหนดเวลาแล้วเสร็จของงานขอให้ชำระค่าปรับแล้ว ผู้ว่าจ้างมีสิทธิที่จะปรับผู้รับจ้างจนถึงวันบอกเลิกสัญญา

(ลงชื่อ).....ผู้ว่าจ้าง

(นายสุรศักดิ์ สมภักดี)

รองนายกองค์การบริหารส่วนจังหวัด ปฏิบัติราชการแทน
นายกองค์การบริหารส่วนจังหวัดสระบุรี

(ลงชื่อ).....ผู้รับจ้าง

(นางสาวประภาศรี ศิริจันท)

ผู้รับมอบอำนาจ

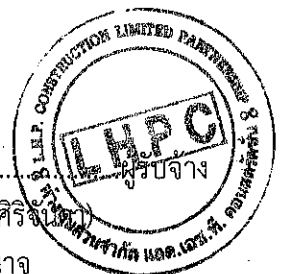

ได้อีกด้วย

ข้อ ๑๘ สิทธิของผู้ว่าจ้างภายหลังบอกเลิกสัญญา

ในกรณีที่ผู้ว่าจ้างบอกเลิกสัญญา ผู้ว่าจ้างอาจทำงานนั้นเอง หรือว่าจ้างผู้อื่นให้ทำงานนั้นต่อจนแล้วเสร็จก็ได้ ผู้ว่าจ้างหรือผู้ที่รับจ้างทำงานนั้นต่อมีสิทธิใช้เครื่องใช้ในการก่อสร้าง สิ่งที่สร้างขึ้นชั่วคราวสำหรับงานก่อสร้าง และวัสดุต่าง ๆ ซึ่งเห็นว่าจะต้องสงวนเอาไว้เพื่อการปฏิบัติงานตามสัญญา ตามที่จะเห็นสมควร

ในกรณีดังกล่าว ผู้ว่าจ้างมีสิทธิรับหรือบังคับจากหลักประกันการปฏิบัติตามสัญญาทั้งหมด หรือบางส่วน ตามแต่จะเห็นสมควร นอกจากนี้ ผู้รับจ้างจะต้องรับผิดชอบในค่าเสียหายซึ่งเป็นจำนวน เกินกว่าหลักประกันการปฏิบัติตามสัญญา รวมทั้งค่าใช้จ่ายที่เพิ่มขึ้น ในการทำงานนั้นต่อให้แล้วเสร็จตามสัญญา ตลอดจนค่าใช้จ่ายในการควบคุมงานเพิ่ม (ถ้ามี) ซึ่งผู้ว่าจ้างจะหัก เอาจากเงินประกันผลงานหรือจำนวนเงินใด ๆ ที่จะจ่ายให้แก่ผู้รับจ้างก็ได้

ข้อ ๑๙. การบังคับค่าปรับ ค่าเสียหาย และค่าใช้จ่าย

ในกรณีที่ผู้รับจ้างไม่ปฏิบัติตามสัญญาข้อหนึ่งข้อใดด้วยเหตุใด ๆ ก็ตาม จนเป็นเหตุให้เกิดค่าปรับ ค่าเสียหาย หรือค่าใช้จ่ายแก่ผู้ว่าจ้าง ผู้รับจ้างต้องชดใช้ค่าปรับ ค่าเสียหาย หรือค่าใช้จ่ายดังกล่าวให้แก่ผู้ว่าจ้างโดยสิ้นเชิง ภายในกำหนด ๑๕ (สิบห้า) วัน นับถัดจากวันที่ได้รับแจ้งเป็นหนังสือจากผู้ว่าจ้าง หากผู้รับจ้างไม่ชดใช้ให้ถูกต้องครบถ้วน ภายในระยะเวลาดังกล่าวให้ผู้ว่าจ้างมีสิทธิที่จะหักเอาจากจำนวนเงินค่าจ้างที่ต้องชำระ หรือจากเงินประกันผลงานของผู้รับจ้าง หรือบังคับจากหลักประกันการปฏิบัติตามสัญญาได้ทันที

หากค่าปรับ ค่าเสียหาย หรือค่าใช้จ่ายที่บังคับจากเงินค่าจ้างที่ต้องชำระ เงินประกันผลงาน หรือหลักประกันการปฏิบัติตามสัญญาแล้วยังไม่เพียงพอ ผู้รับจ้างยินยอมชำระส่วนที่เหลือ ที่ยังขาดอยู่จนครบถ้วนตามจำนวนค่าปรับ ค่าเสียหาย หรือค่าใช้จ่ายนั้น ภายในกำหนด ๑๕ (สิบห้า) วัน นับถัดจากวันที่ได้รับแจ้งเป็นหนังสือจากผู้ว่าจ้าง

หากมีเงินค่าจ้างตามสัญญาที่หักไว้จ่ายเป็นค่าปรับ ค่าเสียหาย หรือค่าใช้จ่ายแล้วยังเหลืออยู่ อีกเท่าใดผู้ว่าจ้างจะคืนให้แก่ผู้รับจ้างทั้งหมด

ข้อ ๒๐ การทำบริเวณก่อสร้างให้เรียบร้อย

ผู้รับจ้างจะต้องรักษาบริเวณสถานที่ปฏิบัติงานตามสัญญานี้ รวมทั้งโรงงานหรือ สิ่งอำนวยความสะดวกในการทำงานของผู้รับจ้าง ลูกจ้าง ตัวแทน หรือผู้รับจ้างช่วง (ถ้ามี) ให้สะอาด ปลอดภัย และมีประสิทธิภาพในการใช้งาน ตลอดระยะเวลาการจ้าง และเมื่อทำงานเสร็จสิ้นแล้วจะต้องขนย้ายบรรดาเครื่องใช้ในการทำงานจ้างรวมทั้งวัสดุ ขยะมูลฝอย และสิ่งก่อสร้างชั่วคราวต่าง ๆ (ถ้ามี) ทั้งจะต้องกลบเกลี่ยพื้นดินให้เรียบร้อย เพื่อให้บริเวณทั้งหมดอยู่ในสภาพที่สะอาด

(ลงชื่อ).....ผู้ว่าจ้าง

(นายสุรศักดิ์ สมภักดี)

รองนายกองค์การบริหารส่วนจังหวัด ปฏิบัติราชการแทน
นายกองค์การบริหารส่วนจังหวัดสระบุรี

(ลงชื่อ).....

(นางสาวประภาศรี ศิริจันทร์)

ผู้รับมอบอำนาจ

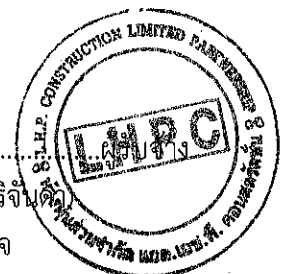

และใช้การได้ทันที

ข้อ ๒๑ การงดหรือลดค่าปรับ หรือการขยายเวลาปฏิบัติงานตามสัญญา

ในกรณีที่มีเหตุเกิดจากความผิดหรือความบกพร่องของฝ่ายผู้ว่าจ้าง หรือเหตุสุดวิสัย หรือเกิดจากพฤติการณ์อันหนึ่งอันใดที่ผู้รับจ้างไม่ต้องรับผิดชอบตามกฎหมาย หรือเหตุอื่นตามที่กำหนด ในกฎกระทรวง ซึ่งออกตามความในกฎหมายว่าด้วยการจัดซื้อจัดจ้างและการบริหารพัสดุภาครัฐ ทำให้ผู้รับจ้างไม่สามารถทำงานให้แล้วเสร็จตามเงื่อนไข และกำหนดเวลาแห่งสัญญานี้ได้ ผู้รับจ้างจะต้องแจ้งเหตุหรือพฤติการณ์ดังกล่าวพร้อมหลักฐานเป็นหนังสือให้ผู้ว่าจ้างทราบ เพื่อของดหรือลดค่าปรับ หรือขยายเวลาทำงานออกไปภายใน ๑๕ (สิบห้า) วันนับถัดจากวันที่เหตุอันสิ้นสุดลง หรือตามที่กำหนดในกฎกระทรวงดังกล่าว แล้วแต่กรณี

ถ้าผู้รับจ้างไม่ปฏิบัติให้เป็นไปตามความในวรรคหนึ่ง ให้ถือว่าผู้รับจ้างได้ละสิทธิเรียกร้อง ในการที่จะของดหรือลดค่าปรับ หรือขยายเวลาทำงานออกไปโดยไม่มีเงื่อนไขใด ๆ ทั้งสิ้น เว้นแต่ กรณีเหตุเกิดจากความผิดหรือความบกพร่องของฝ่ายผู้ว่าจ้าง ซึ่งมีหลักฐานชัดเจน หรือผู้ว่าจ้างทราบดี อยู่แล้วตั้งแต่ต้น

การงดหรือลดค่าปรับ หรือขยายกำหนดเวลาทำงานตามวรรคหนึ่ง อยู่ในดุลพินิจของผู้ว่าจ้างที่จะพิจารณาตามที่เห็นสมควร

ข้อ ๒๒. การใช้เรือไทย

ในการปฏิบัติตามสัญญานี้ หากผู้รับจ้างจะต้องสั่งหรือนำของเข้ามาจากต่างประเทศรวมทั้งเครื่องมือและอุปกรณ์ที่ต้องนำเข้ามาเพื่อปฏิบัติงานตามสัญญา ไม่ว่าผู้รับจ้างจะเป็นผู้นำของเข้ามาเองหรือนำเข้ามาโดยผ่านตัวแทนหรือบุคคลอื่นใด ถ้าสิ่งของนั้นต้องนำเข้ามาโดยทางเรือในเส้นทางเดินเรือที่มีเรือไทยเดินอยู่และสามารถให้บริการรับขนได้ตามที่รัฐมนตรีว่าการกระทรวงคมนาคมประกาศกำหนด ผู้รับจ้างต้องจัดการให้สิ่งของดังกล่าวบรรทุกโดยเรือไทยหรือเรือที่มีสิทธิเช่นเดียวกับเรือไทยจากต่างประเทศมายังประเทศไทยวันแต่จะได้รับอนุญาตจากกรมเจ้าท่าก่อนบรรทุกของนั้นลงเรืออื่นที่มีเรือไทย หรือเป็นของที่รัฐมนตรีว่าการกระทรวงคมนาคมประกาศยกเว้นให้บรรทุกโดยเรืออื่นได้ ทั้งนี้ ไม่ว่าการสั่งหรือนำเข้าสิ่งของดังกล่าวจากต่างประเทศจะเป็นแบบใด

ในการส่งมอบงานตามสัญญาให้แก่ผู้ว่าจ้าง ถ้างานนั้นมีสิ่งของตามวรรคหนึ่ง ผู้รับจ้างจะต้องส่งมอบใบตราส่ง (Bill of lading) หรือสำเนาใบตราส่งสำหรับของนั้น ซึ่งแสดงว่าได้บรรทุกมาโดยเรือไทย หรือเรือที่มีสิทธิเช่นเดียวกับเรือไทยให้แก่ผู้ว่าจ้างพร้อมกับการส่งมอบงานด้วย

ในกรณีที่สิ่งของดังกล่าวไม่ได้บรรทุกจากต่างประเทศมายังประเทศไทยโดยเรือไทยหรือเรือที่มีสิทธิเช่นเดียวกับเรือไทย ผู้รับจ้างต้องส่งมอบหลักฐานซึ่งแสดงว่าได้รับอนุญาตจากกรมเจ้าท่าให้บรรทุกของโดยเรืออื่น

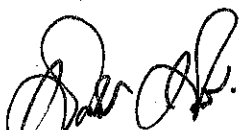
(ลงชื่อ)..........ผู้ว่าจ้าง

(นายสุรศักดิ์ สมภักดี)

รองนายกองค์การบริหารส่วนจังหวัด ปฏิบัติราชการแทน
นายกองค์การบริหารส่วนจังหวัดสระบุรี

(ลงชื่อ)..........ผู้รับจ้าง

(นางสาวประภาศรี ศิริจงใจ)

ผู้รับมอบอำนาจ



ได้หรือหลักฐานซึ่งแสดงว่าได้ชำระค่าธรรมเนียมพิเศษ เนื่องจากการไม่บรรทุกของโดยเรือไทยตามกฎหมาย ว่าด้วยการส่งเสริมการพาณิชย์แล้วอย่างใดอย่างหนึ่งแก่ผู้ว่าจ้างด้วย

ในกรณีที่ผู้รับจ้างไม่ส่งมอบหลักฐานอย่างใดอย่างหนึ่งดังกล่าวในวรรคสองและวรรคสาม ให้แก่ผู้ว่าจ้างแต่จะขอส่งมอบงานดังกล่าวให้ผู้ว่าจ้างก่อนโดยยังไม่รับชำระเงินค่าจ้าง ผู้ว่าจ้างมีสิทธิรับงานดังกล่าวไว้ก่อน และชำระเงินค่าจ้างเมื่อผู้รับจ้างได้ปฏิบัติถูกต้องครบถ้วนดังกล่าวแล้วได้

ข้อ ๒๓. มาตรฐานฝีมือช่าง

ผู้รับจ้างตกลงเป็นเงื่อนไขสำคัญว่า ผู้รับจ้างจะต้องมีและใช้ผู้ผ่านการทดสอบมาตรฐานฝีมือช่าง จาก..... หรือผู้ยื่นข้อเสนอจะต้องมีและใช้ผู้มีวุฒิมัธยมศึกษา ปวช. ปวส. และปวท. หรือเทียบเท่า จากสถาบันการศึกษาที่ ก.พ. รับรองให้เข้ารับราชการได้ ในอัตราไม่ต่ำกว่าร้อยละ ๑๐ (สิบ) ของแต่ละสาขาช่าง แต่จะต้องมีช่างจำนวนอย่างน้อย ๑ (หนึ่ง) คน ในแต่ละสาขาช่างดังต่อไปนี้

ช่างโยธา/ช่างก่อสร้าง

ผู้รับจ้างจะต้องจัดทำบัญชีแสดงจำนวนช่างทั้งหมดโดยจำแนกตามแต่ละสาขาช่าง และระดับช่างพร้อมกับระบุรายชื่อช่างผู้ผ่านการทดสอบมาตรฐานฝีมือช่าง หรือผู้มีวุฒิมัธยมศึกษาดังกล่าวในวรรคหนึ่ง นำมาแสดงพร้อมหลักฐานต่าง ๆ ต่อคณะกรรมการตรวจรับพัสดุ หรือผู้ควบคุมงาน ก่อนเริ่มลงมือทำงาน และพร้อมที่จะให้ผู้ว่าจ้างหรือเจ้าหน้าที่ของผู้ว่าจ้างตรวจสอบดูได้ตลอด เวลาการทำงานตามสัญญาของผู้รับจ้าง

ข้อ ๒๔. การปรับราคาค่าจ้าง

ผู้ว่าจ้างและผู้รับจ้าง ตกลงกันให้ใช้สัญญาปรับราคาได้ สำหรับราคางานก่อสร้างตามสัญญานี้ โดยการนำสูตร Escalation Factor (K) มาใช้คำนวณราคาทำงานที่เปลี่ยนแปลงไป โดยวิธีการต่อไปนี้ ตามเงื่อนไข หลักเกณฑ์ สูตรและวิธีคำนวณที่ใช้กับสัญญาแบบปรับราคาได้ตามมติคณะรัฐมนตรีเมื่อวันที่ ๒๒ สิงหาคม ๒๕๓๒ เรื่องการพิจารณาช่วยเหลือผู้ประกอบการอาชีพงานก่อสร้าง ตามหนังสือสำนักเลขาธิการคณะรัฐมนตรี ที่ นร ๐๒๐๓/ว ๑๐๙ ลงวันที่ ๒๔ สิงหาคม ๒๕๓๒

สูตรการปรับราคา (สูตรค่า K) จะต้องคงที่ที่ระดับที่กำหนดไว้ในวันแล้วเสร็จตามที่กำหนดไว้ในสัญญา หรือภายในระยะเวลาที่ ผู้ว่าจ้าง ได้ขยายออกไป โดยจะใช้สูตรของทางราชการที่ได้ระบุตามภาคผนวก ๔ ดังนี้

$$K_{๒.๑} = ๐.๓๐ + ๐.๑๐ * It/Io + ๐.๔๐ * Et/Eo + ๐.๒๐ * Ft/Fo$$

$$K_{๓.๑} = ๐.๓๐ + ๐.๔๐ * At/Ao + ๐.๒๐ * Et/Eo + ๐.๑๐ * Ft/Fo$$

$$K_{๓.๓} = ๐.๓๐ + ๐.๑๐ * Mt/Mo + ๐.๔๐ * At/Ao + ๐.๑๐ * Et/Eo + ๐.๑๐ * Ft/Fo$$

(ลงชื่อ).....ผู้ว่าจ้าง

(นายสุรศักดิ์ สมภักดี)

รองนายกองค์การบริหารส่วนจังหวัด ปฏิบัติราชการแทน
นายกองค์การบริหารส่วนจังหวัดสระบุรี

(ลงชื่อ).....
(นางสาวประภาศรี ศิริสัมพันธ์)

ผู้รับมอบอำนาจ

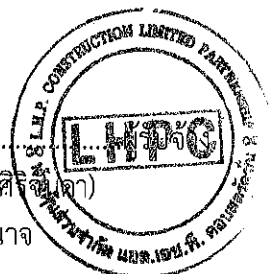

สัญญาที่สร้างขึ้นเป็นสองฉบับ มีข้อความถูกต้องตรงกัน คู่สัญญาได้อ่านและเข้าใจข้อความ โดยละเอียด
ตลอดแล้ว จึงได้ลงลายมือชื่อ พร้อมทั้งประทับตรา (ถ้ามี) ไว้เป็นสำคัญต่อหน้าพยาน และคู่สัญญาต่างยึดถือไว้ฝ่ายละหนึ่งฉบับ

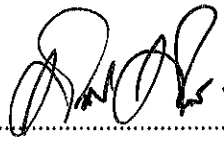
(ลงชื่อ)..........ผู้ว่าจ้าง
(นายสุรศักดิ์ สมภักดี)

รองนายกองค์การบริหารส่วนจังหวัด ปฏิบัติราชการแทน
นายกองค์การบริหารส่วนจังหวัดสุราษฎร์ธานี

(ลงชื่อ)..........
(นางสาวประภาศรี ศิริจิระรัตน์)
ผู้รับมอบอำนาจ

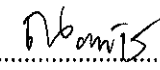

(ลงชื่อ)..........พยาน
(นางละอองดาว บำรุงญาติ)
นักบริหารงานการคลัง ระดับต้น

(ลงชื่อ)..........พยาน
(นางสาวณภักษ์ แสงทรัพย์)
นักวิชาการพัสดุชำนาญการ

เลขที่โครงการ ๒๙๐๑๙๐๕๔๙๖๓

เลขคุมสัญญา ๒๙๐๔๒๒๐๐๑๘๘๖

โครงการปรับปรุงถนนลาดยางแบบแอสฟัลต์คอนกรีต สาย หมู่ที่ ๑๑ ถึง หมู่ที่ ๔
ตำบลหนองสรวง อำเภอวิหารแดง จังหวัดสระบุรี พร้อมติดตั้งชุดเสาไฟถนนโคมไฟแอลอีดี
พลังงานแสงอาทิตย์

แบบรูป แนบท้ายสัญญาจ้างก่อสร้าง เลขที่ ๑๔๗/๒๕๖๙
ลงวันที่ ๒๕ พฤษภาคม ๒๕๖๙ จำนวน ๓๒ หน้า

ลงชื่อ.....ผู้ว่าจ้าง
(นายสุรศักดิ์ สมภักดี)

รองนายกองค์การบริหารส่วนจังหวัด ปฏิบัติราชการแทน
นายกองค์การบริหารส่วนจังหวัดสระบุรี

ลงชื่อ.....
(นางสาวประภาศรี ศิริจันทร์)
ผู้รับมอบอำนาจ

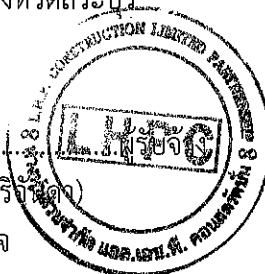

ลงชื่อ.....พยาน
(นางละอองดาว บำรุงญาติ)
นักบริหารงานการคลัง ระดับต้น

ลงชื่อ.....พยาน
(นางสาวณภักษ์ แสงทรัพย์)
นักวิชาการพัสดุชำนาญการ



แบบแนบท้ายสัญญาจ้างก่อสร้าง เลขที่ 147/2569

ลงวันที่ 25 พ.ศ. 2569 จำนวน 32 หน้า

ลงชื่อ *[Signature]*

ลงชื่อ *[Signature]*

ลงชื่อ *[Signature]* พยาน

ลงชื่อ *[Signature]* พยาน

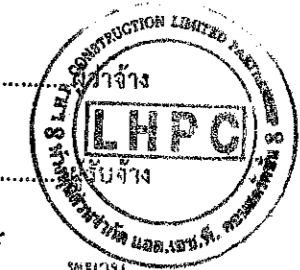

โครงการปรับปรุงถนนลาดยางแบบแอสฟัลต์คอนกรีต
 สายหมู่ที่ 11 ถึง หมู่ที่ 4 ตำบลหนองสรวง อำเภอวิหารแดง จังหวัดสระบุรี
 พร้อมติดตั้งชุดเสาไฟถนนโคมไฟแอลอีดีพลังงานแสงอาทิตย์

[Signature]
 นาย *[Signature]* นายก อบจ. สระบุรี

ฝ่ายสำรวจและฝ่ายออกแบบ ส่วนควบคุมการก่อสร้าง
 สำนักช่าง องค์การบริหารส่วนจังหวัดสระบุรี

คณะกรรมการจัดทำแบบรายละเอียดการงานก่อสร้าง
 ตามคำสั่ง อบจ.สบ. 61 / 2569
 ลงวันที่ 9 มกราคม 2569
 แบบแปลนเลข 32 / 69

[Signature] ประธานกรรมการ
[Signature] กรรมการ
[Signature] กรรมการ
[Signature] กรรมการ
[Signature] กรรมการ



องค์การบริหารส่วนจังหวัดสระบุรี

สารบัญแบบ

สารบัญแบบ	รายการแบบ	แผ่นที่
	สารบัญแบบ	1
	รายการประกอบแบบ	2 - 3
	บัญชีปริมาณงาน	4
	แผนที่สิ่งเขป	5
	รูปตัดตามขวาง	6 - 7
	รูปแปลน	8 - 9
	รายการประกอบแบบไฟฟ้าแสงสว่างโซลาเซลล์	10 - 11

สารบัญแบบมาตรฐานงานทางสำหรับ อปท. กรมทางหลวงชนบท ปีพ.ศ.2556		
รายการแบบมาตรฐาน		แบบเลขที่
งานซ่อมสร้างผิวจราจรแอสฟัลต์คอนกรีต		ทด-7-401 (2)
งานเสริมผิวทางแอสฟัลต์คอนกรีต		ทด-7-201
ป้ายจราจรป้ายบังคับและป้ายเตือน		ทด-3-101
ป้ายจราจรป้ายเตือน		ทด-3-104
การติดตั้งป้ายจราจร (แบบป้ายเดี่ยว)	แบบแนบท้ายสัญญาจ้างก่อสร้าง เลขที่ 127/2569 ลงวันที่ 25 พ.ค. 2569 จำนวน 32 หน้า	ทด-3-108
เครื่องหมายจราจรบนผิวทาง (ตีเส้นจราจร)		ทด-3-110(1)
เครื่องหมายจราจรบนผิวทาง (ข้อกำหนดการก่อสร้าง)	ลงชื่อ.....	ทด-3-110(4)
RUMBLE STRIPS	ลงชื่อ.....	ทด-3-114
การติดตั้งป้ายจราจรบริเวณทางแยก	ลงชื่อ.....	ทด-3-116(3)
ป้ายจราจรระหว่างการก่อสร้าง	ลงชื่อ.....	ทด-3-301
ป้ายจราจรระหว่างการก่อสร้าง		ทด-3-302

นาง.ศุภมาพร ปรกษมาภา กงหนครากาทด

คณะกรรมการจัดทำแบบรูปรายการงานก่อสร้าง
ตามคำสั่ง อบจ.สบ. 61 / 2564
ลงวันที่ 9 มิถุนายน 2564
แบบแปลนเลข 82 / 16.1
ประธานกรรมการ
กรรมการ
กรรมการ
กรรมการ
กรรมการ

โครงการ		
ปรับปรุงถนนลาดยางแบบแอสฟัลต์คอนกรีต สายหมู่ที่ 11 ถึง หมู่ที่ 4 ตำบลหนองสรวง อำเภอวิหารแดง จังหวัดสระบุรี พร้อมติดตั้งชุดเสาไฟถนนโคมไฟแอลอีดีพลังงานแสงอาทิตย์		
สำรวจ, เขียนแบบ		(นายราชธิป ภูมิสวัสดิ์) นายช่างโยธาปฏิบัติงาน
วิศวกรตรวจแบบ		(นายพรชัย แก้วบังวัน) วิศวกรโยธาชำนาญการพิเศษ (ว.ช.)
ตรวจสอบ		(นายอุษากกร ทองหทัย) หัวหน้าฝ่ายออกแบบ รักษาการในตำแหน่งหัวหน้าฝ่ายสำรวจ
ตรวจสอบ		(นายอุษากกร ทองหทัย) หัวหน้าฝ่ายออกแบบ
เห็นชอบ		(นายจิรพล บุญลือ) ผู้อำนวยการส่วนควบคุมการก่อสร้าง
เห็นชอบ		(นางสรารัตน์ สุขมะดัน) ผู้อำนวยการส่วนการโยธา รักษาการแทนผู้อำนวยการสำนักช่าง
เห็นชอบ		(นางหทัยพร เพชรประดับ) รองปลัดองค์การบริหารส่วนจังหวัด
เห็นชอบ		(นางสาวนิภา ประชีพฉาย) ปลัดองค์การบริหารส่วนจังหวัด
อนุมัติ		(นายสุรศักดิ์ สมภักดี) รองนายกองค์การบริหารส่วนจังหวัด ปฏิบัติราชการแทน นายกองค์การบริหารส่วนจังหวัดสระบุรี
แบบแสดง	สารบัญแบบ	
มาตราส่วน	NO SCALE	
วัน/เดือน/ปี		
แบบเลขที่	32 / 69	แผ่นที่ 1

รายการประกอบแบบ

- ผู้รับจ้างจะต้องทำการตรวจสอบแบบแปลนและรายการต่างๆ ให้เป็นที่ถูกต้อง พร้อมทั้งวางแผนการปฏิบัติงานให้เหมาะสม ถูกต้องตามขั้นตอนและตามมาตรฐานงานก่อสร้างที่ดีของงานก่อสร้างแต่ละรายการ โดยผู้รับจ้างจะต้องส่งแผนการปฏิบัติงานให้ผู้ว่าจ้างพิจารณาให้ความเห็นชอบก่อนดำเนินการ
- วัสดุต่างๆที่นำมาใช้ในงานก่อสร้าง ก่อนนำมาใช้จะต้องได้รับความเห็นชอบจากผู้ควบคุมงานเสียก่อน วัสดุใดหากมีการกำหนดมาตรฐานไว้ในมาตรฐานผลิตภัณฑ์อุตสาหกรรม (มอก.) การทดสอบและพิจารณาอนุมัติให้นำวัสดุดังกล่าวมาใช้ในงานก่อสร้างให้ถือปฏิบัติตามข้อกำหนดของ มอก. สำหรับวัสดุนั้นๆ หากภายหลังปรากฏว่าวัสดุที่นำมาใช้ในโครงการก่อสร้างไม่ถูกต้องตามมาตรฐานกำหนดหรือไม่ถูกต้องตาม มอก. ผู้รับจ้างยังคงต้องรับผิดชอบความเสียหายหรือความผิดพลาดที่เกิดขึ้นทั้งสิ้น
- ผู้รับจ้างจะต้องทำการก่อสร้างด้วยความระมัดระวังโดยไม่ให้เกิดความเสียหายต่อทรัพย์สินของทางราชการและเอกชน
- ค่าระดับของหมุดหลักฐานตามแบบที่กำหนด (BM.) เป็นค่าระดับสมมติที่ใช้เฉพาะในการก่อสร้างเท่านั้น
- รถขนส่งวัสดุรวมทั้งเครื่องจักรกลและเครื่องจักรที่ใช้ในการก่อสร้างต้องปฏิบัติตามกฎหมายกำหนด
- ผู้ควบคุมงาน หมายถึงผู้ควบคุมงานขององค์การบริหารส่วนจังหวัดสระบุรี
- มาตรฐานการก่อสร้างให้ใช้รายการมาตรฐานงานก่อสร้างกรมทางหลวงชนบท (มทข.) และ/หรือมาตรฐานงานทางหลวงท้องถิ่น (มถ.) ฉบับปัจจุบัน
- ที่จุดเริ่มต้นและจุดสิ้นสุดก่อสร้างรวมทั้งทางแยก ให้ปรับระดับของถนนให้กลมกลืนกับถนนเดิมโดยไม่ทำให้เกิดอุปสรรคต่อการจราจรและไม่เป็นอันตรายต่อชีวิตและทรัพย์สิน
- สาธารณูปโภคและสาธารณูปการต่างๆ เช่น ไฟฟ้า, โทรศัพท, ประปา, ท่อระบายน้ำ เป็นต้น ที่อยู่บริเวณที่ก่อสร้างและเป็นอุปสรรคต่อการก่อสร้าง ผู้รับจ้างจะต้องดำเนินการติดต่อหน่วยงานที่เกี่ยวข้อง เพื่อย้ายสิ่งต่างๆเหล่านั้นไปให้พ้นค่าใช้จ่ายต่างๆให้เป็นของผู้รับจ้าง
- หอคสล. ให้ใช้เต็มความยาวมาตรฐานที่ผลิต โดยไม่มีการตัดใช้ในการก่อสร้าง
- ให้แต่งดินเดิม และ/หรือ ท้องคลองเดิมบริเวณปลายท่อทั้งสองด้าน เพื่อให้สามารถระบายผ่านท่อได้
- จำนวนท่อและตำแหน่งการวางท่อกลมระบายน้ำในแต่ละแถว อาจมีการเปลี่ยนแปลงได้ตามความเหมาะสม โดยให้อยู่ในดุลยพินิจของผู้ควบคุมงาน
- เครื่องหมายจราจร, รางระบายน้ำ และบ่อพัก อาจปรับแต่งให้เหมาะสมกับสภาพพื้นที่ได้ โดยให้อยู่ในดุลยพินิจของผู้ควบคุมงาน
- ตำแหน่งการก่อสร้างทางเชื่อม อาจปรับแต่งให้เหมาะสมกับสภาพพื้นที่ได้ โดยให้อยู่ในดุลยพินิจของผู้ควบคุมงาน
- การแก้ไขเปลี่ยนแปลงและการปรับแต่งตามข้อ 12, 13 และ 14 จะต้องไม่ทำให้ปริมาณยอดรวมทั้งสิ้นของแต่ละรายการน้อยกว่าที่กำหนดในแบบก่อสร้าง

- รายการใดที่ไม่ได้กำหนดไว้ในแบบหรือกำหนดไว้ไม่ชัดเจน หรือแสดงไว้ขัดแย้งกัน หรือมีปัญหาในการก่อสร้างหรือไม่เป็นไปตามหลักวิชาช่างที่ดี ให้รายงานและดำเนินการตามดุลยพินิจของคณะกรรมการตรวจรับพัสดุ
- ผู้รับจ้างจะต้องมีมาตรการในการป้องกันอุบัติเหตุต่างๆ อันอาจเกิดขึ้นจากการทำงานก่อสร้างไม่ว่าอันตรายนั้นๆจะมีสาเหตุมาจากสภาพแวดล้อมแห่งงานที่กระทำหรือมีสาเหตุจากการจัดการงานก่อสร้างที่ไม่เหมาะสม ทั้งนี้เพื่อความปลอดภัยของชีวิตและทรัพย์สินทั้งหมดที่เกี่ยวข้อง มาตรการเกี่ยวกับการป้องกันอุบัติเหตุนี้ผู้รับจ้างจะต้องปฏิบัติตามมาตรฐานความปลอดภัยในการก่อสร้างที่กฎหมายกำหนด
- ผู้รับจ้างจะต้องติดตั้งป้ายเตือน เครื่องหมายจราจรหรือสัญญาณไฟ ในระหว่างก่อสร้างให้เป็นไปตามมาตรฐาน
- ระดับ Crown Slope ให้ก่อสร้างตามที่กำหนดในแบบโดยให้ตรวจสอบทุก 200 เมตร ความคลาดเคลื่อนอยู่ในดุลยพินิจของช่างผู้ควบคุมงาน
- จัดหาเครื่องหมายจราจร กิจกรรมอำนวยความสะดวกขณะก่อสร้าง
- การตีเส้นจราจรให้ผู้รับจ้างเสนอ Shop Drawing ต่อผู้ควบคุมงานและคณะกรรมการตรวจรับพัสดุเห็นชอบก่อน
- หลังจากดำเนินการก่อสร้างผิวทาง Asphalt Concrete หรือ ผิวทางคอนกรีต แล้วให้ดำเนินการตัดหญ้าสองข้างทางให้เรียบร้อย

แบบแนบท้ายสัญญาจ้างก่อสร้าง เลขที่ 147/2569
 ลงวันที่ 25 พ.ค. 2569 จำนวน 32 หน้า
 ลงชื่อ.....
 ลงชื่อ.....
 ลงชื่อ.....
 ลงชื่อ..... พยาน

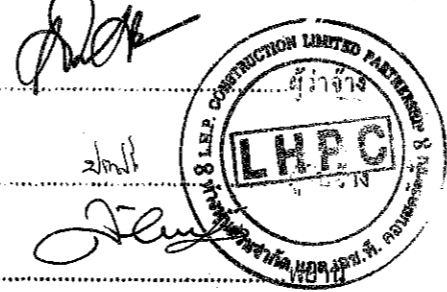

แนบคู่ฉบับประกอบแบบกำหนดราคากลาง

คณะกรรมการจัดทำแบบรูปรายการงานก่อสร้าง
 ตามคำสั่ง อบจ.ส.บ. 61 / 1919
 ลงวันที่ 9 สิงหาคม 2569
 แบบแปลนเลข 32 / 69
 ประธานกรรมการ
 กรรมการ
 กรรมการ
 กรรมการ

เอกสารแนบท้าย สัญญาข้อที่ 21 หน้า 4

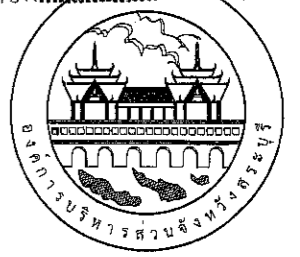

องค์การบริหารส่วนจังหวัดสระบุรี

โครงการ ปรับปรุงถนนลาดยางแบบแอสฟัลต์คอนกรีต สายหมู่ที่ 11 ถึง หมู่ที่ 4 ตำบลหนองสรวง อำเภอวิหารแดง จังหวัดสระบุรี พร้อมติดตั้งชุดเสาไฟถนนโคมไฟแอลอีดีพลังงานแสงอาทิตย์		
สำรวจ เขียนแบบ		(นายราธิป ภูมิสวัสดิ์) นายช่างโยธาปฏิบัติงาน
วิศวกร ตรวจแบบ		(นายพรชัย แก้วบังวัน) วิศวกรโยธาชำนาญการพิเศษ (วช.)
ตรวจสอบ		(นายสุชากร ทองห้วย) หัวหน้าฝ่ายออกแบบ รักษาการในตำแหน่งหัวหน้าฝ่ายสำรวจ
ตรวจสอบ		(นายสุชากร ทองห้วย) หัวหน้าฝ่ายออกแบบ
เห็นชอบ		(นายจิรพล บุญลือ) ผู้อำนวยการส่วนควบคุมการก่อสร้าง
เห็นชอบ		(นางสารัตน์ สุขะตัน) ผู้อำนวยการส่วนการโยธา รักษาการแทนผู้อำนวยการสำนักช่าง
เห็นชอบ		(นางกิตติยาพร เพชรประดับ) รองปลัดองค์การบริหารส่วนจังหวัด
เห็นชอบ		(นางสาวนิภา ประชีพถาย) ปลัดองค์การบริหารส่วนจังหวัด
อนุมัติ		(นายสุรศักดิ์ สมภักดิ์) รองนายกองค์การบริหารส่วนจังหวัด ปฏิบัติราชการแทน นายกองค์การบริหารส่วนจังหวัดสระบุรี
แบบแสดง	รายการประกอบแบบ	
มาตราส่วน	NO SCALE	
วัน/เดือน/ปี		
แบบเลขที่	32 / 69	แผ่นที่ 2

ข้อกำหนดเกี่ยวกับการใช้วัสดุก่อสร้างและครุภัณฑ์ตามสัญญาก่อสร้างเพื่อส่งเสริมการใช้
สินค้า/ผลิตภัณฑ์ ที่ผลิตในประเทศ

เอกสารแนบท้าย สัญญาข้อที่ 2.1 หน้า 5
ภาคผนวก 2

- ผู้รับจ้างต้องใช้วัสดุก่อสร้างหรือครุภัณฑ์ที่เป็นส่วนหนึ่งของงานก่อสร้าง (ถ้ามี) ตามโครงการก่อสร้างโดยต้องเป็นวัสดุก่อสร้างหรือครุภัณฑ์ที่เป็นผลิตภัณฑ์ที่ผลิตภายในประเทศไม่น้อยกว่าร้อยละ 60 ของมูลค่าวัสดุก่อสร้างที่ใช้ในโครงการก่อสร้างนี้ ทั้งนี้หากงานก่อสร้างมีวัสดุก่อสร้างที่เป็นเหล็กจะต้องใช้วัสดุก่อสร้างที่เป็นเหล็กซึ่งเป็นสินค้าผลิตภายในประเทศไม่น้อยกว่าร้อยละ 90 ของปริมาณเหล็กที่ใช้ตามสัญญาก่อสร้างนี้
- ผู้รับจ้างต้องเสนอแผนการใช้วัสดุก่อสร้างและครุภัณฑ์ที่เป็นผลิตภัณฑ์ที่ผลิตภายในประเทศตามสัญญาจ้างก่อสร้างนี้ตามเอกสารภาคผนวก 2 และภาคผนวก 3 (ภาคผนวก 3 เฉพาะกรณีที่เป็นงานก่อสร้างที่มีวัสดุก่อสร้างที่เป็นเหล็ก) ให้ผู้ว่าจ้างตามระยะเวลาที่กำหนดในสัญญาจ้าง (ถ้ามี) แต่ต้องไม่ช้ากว่า 60 วันหลังลงนามในสัญญาจ้างก่อสร้างหากผู้รับจ้างไม่เสนอแผนตามเวลาที่กำหนด ถือว่าผู้รับจ้างผิดสัญญาผู้ว่าจ้างมีสิทธิ์ยกเลิกสัญญาได้
- ผู้รับจ้างต้องแสดงหลักฐานเพื่อประกอบการพิจารณาว่าวัสดุก่อสร้างหรือครุภัณฑ์ที่เป็นผลิตภัณฑ์ที่ผลิตภายในประเทศอย่างใดอย่างหนึ่งแล้วแต่กรณี แสดงต่อผู้ว่าจ้างเมื่อผู้ว่าจ้างร้องขอ เพื่อประกอบการตรวจสอบของผู้ว่าจ้างว่าวัสดุก่อสร้าง/ครุภัณฑ์ที่ผู้รับจ้างนำมาใช้เป็นผลิตภัณฑ์ที่ผลิตในประเทศหรือไม่ ดังนี้

- สำเนาใบรับรองสินค้าที่ผลิตในประเทศ Made in Thailand (M.I.T) ที่ออกโดยสภาอุตสาหกรรมแห่งประเทศไทย
- ฉลากสินค้า ที่แสดงว่าเป็นสินค้าที่ผลิตในประเทศไทย
- หลักฐานแสดงที่ตั้งของแหล่งผลิต ที่สามารถแสดงได้ว่าเป็นวัสดุก่อสร้างที่เป็นผลิตภัณฑ์ในประเทศ เช่นตำแหน่งที่ตั้งโรงโม่หิน ท่าทราย บ่อดิน เป็นต้น

แบบคู่ฉบับประกอุมกว่ากำหนดราคา

ตารางการจัดทำแผนการใช้วัสดุที่ผลิตภายในประเทศ
โครงการ.....

รายการวัสดุหรือครุภัณฑ์ที่ใช้ในโครงการ
แผนการใช้วัสดุที่ผลิตภายในประเทศ

ลำดับ	รายการ	หน่วย	ปริมาณ	ราคาต่อหน่วย (บาท)	เป็นเงิน (รวม)	วัสดุ ในประเทศ	วัสดุ ต่างประเทศ
๑							
๒							
๓							
๔							
๕							
รวม							
อัตรา (ร้อยละ)							

ลงชื่อ..... (คู่สัญญาฝ่ายผู้รับจ้าง)
()

หมายเหตุ
แบบแนบท้ายสัญญาจ้างก่อสร้าง เลขที่ 147/2569
ลงวันที่ 25 พ.ค. 2569 จำนวน 32 หน้า
ราคาต่อหน่วยที่ใส่ในตารางจัดทำแผนการใช้วัสดุก่อสร้างภายในประเทศ เป็นราคาตามใบแจ้งปริมาณงานและราคาซึ่งแนบสัญญาก่อสร้างมา
จัดทำตามหนังสือคณะกรรมการวินิจฉัยปัญหาการจัดซื้อจัดจ้างและการบริหารพัสดุภาครัฐ กรมบัญชีกลาง ส่วนที่สี่ ที่ กค (กวจ) 0405.3/ว651 ลงวันที่ 26 กันยายน 2568
เรื่อง แนวทางการปรับลดราคาในแบบแสดงรายการ ปริมาณงาน และราคา
ลงชื่อ..... พยาน
ตารางการจัดทำแผนการใช้วัสดุที่ผลิตภายในประเทศ
โครงการ.....
รายการวัสดุหรือครุภัณฑ์ที่ใช้ในโครงการ
แผนการใช้เหล็กที่ผลิตภายในประเทศ
ปริมาณเหล็กทั้งโครงการ xxx (ตัน)

ลำดับ	รายการ	หน่วย	ปริมาณ	เหล็ก ในประเทศ	เหล็ก ต่างประเทศ
๑					
๒					
๓					
๔					
๕					
รวม					
อัตรา (ร้อยละ)					

ลงชื่อ..... (คู่สัญญาฝ่ายผู้รับจ้าง)
()

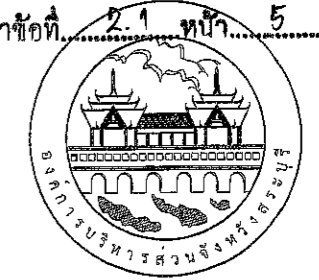

องค์การบริหารส่วนจังหวัดสุราษฎร์ธานี

โครงการ
ปรับปรุงถนนลาดยางแบบแอสฟัลต์คอนกรีต สายหมู่ที่ 11
ถึง หมู่ที่ 4 ตำบลหนองสรวง อำเภอวิภาวดี จังหวัดสุราษฎร์ธานี
พร้อมติดตั้งชุดเสาไฟถนนโคมไฟแอลอีดีพลังงานแสงอาทิตย์

สำรวจ, เขียนแบบ		(นายราธิป ภูมิสวัสดิ์) นายช่างโยธาปฏิบัติงาน
วิศวกร ตรวจสอบ		(นายพรชัย แก้วบังวัน) วิศวกรโยธาชำนาญการพิเศษ (วช.)
ตรวจสอบ		(นายอุทรากร ทองทัย) หัวหน้าฝ่ายออกแบบ รักษาการในตำแหน่งหัวหน้าฝ่ายสำรวจ
ตรวจสอบ		(นายอุทรากร ทองทัย) หัวหน้าฝ่ายออกแบบ
เห็นชอบ		(นายจิรพล บุญคือ) ผู้อำนวยการส่วนควบคุมการก่อสร้าง
เห็นชอบ		(นางสรารัตน์ สุขมะตะ) ผู้อำนวยการส่วนการโยธา รักษาการแทนผู้อำนวยการสำนักช่าง
เห็นชอบ		(นางทิติยาพร เพชรประดับ) รองปลัดองค์การบริหารส่วนจังหวัด
เห็นชอบ		(นางสาวนิภา ประชีพฉาย) ปลัดองค์การบริหารส่วนจังหวัด
อนุมัติ		(นายสุรศักดิ์ สมภักดิ์) รองนายกองค์การบริหารส่วนจังหวัด ปฏิบัติราชการแทน นายกองค์การบริหารส่วนจังหวัดสุราษฎร์ธานี
แบบแสดง	รายการประกอบแบบ	
มาตราส่วน	NO SCALE	
วัน/เดือน/ปี		
แบบเลขที่	32 / 69	แผ่นที่ 3

บัญชีปริมาณงาน				
ลำดับที่	รายการ	หน่วย	ปริมาณงาน	หมายเหตุ
1.	งานล้างป่าและขุดต่อ ขนาดเบา (CLEARING AND GRUBBING)	ตร.ม.	1,300.00	/
2.	งานรื้อผิวคอนกรีตเดิม (REMOVAL OF EXISTING CONCRETE PAVEMENT)	ตร.ม.	5,250.00	/
3.	งานรื้อชั้นทางเดิมและก่อสร้างใหม่ หนา10ซม. (ชั้นรองพื้นทางวัสดุผสมรวม)	ตร.ม.	5,250.00	/
4.	งานรื้อชั้นทางเดิมและก่อสร้างใหม่ หนา10ซม.(ชั้นพื้นทางหินคลุก/กรวดไม่)	ตร.ม.	2,250.00	/
5.	งานพื้นทางหินคลุก (CRUSHED ROCK SOIL AGGREGATE TYPE BASE)	ลบ.ม.	1,085.00	/
6.	งานลาดแอสฟัลต์ไพรม์โค้ด (PRIME COAT) (พื้นทางหินคลุก)	ตร.ม.	7,500.00	/
7.	งานลาดแอสฟัลต์แทคโค้ด (TACK COAT)	ตร.ม.	300.00	/
8.	งานลาดแอสฟัลต์แทคโค้ด (TACK COAT) (ทางเชื่อม)	ตร.ม.	930.00	/
9.	งานชั้นผิวทางแอสฟัลต์คอนกรีต หนา5ซม. (ASPHALT CONCRETE WEARING COURSE) บนผิวไพรม์โค้ด	ตร.ม.	300.00	/
10.	งานชั้นผิวทางแอสฟัลต์คอนกรีต หนา5ซม. (ASPHALT CONCRETE WEARING COURSE) บนผิวแทคโค้ด	ตร.ม.	930.00	/
11.	งานชั้นผิวทางแอสฟัลต์คอนกรีต หนา5ซม. (ASPHALT CONCRETE WEARING COURSE) (ทางเชื่อม)	ตร.ม.	380.00	/
12.	สีเทอร์โมพลาสติก	ตร.ม.	15.00	/
13.	RUMBLE STRIPS	ตร.ม.	3.00	/
14.	ป้าย บ1 , ต.75	ชุด	2.00	/
15.	ป้ายแสดงรายละเอียดงานก่อสร้าง	ป้าย	50.00	/
16.	งานครุภัณฑ์ไฟฟ้า			
17.1	งานไฟฟ้าแสงสว่างนวัตกรรมไทย รหัส 07020037 รุ่น KELLI-16008	ชุด		
	ชุดเสาไฟถนนโคมไฟแอลอีดีพลังงานแสงอาทิตย์แบบประกอบ			
	ในชุดเดียวกัน (Integrated Solar Cell LED Streetlight with Pole)			
	เสาไฟเหล็กชุบสังกะสี ความสูง 8.00 ม.			
	ฐานรากแบบหลายเข็ม ขนาดความยาว 1.50 ม. จำนวน 4 ต้น/ชุด			
	โคมไฟถนนหลอดแอลอีดีพลังงานแสงอาทิตย์ 60 วัตต์			
	รุ่น RCS0560L-165CW50 จำนวน 1 โคม			

เอกสารแนบท้าย สัญญาจัดที่ 2.1 หน้า 6

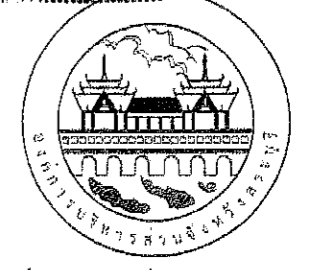

องค์การบริหารส่วนจังหวัดชลบุรี

แบบแปลนท้ายสัญญาจ้างก่อสร้าง เลขที่ 147/2569
25 พ.ค. 2569 จำนวน 32 หน้า

[Signatures and Stamp]
LAPCO
LAPCO CONSTRUCTION LIMITED PARTNERSHIP
ผู้ว่าจ้าง

โครงการ
ปรับปรุงถนนลาดยางแบบแอสฟัลต์คอนกรีต สายหมู่ที่ 11
ถึง หมู่ที่ 4 ตำบลหนองหลวง อำเภอวิหารแดง จังหวัดชลบุรี
พร้อมติดตั้งชุดเสาไฟถนนโคมไฟแอลอีดีพลังงานแสงอาทิตย์

สำรวจ เขียนแบบ	<i>[Signature]</i>	(นายราธิป ภูมิสวัสดิ์) นายช่างโยธาปฏิบัติงาน
วิศวกร ตรวจแบบ	<i>[Signature]</i>	(นายพชรชัย แก้วบัวจันทร์) วิศวกรโยธาชำนาญพิเศษ (ขบ.)
ตรวจสอบ	<i>[Signature]</i>	(นายสุชาติ ทองชัย) หัวหน้าฝ่ายออกแบบ จัดการในตำแหน่งหัวหน้าฝ่ายสำรวจ
ตรวจสอบ	<i>[Signature]</i>	(นายสุชาติ ทองชัย) หัวหน้าฝ่ายออกแบบ
เห็นชอบ	<i>[Signature]</i>	(นายจิรพล บุญเชื้อ) ผู้อำนวยการส่วนควบคุมก่อสร้าง
เห็นชอบ	<i>[Signature]</i>	(นางสรวิณี สุธงษา) ผู้อำนวยการส่วนการโยธา รักษาการแทนผู้อำนวยการส่วนการโยธา
เห็นชอบ	<i>[Signature]</i>	(นางกัญญาพร เพชรประดับ) รองปลัดองค์การบริหารส่วนจังหวัด
เห็นชอบ	<i>[Signature]</i>	(นางลลิตา ประจักษ์) ปลัดองค์การบริหารส่วนจังหวัด

แนบคู่กับประกอบกำหนดราคากลาง

คณะกรรมการ
ตามคำสั่ง องค์การ 61, 2569
ลงวันที่ 8 มกราคม 2569
แบบแปลน 32/69

อนุมัติ
[Signature]
(นายสุศักดิ์ สมภักดิ์)
รองนายกองค์การบริหารส่วนจังหวัด ปฏิบัติราชการแทน
นายกองค์การบริหารส่วนจังหวัดชลบุรี

แบบแสดง	บัญชีปริมาณงาน
มาตราส่วน	NO SCALE
วัน/เดือน/ปี	
แบบเลขที่	32 / 69
แผ่นที่	4

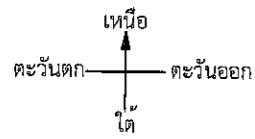

แผนที่โดยสังเขป

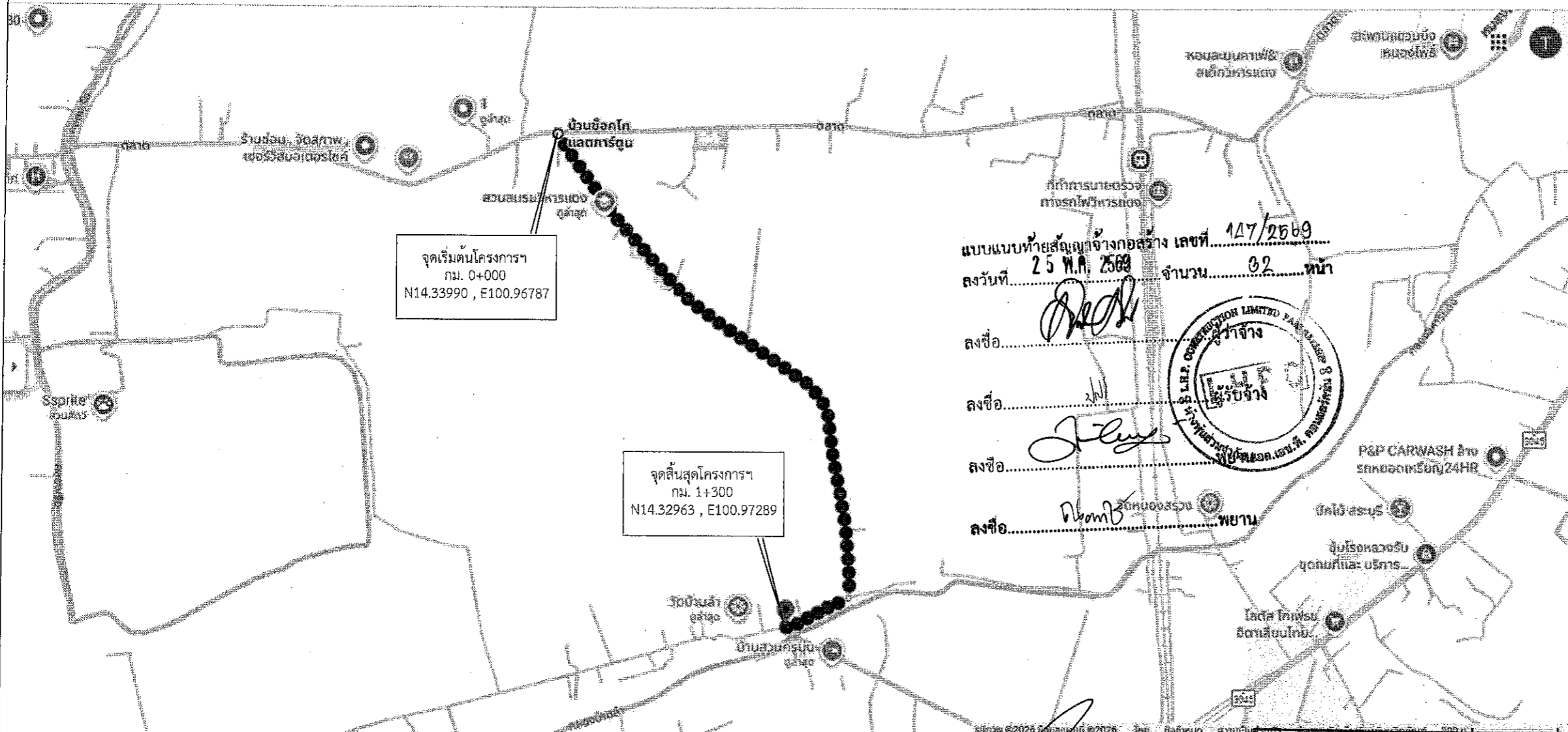

จุดเริ่มต้นโครงการ
กม. 0+000
N14.33990, E100.96787

จุดสิ้นสุดโครงการ
กม. 1+300
N14.32963, E100.97289

แบบแปลนท้ายสัญญาจ้างก่อสร้าง เลขที่ 147/2569
ลงวันที่ 25 พ.ค. 2569 จำนวน 02 หน้า

ลงชื่อ.....
ลงชื่อ.....
ลงชื่อ.....
ลงชื่อ.....

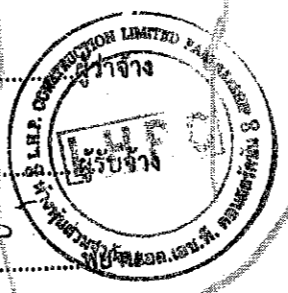

แบบแปลนประกอบกำหนดราคากลาง

คณะกรรมการจัดทำแบบบูรณาการงานก่อสร้าง
ตามคำสั่ง อบจ.สบ. 61 / 2569
ลงวันที่ ๑ มกราคม ๒๕๖๙
แบบแปลนเลข ๑๒ / ๖๙

โครงการ ปรับปรุงถนนลาดยางแบบแอสฟัลต์คอนกรีต พร้อมติดตั้งชุดเสาไฟถนนโคมไฟแอลอีดีพลังงานแสงอาทิตย์
สถานที่ สายหมู่ที่ 11 ถึง หมู่ที่ 4 ตำบลหนองสรวง อำเภอวิหารแดง จังหวัดสระบุรี
วัตถุประสงค์ ปรับปรุงถนนลาดยางแบบแอสฟัลต์คอนกรีต
ขนาดผิวจราจร กว้าง 6.00 ม. ยาว 1,300.00 ม. หน้า 0.05 ม. ไม่มีไหล่ทาง หรือคิดเป็นพื้นที่ลาดยางไม่น้อยกว่า 7,800.00 ตร.ม.
พร้อมติดตั้งชุดเสาไฟถนนโคมไฟแอลอีดีพลังงานแสงอาทิตย์ จำนวน 50 ชุด ตามแบบแปลนองค์การบริหารส่วนจังหวัดสระบุรี ที่ 32 / 69

เอกสารแนบท้าย สัญญาจัดที่ 2.1 หน้า ๗



องค์การบริหารส่วนจังหวัดสระบุรี

โครงการ	ปรับปรุงถนนลาดยางแบบแอสฟัลต์คอนกรีต สายหมู่ที่ 11 ถึง หมู่ที่ 4 ตำบลหนองสรวง อำเภอวิหารแดง จังหวัดสระบุรี พร้อมติดตั้งชุดเสาไฟถนนโคมไฟแอลอีดีพลังงานแสงอาทิตย์	
สำรวจ, เขียนแบบ		(นายราธิป ภูมิสวัสดิ์) นายช่างโยธาปฏิบัติงาน
วิศวกรตรวจแบบ		(นายพรชัย แก้วบังวัน) วิศวกรโยธาชำนาญการพิเศษ (วช.)
ตรวจสอบ		(นายอุษารท ทองหทัย) หัวหน้าฝ่ายออกแบบ รักษาการในตำแหน่งหัวหน้าฝ่ายสำรวจ
ตรวจสอบ		(นายอุษารท ทองหทัย) หัวหน้าฝ่ายออกแบบ
เห็นชอบ		(นายจิรพล บุญลือ) ผู้อำนวยการส่วนควบคุมการก่อสร้าง
เห็นชอบ		(นางสรารัตน์ สุขมะตัน) ผู้อำนวยการส่วนการโยธา รักษาการแทนผู้อำนวยการสำนักช่าง
เห็นชอบ		(นางทิติยาพร เพชรประดับ) รองปลัดองค์การบริหารส่วนจังหวัด
เห็นชอบ		(นางสาวนิภา ประชีพฉาย) ปลัดองค์การบริหารส่วนจังหวัด
อนุมัติ	 (นายสุรศักดิ์ สมภักดิ์) รองนายกองค์การบริหารส่วนจังหวัด ปฏิบัติราชการแทน นายกองค์การบริหารส่วนจังหวัดสระบุรี	
แบบแสดง	สารบัญแบบ	
มาตราส่วน	NO SCALE	
วัน/เดือน/ปี		
แบบเลขที่	32 / 69	แผ่นที่ 5

โครงการปรับปรุงถนนลาดยางแบบแอสฟัลต์คอนกรีต
 สายหมู่ที่ 11 ถึง หมู่ที่ 4 ตำบลหนองสรวง อำเภอวิหารแดง จังหวัดสระบุรี
 พร้อมติดตั้งชุดเสาไฟถนนโคมไฟแอลอีดีพลังงานแสงอาทิตย์

เอกสารแนบท้าย สัญญาครั้งที่ 2.1 หน้า 8

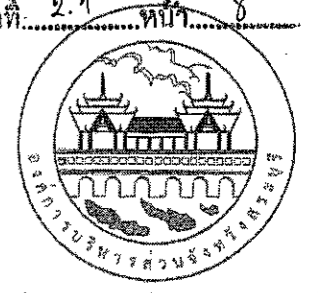

องค์การบริหารส่วนจังหวัดสระบุรี

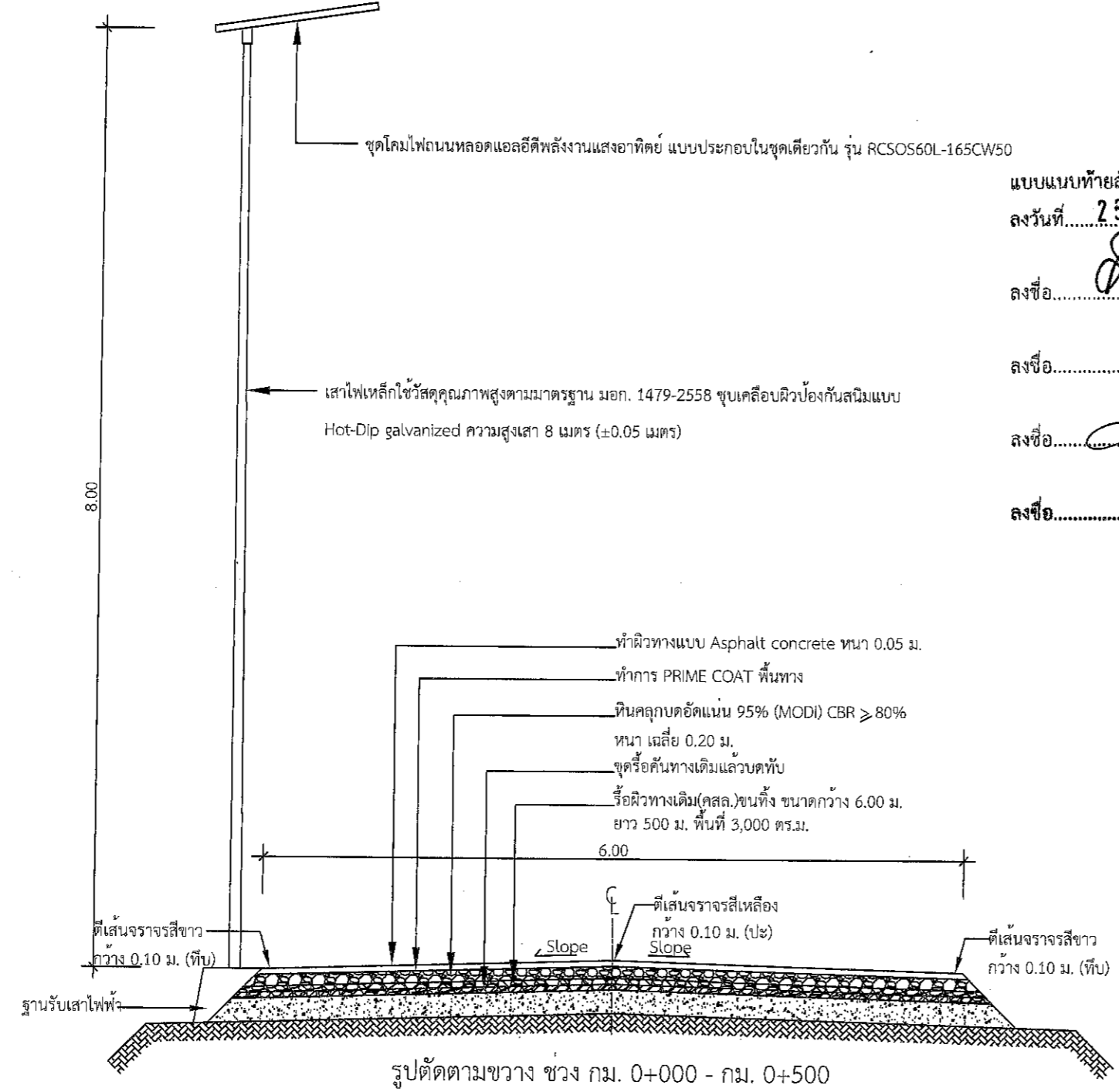

แบบแนบท้ายสัญญาจ้างก่อสร้าง เลขที่ 147/2569
 ลงวันที่ 25 พ.ค. 2569 จำนวน 32 หน้า
 ลงชื่อ.....
 ลงชื่อ.....
 ลงชื่อ.....

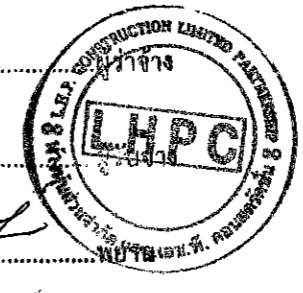

แนบส่งกับประกอบการกำหนดราคากลาง

คณะกรรมการจัดทำแบบบูรณาการงานก่อสร้าง
 ตามคำสั่ง อบจ.ส.บ. 61 / 2569
 ลงวันที่ 8 กรกฎาคม 2569
 แบบแปลนเลขที่ 32/69
ประธานกรรมการ
กรรมการ
กรรมการ
กรรมการ

โครงการ	ปรับปรุงถนนลาดยางแบบแอสฟัลต์คอนกรีต สายหมู่ที่ 11 ถึง หมู่ที่ 4 ตำบลหนองสรวง อำเภอวิหารแดง จังหวัดสระบุรี พร้อมติดตั้งชุดเสาไฟถนนโคมไฟแอลอีดีพลังงานแสงอาทิตย์	
สำรวจ เขียนแบบ		(นายณารัช ภูมิสวัสดิ์) นายช่างโยธาปฏิบัติงาน
วิศวกร ตรวจแบบ		(นายพรชัย แก้วบังวัน) วิศวกรโยธาชำนาญการพิเศษ (ว.ย.)
ตรวจสอบ		(นายอุษากร ทองทัย) หัวหน้าฝ่ายออกแบบ รักษาการในตำแหน่งหัวหน้าฝ่ายสำรวจ
ตรวจสอบ		(นายอุษากร ทองทัย) หัวหน้าฝ่ายออกแบบ
เห็นชอบ		(นายจิรพล บุญลือ) ผู้อำนวยการส่วนควบคุมการก่อสร้าง
เห็นชอบ		(นางสรารัตน์ สุขเมธรัตน์) ผู้อำนวยการส่วนการโยธา รักษาการแทนผู้อำนวยการสำนักช่าง
เห็นชอบ		(นางกัญญาพร เพชรประดับ) รองปลัดองค์การบริหารส่วนจังหวัด
เห็นชอบ		(นางสาวนิภา ประชีพถาย) ปลัดองค์การบริหารส่วนจังหวัด
อนุมัติ	 (นายสุรศักดิ์ สมภักดี) รองนายกองค์การบริหารส่วนจังหวัด ปฏิบัติราชการแทน นายกองค์การบริหารส่วนจังหวัดสระบุรี	
แบบแสดง	รูปตัดตามขวาง	
มาตราส่วน	NO SCALE	
วัน/เดือน/ปี		
แบบเลขที่	32 / 69	แผ่นที่ 6

- หมายเหตุ
- มีติดต่างๆ ในแบบแปลนกำหนดไว้เป็นเมตร นอกจากจะระบุไว้เป็นอย่างอื่น
 - ก่อนดำเนินการก่อสร้างหรือดำเนินการปรับปรุงถนนผู้รับจ้างต้องทำการสำรวจเส้นทาง พร้อมจัดทำแบบ Shop drawing, รูปแบบ Profile และ Cross - Section แสดงระดับดินเดิมและระดับก่อสร้าง ทุกๆ ระยะ 25.00 ม. ให้ตรงตามปริมาณงานในใบเสนอราคาและเสนอให้คณะกรรมการตรวจการจ้างพิจารณาเห็นชอบ ก่อนดำเนินการ
 - ผู้สนใจที่จะเสนอราคาโครงการฯ ขอให้ตรวจสอบสถานที่และตรวจสอบรายละเอียดแบบแปลนก่อน เพื่อป้องกันปัญหาและอุปสรรคภายหลัง

- ขณะดำเนินการโครงการหากเจออุปสรรคและสิ่งกีดขวางใดๆ ในสายทางที่มีผลต่อการปฏิบัติงานให้เป็นหน้าที่ ความรับผิดชอบของผู้รับจ้าง
- กรณีมีข้อขัดแย้งระหว่างรูปแบบและรายการให้ถือการวินิจฉัยของช่างควบคุมงานและคณะกรรมการตรวจรับพัสดุเป็นข้อยุติ
- จุดติดตั้งเสาไฟฟ้าแสงสว่างโซล่าเซลล์ กำหนดจุดติดตั้ง ตามความเหมาะสมหน้างาน

โครงการปรับปรุงถนนลาดยางแบบแอสฟัลต์คอนกรีต
สายหมู่ที่ 11 ถึง หมู่ที่ 4 ตำบลหนองสรวง อำเภอวิหารแดง จังหวัดสระบุรี
พร้อมติดตั้งชุดเสาไฟถนนโคมไฟแอลอีดีพลังงานแสงอาทิตย์

เอกสารแนบท้าย สัญญาข้อที่ 2.1 หน้า 9

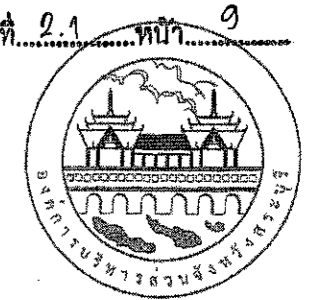

องค์การบริหารส่วนจังหวัดสระบุรี

โครงการ
ปรับปรุงถนนลาดยางแบบแอสฟัลต์คอนกรีต สายหมู่ที่ 11
ถึง หมู่ที่ 4 ตำบลหนองสรวง อำเภอวิหารแดง จังหวัดสระบุรี
พร้อมติดตั้งชุดเสาไฟถนนโคมไฟแอลอีดีพลังงานแสงอาทิตย์

สำรวจ เขียนแบบ		(นายนารัต ภูมิสวัสดิ์) นายช่างโยธาปฏิบัติงาน
วิศวกร ตรวจแบบ		(นายพรชัย แก้วบังวัน) วิศวกรโยธาชำนาญการพิเศษ (วช.)
ตรวจสอบ		(นายอุษากร ทองห้อย) หัวหน้าฝ่ายออกแบบ รักษาการในตำแหน่งหัวหน้าฝ่ายสำรวจ
ตรวจสอบ		(นายอุษากร ทองห้อย) หัวหน้าฝ่ายออกแบบ
เห็นชอบ		(นายจิรพล บุญลือ) ผู้อำนวยการส่วนควบคุมการก่อสร้าง
เห็นชอบ		(นางสรารัตน์ สุขมะคัน) ผู้อำนวยการส่วนการโยธา รักษาการแทนผู้อำนวยการสำนักช่าง
เห็นชอบ		(นางกิตติยาพร เพชรประดับ) รองปลัดองค์การบริหารส่วนจังหวัด
เห็นชอบ		(นางสาวนิภา ประสิทธิ์พาย) ปลัดองค์การบริหารส่วนจังหวัด

แบบแนบท้ายสัญญาจ้างก่อสร้าง เลขที่ 147/2569
ลงวันที่ 25 พ.ค. 2569 จำนวน 32 หน้า

ลงชื่อ.....ผู้ว่าจ้าง
ลงชื่อ.....ผู้รับจ้าง
ลงชื่อ.....พยาน

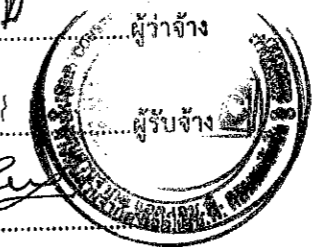

สัญญาประกอบเพื่อกำหนดราคากลาง

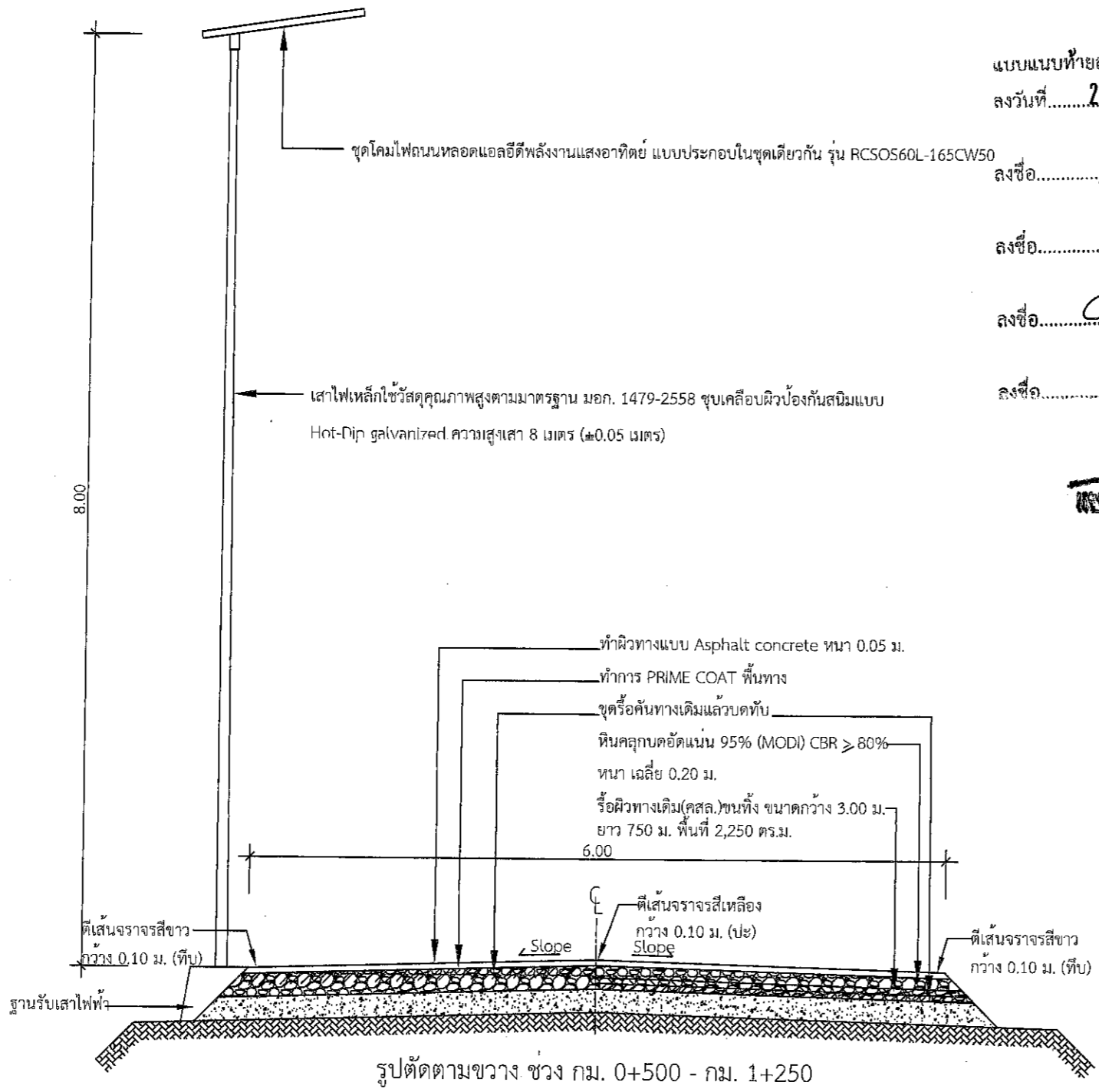

คณะกรรมการจัดทำแบบรายการงานก่อสร้าง
ตามคำสั่ง อบจ.สบ. 61 / 2569
ลงวันที่ 5 กรกฎาคม 2569
แบบแปลนเลขที่ 32/69
.....ประธานกรรมการ
.....กรรมการ
.....กรรมการ
.....กรรมการ

- หมายเหตุ
1. มิติต่างๆ ในแบบแปลนกำหนดไว้เป็นเมตร นอกจากจะระบุไว้เป็นอย่างอื่น
 2. ก่อนดำเนินการก่อสร้างหรือดำเนินการปรับปรุงถนนผู้รับจ้างต้องทำการสำรวจเส้นทาง พร้อมจัดทำแบบ Shop drawing, รูปแบบ Profile และ Cross - Section แสดงระดับดินเดิมและระดับก่อสร้าง ทุกๆ ระยะ 25.00 ม. ให้ตรงตามปริมาณงานในใบเสนอราคาและเสนอให้คณะกรรมการตรวจการจ้างพิจารณาเห็นชอบ ก่อนดำเนินการ
 3. ผู้สนใจที่จะเสนอราคาโครงการฯ ขอให้ตรวจสอบสถานที่และตรวจสอบรายละเอียดแบบแปลนก่อน เพื่อป้องกันปัญหาและอุปสรรคภายหลัง

4. ขณะดำเนินการโครงการหากเจออุปสรรคและสิ่งกีดขวางใดๆ ในสายทางที่มีผลต่อการปฏิบัติงานให้เป็นหน้าที่ ความรับผิดชอบของผู้รับจ้าง
5. กรณีมีข้อขัดแย้งระหว่างรูปแบบและรายการให้ถือการวินิจฉัยของช่างควบคุมงานและคณะกรรมการตรวจรับพัสดุเป็นข้อยุติ
6. จุดติดตั้งเสาไฟฟ้าแสงสว่างโซล่าเซลล์ กำหนดจุดติดตั้ง ตามความเหมาะสมหน้างาน

อนุมัติ		(นายสุรศักดิ์ สมภักดี) รองนายกองค์การบริหารส่วนจังหวัด ปฏิบัติราชการแทน นายกองค์การบริหารส่วนจังหวัดสระบุรี
แบบแสดง	รูปตัดตามขวาง	
มาตราส่วน	NO SCALE	
วัน/เดือน/ปี		
แบบเลขที่	32 / 69	แผ่นที่ 7

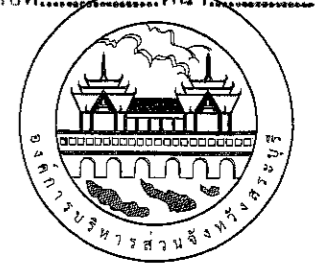

องค์การบริหารส่วนจังหวัดสระบุรี

สายหมู่ที่ 11 ถึง หมู่ที่ 4 ตำบลหนองสรวง อำเภอวิหารแดง จังหวัดสระบุรี
พร้อมติดตั้งชุดเสาไฟถนนโคมไฟแอลอีดีพลังงานแสงอาทิตย์
กม. 0+000 ถึง กม. 0+500

จุดเริ่มต้นโครงการฯ
กม. 0+000
N14.33990 , E100.96787

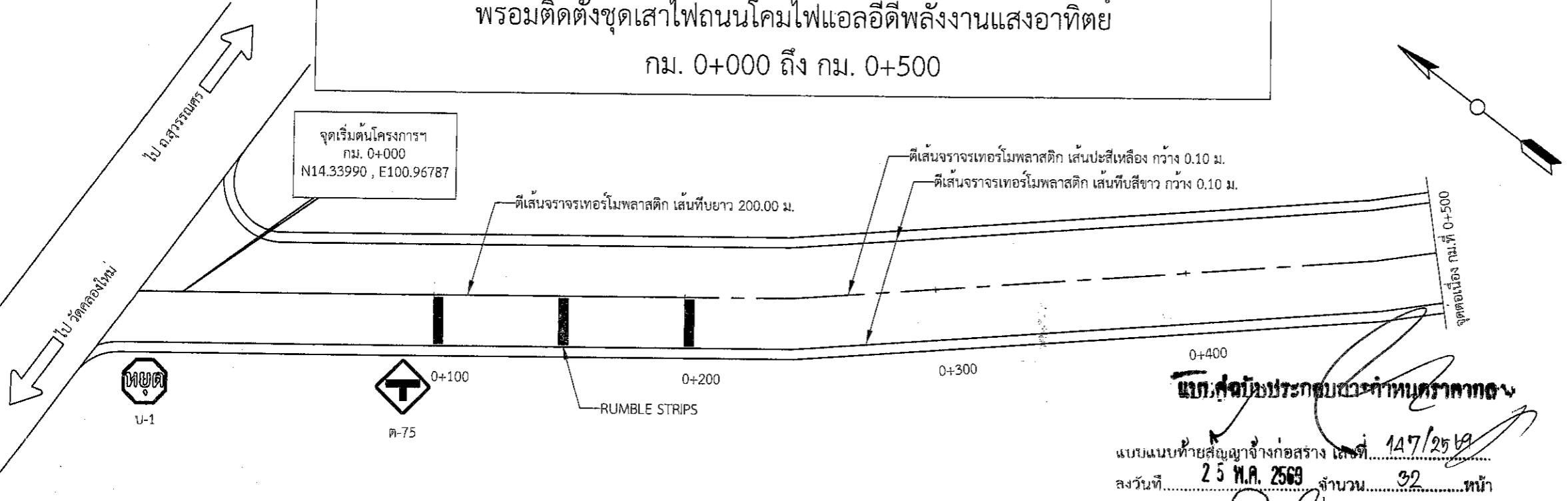

สายหมู่ที่ 11 ถึง หมู่ที่ 4 ตำบลหนองสรวง อำเภอวิหารแดง จังหวัดสระบุรี
พร้อมติดตั้งชุดเสาไฟถนนโคมไฟแอลอีดีพลังงานแสงอาทิตย์
กม. 0+500 ถึง กม. 1+000

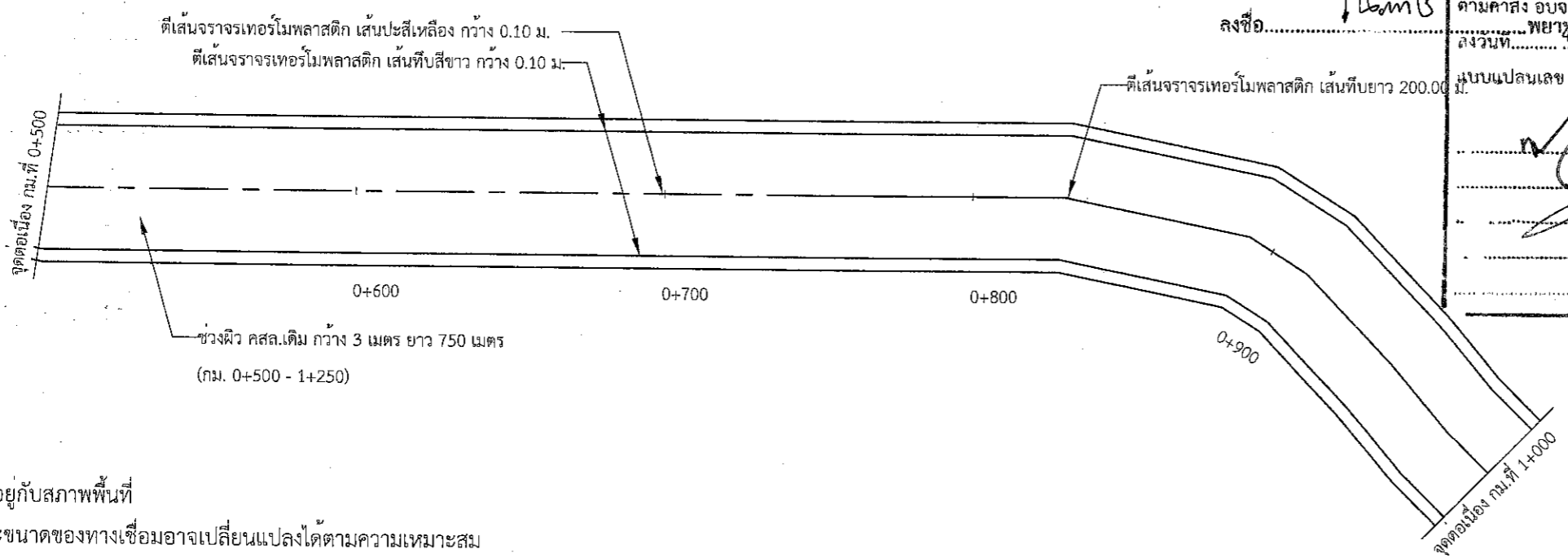

แบบแปลนประกอบรายการกำหนดราคากลาง
แบบแปลนท้ายสัญญาจ้างก่อสร้าง เลขที่ 147/2569
ลงวันที่ 25 พ.ค. 2569 จำนวน 32 หน้า



ตามคำสั่ง อบจ.สบ. 61 / 2569
ลงวันที่ พยว. มกราคม 2569
แบบแปลนเลข 82 / 69

- หมายเหตุ
1. เขตทาง ขึ้นอยู่กับสภาพพื้นที่
 2. ตำแหน่งและขนาดของทางเชื่อมอาจเปลี่ยนแปลงได้ตามความเหมาะสม โดยให้อยู่ในดุลยพินิจของคณะกรรมการฯ และผู้ควบคุมงาน
 3. ตำแหน่งติดตั้งป้ายจราจรและเครื่องหมายจราจรบนผิวทางอาจเปลี่ยนแปลงตามความเหมาะสม โดยให้อยู่ในดุลยพินิจของคณะกรรมการฯ และผู้ควบคุมงาน

โครงการ		
ปรับปรุงถนนลาดยางแบบแอสฟัลต์ค้อนกริต สายหมู่ที่ 11 ถึง หมู่ที่ 4 ตำบลหนองสรวง อำเภอวิหารแดง จังหวัดสระบุรี พร้อมติดตั้งชุดเสาไฟถนนโคมไฟแอลอีดีพลังงานแสงอาทิตย์		
สำรวจ, เขียนแบบ		(นายราธิป ภูมิสวัสดิ์) นายช่างโยธาปฏิบัติงาน
วิศวกรตรวจแบบ		(นายพรชัย แก้วบังวัน) วิศวกรโยธาชำนาญการพิเศษ (วช.)
ตรวจสอบ		(นายอุซากร ทองทัย) หัวหน้าฝ่ายออกแบบ รักษาการในตำแหน่งหัวหน้าฝ่ายสำรวจ
ตรวจสอบ		(นายอุซากร ทองทัย) หัวหน้าฝ่ายออกแบบ
เห็นชอบ		(นายจิรพล บุญลือ) ผู้อำนวยการส่วนควบคุมการก่อสร้าง
เห็นชอบ		(นางสรารัตน์ สุขมะขันธ์) ผู้อำนวยการส่วนการโยธา รักษาการแทนผู้อำนวยการสำนักช่าง
เห็นชอบ		(นางทิตยาพร เพชรประดับ) รองปลัดองค์การบริหารส่วนจังหวัด
เห็นชอบ		(นางสาวนิภา ประชีพราย) ปลัดองค์การบริหารส่วนจังหวัด
อนุมัติ		(นายสุรศักดิ์ สมภักดิ์) รองนายกองค์การบริหารส่วนจังหวัด ปฏิบัติราชการแทน นายกองค์การบริหารส่วนจังหวัดสระบุรี
แบบแสดง	รูปแปลนตามยาว	
มาตราส่วน	NO SCALE	
วัน/เดือน/ปี		
แบบเลขที่	32 / 69	แผ่นที่ 8

รายการประกอบแบบชุดเสาไฟถนนโคมไฟแอลอีดีพลังงานแสงอาทิตย์

เอกสารแนบท้าย สัญญาข้อที่ ๒.๑ หน้า 12

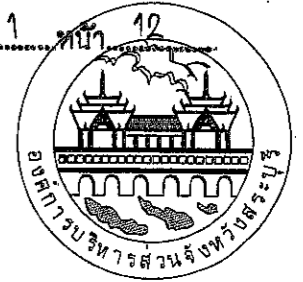

องค์การบริหารส่วนจังหวัดสระบุรี

รายการประกอบแบบ ชุดเสาไฟถนนโคมไฟแอลอีดีพลังงานแสงอาทิตย์

คุณลักษณะและรายละเอียด

ด้านไฟฟ้า อิเล็กทรอนิกส์ และโทรคมนาคม : ครุภัณฑ์ไฟฟ้า อิเล็กทรอนิกส์ และโทรคมนาคม
รหัส : 07020037

ชื่อสามัญของผลงานนวัตกรรมไทย : ชุดเสาไฟถนนโคมไฟแอลอีดีพลังงานแสงอาทิตย์แบบประกอบ

ชื่อทางการค้าของผลงานนวัตกรรมไทย : ชุดเสาไฟถนนโคมไฟแอลอีดีพลังงานแสงอาทิตย์แบบประกอบ

หน่วยงานที่พัฒนา : บริษัท เรเซอร์การไฟฟ้า (ประเทศไทย) จำกัด

บริษัทผู้รับการถ่ายทอด : -

ผู้จำหน่าย : บริษัท เรเซอร์การไฟฟ้า (ประเทศไทย) จำกัด

ผู้แทนจำหน่าย : 1. บริษัท เครซี่ฮาด้า กรุ๊ป จำกัด

2. บริษัท นีโอ ทราฟฟิค เอ็นจิเนียริ่ง จำกัด

3. ห้างหุ้นส่วนจำกัด ชัยชนะ 99

4. ห้างหุ้นส่วนจำกัด มงคล (9898)

5. บริษัท อาคเนย์กราฟฟิค จำกัด

6. บริษัท โซคิตพลังงาน จำกัด

7. ห้างหุ้นส่วนจำกัด ยธิษฐ์ 2009

8. ห้างหุ้นส่วนจำกัด ไทยวิจิตรวิศวกรรม

9. ห้างหุ้นส่วนจำกัด ปอเจริญวิศวะรับเหมาก่อสร้าง

10. ห้างหุ้นส่วนจำกัด สว่างวิเศษเจริญ

11. บริษัท เอสซีซี สปอร์ต จำกัด

12. บริษัท พิวเอ็น เทคโนโลยีเนียริ่ง จำกัด

13. บริษัท ชัดชม จำกัด

หน่วยงาน บริษัท หรือผู้สนับสนุนนวัตกรรมไทย : บริษัท เรเซอร์การไฟฟ้า (ประเทศไทย) จำกัด

ช่วงเวลาที่ใช้ประโยชน์ : ตุลาคม 2566 - ธันวาคม 2571 (5 ปี 2 เดือน)

คุณสมบัตินวัตกรรม :

ชุดเสาไฟถนนโคมไฟแอลอีดีพลังงานแสงอาทิตย์แบบประกอบในชุดเดียวกัน ถูกออกแบบพัฒนาให้ การส่องสว่างตามหลักเกณฑ์ของมาตรฐาน มอก. 2954-2562 หน่วยงานของผลิตภัณฑ์ประกอบด้วย 3 ส่วนหลัก ได้แก่ เสาไฟเหล็ก ชุดโคมไฟถนนแอลอีดีพลังงานแสงอาทิตย์ และชุดฐานรากเหล็กแบบหลายเหลี่ยม ที่ออกแบบลักษณะมุมเหลี่ยม ให้สามารถติดตั้งในพื้นที่ราบปกติ และพื้นที่ลาดชันกำแพงได้สะดวกโดยไม่ต้องใช้เครื่องจักรใหญ่ ได้แก่ รถขุด รถเจาะ อีกทั้งชุดฐานรากเหล็กแบบหลายเหลี่ยมยังสามารถติดตั้งบนไหล่ทางลาดเอียงได้สะดวก ไม่จำเป็นต้องปรับผิวไหล่ทางให้ได้ แนวระดับแต่ยังคงมีความมั่นคงแข็งแรงผ่านการทดสอบด้วยแรงผลึกซึ่งอิงหลักเกณฑ์ทดสอบตามกฎกระทรวงฉบับที่ 6 ออกตามความในพระราชบัญญัติควบคุมอาคาร พ.ศ. 2522

คุณลักษณะเฉพาะ

รุ่น KELLI-16008

ชุดเสาไฟถนนและฐานรากเหล็กหลายเหลี่ยม

- เสาไฟเหล็กใช้วัสดุคุณภาพสูงตามมาตรฐาน มอก. 1479-2558 ซุปเคลือบผิวป้องกันสนิมแบบ Hot-Dip galvanized ความสูงเสา 8 เมตร (±5 เซนติเมตร)

- สามารถยกเสาชั้น/ลง ได้ง่ายเพื่อการติดตั้งและการบำรุงรักษา ด้วยการใส่สลักเกลียวร่วมกัน ที่แผ่นเหล็กเจาะรู ซึ่งเชื่อมติดอยู่ที่ฐานเสาไฟถนนและแผ่นฐานราก เป็นลักษณะบานพับขึ้น/ลง ซึ่งสามารถติดตั้งโคมไฟและอุปกรณ์ที่มีน้ำหนักรวมมากถึง 45 กิโลกรัมได้
- ฐานรากเหล็กหลายเหลี่ยม ขนาดความยาว 1.5 เมตร จำนวน 4 ต้นต่อชุด ใช้วัสดุคุณภาพสูงมาตรฐาน มอก. 1479-2558 ซุปเคลือบผิวป้องกันสนิมแบบ Hot-Dip galvanized ทั้งชุด
- ชุดโคมไฟถนนหลอดแอลอีดีพลังงานแสงอาทิตย์ แบบประกอบในชุดเดียวกัน รุ่น RCOS60L-165CW50
- ขนาดชุดโคมไฟถนน ไม่รวมข้อต่อติดตั้ง กว้าง 583 มิลลิเมตร (±15 มิลลิเมตร) / ยาว 1,415 มิลลิเมตร (±15 มิลลิเมตร) / หน้า 60 มิลลิเมตร (±10 มิลลิเมตร) น้ำหนักโคมไฟทั้งชุดประมาณ 27 กิโลกรัม
- ประกอบรวมหน่วยแผงเซลล์แสงอาทิตย์ชนิด Monocrystalline ขนาด 150W ได้รับการรับรอง มาตรฐาน IEC61215-1:2016, IEC61215-1-1:2016, IEC61215-2:2016, IEC61730-1:2016, IEC61730-2:2016, IEC61730-1:2018, IEC61730-2:2018
- แบตเตอรี่ชนิด LiFePO4 ขนาด 12.8V ≥ 60Ahr เซลล์แบตเตอรี่ได้รับการรับรองมาตรฐาน IEC62319:2017
- อุณหภูมิสีสัมพันธ์ (CCT) 5000K (4745K - 5311K) และค่าดัชนีการ-rendering (CRI) > 70
- โคมไฟทำงาน 100% ให้กำลังไฟ 60 วัตต์ ±10% ค่าฟลักซ์ส่องสว่างของดวงโคม ≥ 172 ลูเมนต่อวัตต์ และได้ค่าความส่องสว่างเฉลี่ย (Lav) ค่าความส่องสว่างเฉลี่ย Diagonal evo อยู่ในเกณฑ์ M2 และได้ค่าความส่องสว่างเฉลี่ยผิวถนน (Eavg) 2 lux
- โคมไฟทำงานประมาณ 46% ให้กำลังไฟ 28 วัตต์ ค่าฟลักซ์ส่องสว่างรวม ≥ 5,150 ลูเมน และได้ค่าความส่องสว่างเฉลี่ยผิวถนน (Eavg) 12 lux
- ชุดโคมไฟทำงานด้วยกำลังไฟฟ้า 100% นาน 3 ชม. และจะปรับที่แสงไฟเมื่อถึงกำลังไฟประมาณ 46% ทำงานถึงสว่าง
- อุปกรณ์ควบคุมการชาร์จพลังงานไฟฟ้า มีการป้องกันฝุ่น/กันน้ำ ระดับ IP67 กระแสไฟชาร์จสูงสุด 15A ชนิด MPPT ผ่านการทดสอบมาตรฐาน IEC61347-2-11:2001+AMD1:2017 และ IEC/EN 62509:2010, IEC/EN 62509:2011
- ชุดโคมไฟผ่านการทดสอบการป้องกันฝุ่น/กันน้ำ ระดับ IP66 ตามมาตรฐาน IEC60529
- ชุดโคมไฟผ่านการทดสอบ มาตรฐาน มอก. 1955-2551 ท้าข้อ การแพร่สัญญาณรบกวนทางแม่เหล็กไฟฟ้า ที่แผ่กระจายเป็นคลื่น 30 MHz - 300 MHz

หมายเหตุ :

ข้อกำหนดในการติดตั้งผลิตภัณฑ์

- ผู้ซื้อและผู้จำหน่ายจะต้องสำรวจพื้นที่ รวมถึงตกลงและยืนยันจุดติดตั้งร่วมกัน โดยผู้จำหน่ายจะทำการจัดส่งเอกสารติดตั้งเป็นลายลักษณ์อักษรและให้ผู้มีอำนาจทั้งสองฝ่ายลงนามและเซ็นชื่อ/นามปากกา
- จุดติดตั้งต้องไม่มีสิ่งบดบังแสงแดด สำหรับการชาร์จเก็บพลังงาน เช่น ต้นไม้ใหญ่ กำแพง บั๊ตเตอรี่

ป้ายโฆษณา เป็นต้น หากพื้นที่ติดตั้งมีสิ่งบดบังที่ต้อแก้ไข ผู้จำหน่ายจะแจ้งหนังสือเป็นลายลักษณ์อักษรให้ผู้ซื้อทราบ เพื่อดำเนินการแก้ไขดังกล่าว โดยผู้ซื้อเป็นผู้รับผิดชอบค่าใช้จ่ายในการจัดการแก้ไขสิ่งบดบังแสงเซลล์แสงอาทิตย์ทั้งสิ้น หากผู้ซื้อไม่ดำเนินการแก้ไข และ/หรือ ยืนยันติดตั้งในจุดดังกล่าว จะถือว่าการติดตั้งนั้นอยู่ในเงื่อนไขการรับประกันสินค้า และการ และผู้จำหน่ายจะออกหนังสือเพื่อให้ผู้ซื้อดำเนินการติดตั้งที่ถูกต้องนอกเหนือเงื่อนไขการรับประกันสินค้า และลงนามโดยผู้มีอำนาจของผู้ซื้อ



แบบ	(นายอลงกรณ์ นาคปริชา) ผู้ตรวจร่างแบบ
หน้า	(นายวันเฉลิม แก้ววิสูตร) วิศวกรโยธาชำนาญการ
ตรวจแบบ	(นายสุชาติ ทองชัย) หัวหน้าฝ่ายออกแบบ
ตรวจสอบ	(นางสรวิรัตน์ สุชนะตัน) ผู้อำนวยการส่วนโยธา
เห็นชอบ	(นางสรวิรัตน์ สุชนะตัน) ผู้อำนวยการส่วนโยธา
เห็นชอบ	(นางกัญญาพร เพชรประดับ) รองปลัดองค์การบริหารส่วนจังหวัด
เห็นชอบ	(นางสาวนิภา ประชีพฉาย) ปลัดองค์การบริหารส่วนจังหวัด
อนุมัติ	(นายสุรศักดิ์ สมภักดี) รองนายกองค์การบริหารส่วนจังหวัด บัญชีราชการแทนนายกองค์การบริหารส่วนจังหวัดสระบุรี
แบบแสดง	รายการประกอบแบบ ชุดเสาไฟถนนโคมไฟแอลอีดีพลังงานแสงอาทิตย์(1)
มาตราส่วน	NO SCALE
วัน/เดือน/ปี	
แบบเลขที่	แผ่นที่ 01

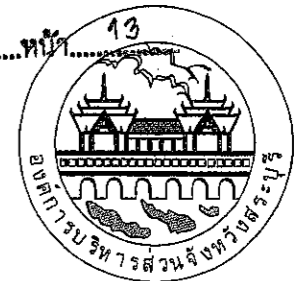

องค์การบริหารส่วนจังหวัดสระบุรี

รายการประกอบแบบ
ชุดเสาไฟถนนโคมไฟแอลอีดีพลังงานแสงอาทิตย์

3. กรณีมีการเปลี่ยนแปลงจุดติดตั้งหลังจากที่มีการยืนยันจุดติดตั้งเป็นลายลักษณ์อักษรร่วมกันแล้ว ผู้ซื้อต้องเป็นผู้รับผิดชอบค่าใช้จ่ายที่ดำเนินการแล้วทั้งหมดก่อนการเปลี่ยนแปลง ได้แก่ ค่าดำเนินการ ค่าขนย้าย ค่าวัสดุ/อุปกรณ์ ค่าแรง รวมถึงค่าใช้จ่ายอื่น ๆ ที่เกิดขึ้นตามจริง

4. หลังจากผู้จำหน่ายส่งมอบงานแล้ว ผู้ซื้อเป็นผู้รับผิดชอบในดำเนินการที่เกี่ยวข้องกับผลิตภัณฑ์ ค่าใช้จ่ายและ/หรือ ค่าเสียหายที่เกิดขึ้นทั้งสิ้น ซึ่งอยู่นอกเหนือขอบเขตการรับประกันของผู้จำหน่าย อาทิเช่น อุบัติเหตุรถชน ต้นไม้ กิ่งไม้ล้มทับ/หล่นใส่ผลิตภัณฑ์ ต้นไม้บดบังแผงเซลล์แสงอาทิตย์ ภัยพิบัติ โจรกรรม ฯลฯ

เงื่อนไขการรับประกันผลิตภัณฑ์

- ผลิตภัณฑ์ระยะเวลาการรับประกัน 2 ปี นับจากวันส่งมอบงานโดยรวมค่าใช้จ่ายในการเปลี่ยนและติดตั้งผลิตภัณฑ์ที่อยู่ในเงื่อนไขการรับประกัน
- ผู้จำหน่ายรับประกันความเสียหายที่เกิดจากความบกพร่องของสินค้าจากการใช้งานตามปกติ หรือชำรุดเสียหายซึ่งเกิดจากความบกพร่องจากมาตรฐานการผลิต
- ผู้จำหน่ายไม่รับประกันการชำรุดเสียหายที่เกิดจากการใช้งานผลิตภัณฑ์ที่ไม่ถูกต้อง หรือผู้หนึ่งผู้ใดเจตนาทำให้สินค้าเสียหาย หรือผู้หนึ่งผู้ใดที่ไม่ได้รับมอบหมายจากผู้จำหน่าย เข้าดำเนินการกระทำจนเป็นเหตุให้ผลิตภัณฑ์เสียหายหรือเสียหายจากภัยธรรมชาติ หรืออุบัติเหตุ เช่น รถเฉี่ยวชน กิ่งไม้หัก เป็นต้น

การบริการหลังการขาย

- ผู้ซื้อสามารถติดต่อรับบริการขายได้ที่ บริษัท เรเซอร์การไฟฟ้า (ประเทศไทย) จำกัด
- กรณีการแจ้งซ่อมบำรุง ให้ผู้ซื้อทำหนังสือแจ้งซ่อมมายังผู้จำหน่ายโดยระบุเลขจุดติดตั้ง ภาพถ่ายช่วงกลางวัน และกลางคืนของจุดนั้น ๆ และชื่อและเบอร์โทรศัพท์สำหรับติดต่อกลับ โดยผู้จำหน่ายจะรับแจ้งซ่อมบำรุงเมื่อได้รับข้อมูลครบถ้วนแล้ว

หมายเหตุ : ประกาศขึ้นบัญชีนวัตกรรมไทย ฉบับเพิ่มเติม ตุลาคม 2566 (มีผู้แทนจำหน่าย 23 ราย)

- ในบัญชีนวัตกรรมไทย ฉบับเพิ่มเติม เมษายน 2567แก้ไขรายละเอียด ดังนี้
 - แก้ไขคุณลักษณะเฉพาะข้อ 6. แบตเตอรี่ จาก ขนาด 12.8V 60Ahr เป็น ขนาด 12.8V ≥ 60Ahr
 - แก้ไขหมายเหตุเงื่อนไขการรับประกันผลิตภัณฑ์ จาก ระยะเวลาประกัน 1 ปี เป็น ระยะเวลาประกัน 2 ปี
 - เพิ่มผู้แทนจำหน่าย จำนวน 3 ราย
 - ยกเลิกผู้แทนจำหน่าย 10 ราย
- ในบัญชีนวัตกรรมไทย ฉบับเพิ่มเติม ตุลาคม 2568 แก้ไขรายละเอียด ดังนี้
 - ยกเลิกผู้แทนจำหน่าย จำนวน 6 ราย และเพิ่มผู้แทนจำหน่าย จำนวน 3 ราย
 - แก้ไขคุณลักษณะเฉพาะข้อ 4. จาก น้ำหนักโคมไฟทั้งชุดประมาณ 27 กิโลกรัม เป็น น้ำหนักโคมไฟทั้งชุด 26 กิโลกรัม (±1 กิโลกรัม)

แบบแนบท้ายสัญญาจ้างก่อสร้าง เลขที่ 147/2569
 ลงวันที่ 25 พ.ค. 2569 จำนวน 02 หน้า
 ลงชื่อ.....
 ลงชื่อ.....
 ลงชื่อ.....



แนบคู่ฉบับประกาศการกำหนดราคากลาง

คณะกรรมการจัดแบบรูปราคางานก่อสร้าง
 ตามคำสั่ง อบจ.สบ. 61 / 2569
 ลงวันที่ 8 มกราคม 2569
 แบบแปลนเลขที่ 82 / 69

เขียนแบบ		(นายอลงกรณ์ นาคปรีชา) ผู้ช่วยช่างเขียนแบบ
วิศวกร ตรวจสอบ		(นายวันเฉลิม แก้ววิสูตร) วิศวกรโยธาชำนาญการ
ตรวจสอบ		(นายสุชากร ทองทัย) หัวหน้าฝ่ายออกแบบ รักษาการในตำแหน่งหัวหน้าฝ่ายสำรวจ
เห็นชอบ		(นางสรารัตน์ สุชะมดตัน) ผู้อำนวยการส่วนการโยธา รักษาการแทนผู้อำนวยการส่วน ผู้อำนวยการส่วนควบคุมการก่อสร้าง
เห็นชอบ		(นางสรารัตน์ สุชะมดตัน) ผู้อำนวยการส่วนการโยธา รักษาการแทนผู้อำนวยการส่วนช่าง
เห็นชอบ		(นางกัญญาพร เพชรประดับ) รองปลัดองค์การบริหารส่วนจังหวัด
เห็นชอบ		(นางสาวนิภา ประชีพฉาย) ปลัดองค์การบริหารส่วนจังหวัด
อนุมัติ		(นายสุรศักดิ์ สมภักดี) รองนายกองค์การบริหารส่วนจังหวัด ปฏิบัติราชการแทน นายกองค์การบริหารส่วนจังหวัดสระบุรี
แบบแสดง	รายการประกอบแบบ ชุดเสาไฟถนนโคมไฟแอลอีดีพลังงานแสงอาทิตย์(2)	
มาตราส่วน	NO SCALE	
วัน/เดือน/ปี		
แบบเลขที่	แบบที่	02

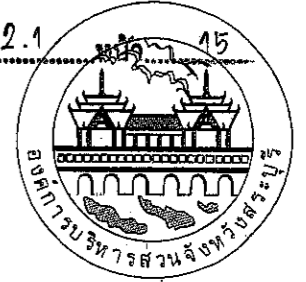

องค์การบริหารส่วนจังหวัดสระบุรี

รายการประกอบแบบ

ชุดเสาไฟถนนโคมไฟแอลอีดีพลังงานแสงอาทิตย์

เขียนแบบ		(นายอลงกรณ์ นาคปรีชา) ผู้ช่วยช่างเขียนแบบ
วิศวกร ตรวจสอบ		(นายวันเฉลิม แก้ววิสูตร) วิศวกรโยธาชำนาญการ
ตรวจสอบ		(นายสุชากร ทองทัย) หัวหน้าฝ่ายออกแบบ รักษาการในตำแหน่งหัวหน้าฝ่ายสำรวจ
เห็นชอบ		(นางสรวิรัตน์ สุขมะดัน) ผู้อำนวยการส่วนการโยธา รักษาการแทน ผู้อำนวยการส่วนควบคุมการก่อสร้าง
เห็นชอบ		(นางสรวิรัตน์ สุขมะดัน) ผู้อำนวยการส่วนการโยธา รักษาการแทนผู้อำนวยการสำนักช่าง
เห็นชอบ		(นางทิติยาพร เพชรประดับ) รองปลัดองค์การบริหารส่วนจังหวัด
เห็นชอบ		(นางสาวนิภา ประชีพรญา) ปลัดองค์การบริหารส่วนจังหวัด
อนุมัติ		(นายสุรศักดิ์ ส่งภักดี) รองนายกองค์การบริหารส่วนจังหวัด ปฏิบัติราชการแทน นายกองค์การบริหารส่วนจังหวัดสระบุรี
แบบแสดง	รายการประกอบแบบ ชุดเสาไฟถนนโคมไฟแอลอีดีพลังงานแสงอาทิตย์(4)	
มาตราส่วน	NO SCALE	
วัน/เดือน/ปี		
แบบเลขที่	แผ่นที่ 04	



โคมไฟแอลอีดีพลังงานแสงอาทิตย์
บัญชีนวัตกรรมไทย 07020037
หน่วย : มิลลิเมตร

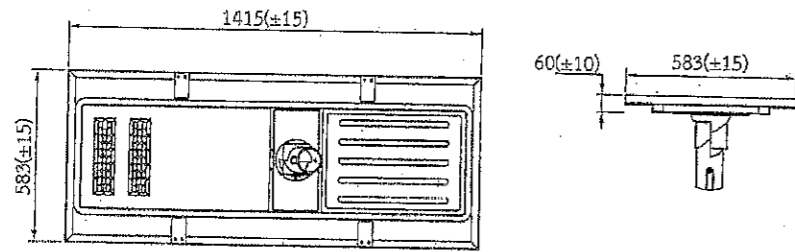

เสาไฟถนนประสงค์ แบบโคมเดียว
หน่วย : มิลลิเมตร

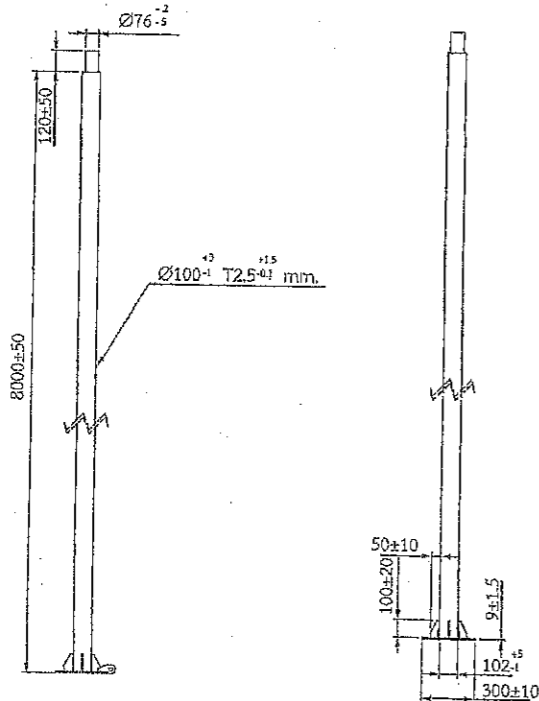

137 หมู่ 9 ซอยเพชรเกษม91 ถนนเพชรเกษม ตำบลคลองหลวง อําเภอกองคํา จังหวัดนนทบุรี
โทรศัพท์ 02-811 1741, 02-811 0700

2

RACER

ฐานรากแบบหลายเข็ม (Multi-Pile Foundation) 3 แบบ
บัญชีนวัตกรรมไทย 07020037
แบบ A ใช้กับพื้นที่ปกติ
หน่วย : มิลลิเมตร

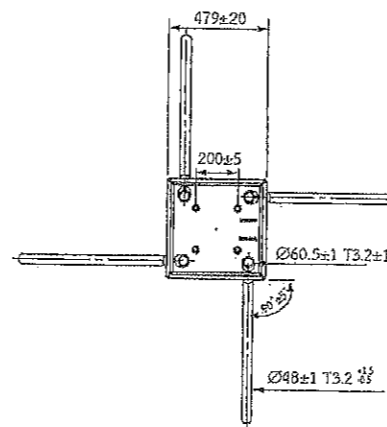
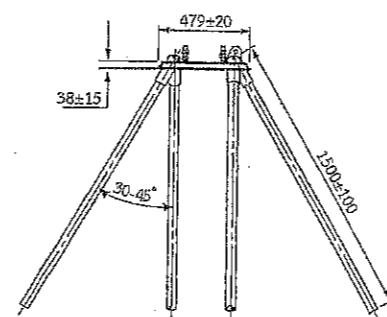

แบบแนบท้ายสัญญาจ้างก่อสร้าง เลขที่ 147/2569
ลงวันที่ 25 พ.ค. 2569 จำนวน 32 หน้า

ลงชื่อ

ลงชื่อ

ลงชื่อ

ชื่อ M18 32 มม. P22 ยาว 90 มม. (JIS B1180)

เหล็กแผ่นหนา 9±1.5 มม.

สลักหัวเข็มเชื่อมปลายสว่าน 100/40 มม.

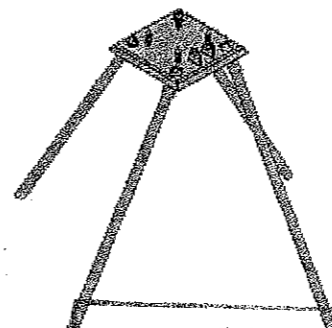
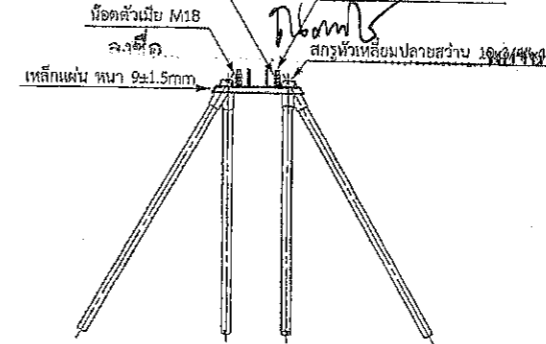

คณะกรรมการจัดทำแบบรายการงานก่อสร้าง
ตามคำสั่ง อบจ.สบ. 61 / 2569
ลงวันที่ 6 มกราคม 2569

แบบแปลนเลขที่ 32/69
อำนาจหน้าที่ 74110
โทรศัพท์ 02-811 1741, 02-811 0700

กรรมการ
กรรมการ
กรรมการ
กรรมการ

แบบประกอบภาพทั้งหมด

3

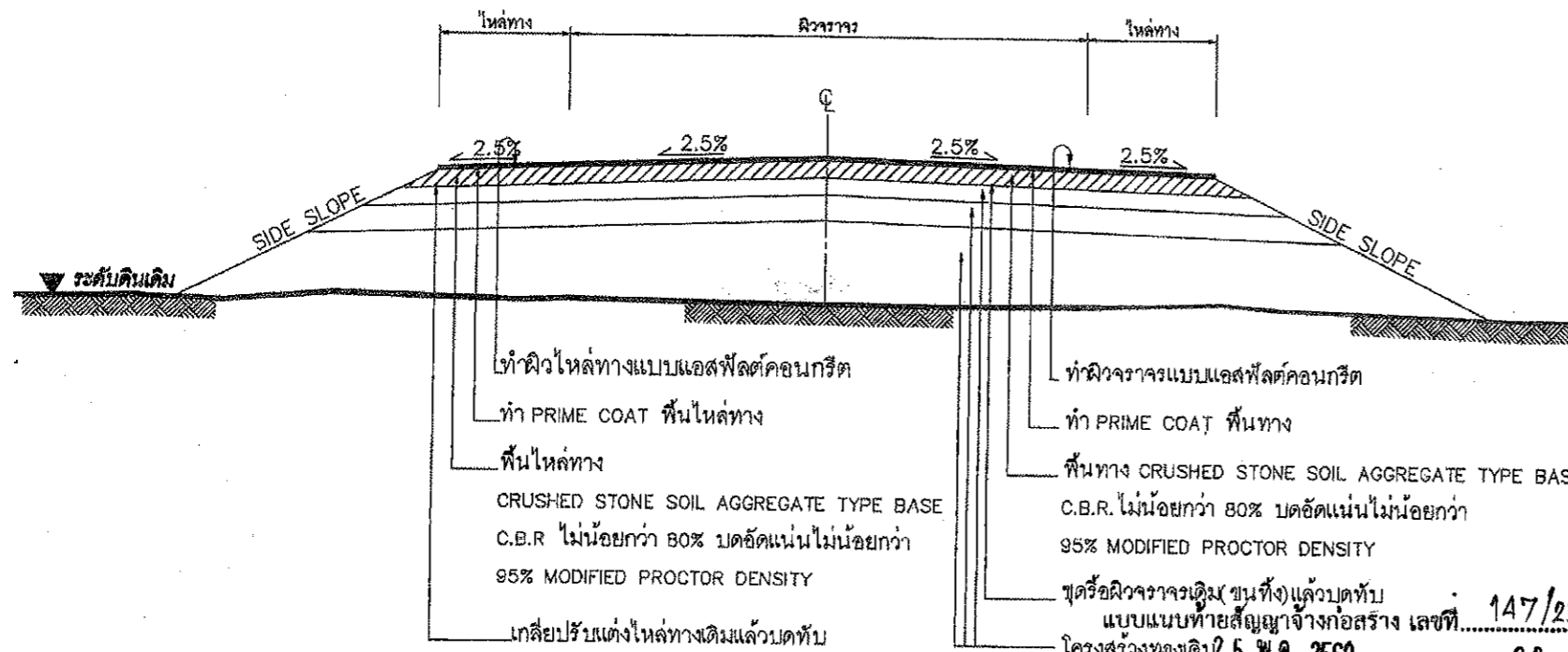

รายการประกอบแบบ

1. ทำการขุดหรือผิวจราจรเดิม (ชนทั้ง) แล้วบดทับตามมาตรฐานกรมทางหลวงชนบท
2. ทำการเกลี่ยปรับไหล่ทางเดิม แล้วบดทับตามมาตรฐานกรมทางหลวงชนบท
3. ดงหินคลุกพื้นทางและพื้นไหล่ทาง บดอัดแน่นไม่น้อยกว่า 95% MODIFIED PROCTOR DENSITY
4. PRIME COAT พื้นทางและพื้นไหล่ทาง
5. ทำผิวจราจรและผิวไหล่ทางแบบ แอสฟัลต์คอนกรีตและดินชั้นแบ่งทิศทางจราจรและเส้นขอบทาง
6. รายละเอียดตามรูปตัดโครงสร้างทางสามารถเปลี่ยนแปลงแก้ไขในด้านขนาดชนิดและด้านโครงสร้างได้ตามความเหมาะสมกับสภาพทางที่จะดำเนินการตั้งอยู่ในดุลยพินิจของผู้ว่าจ้าง
7. ภายในช่วงหลักกิโลเมตรตามที่กำหนดไว้ในแบบอาจจะกำหนดให้ทำการตอนโดกได้ตามความเหมาะสม และอาจให้ทำการเพิ่มบริเวณทางแยกสาธารณะทั้งนี้ให้อยู่ในดุลยพินิจของผู้ควบคุมงาน
8. ในกรณีที่ไม่สามารถดำเนินการตามช่วงหลักกิโลเมตรที่กำหนดไว้ในแบบ สามารถเปลี่ยนแปลงแก้ไขได้ โดยพิจารณาดำเนินการในช่วงหลักกิโลเมตรขึ้นภายในสายทาง ตามความเหมาะสมทั้งนี้ให้อยู่ในดุลยพินิจของผู้ว่าจ้าง
9. การเปลี่ยนแปลงแก้ไขตาม ข้อ 7, 8 และ ข้อ 9 จะต้องให้ได้ปริมาณงานตามที่กำหนดไว้ในแบบ
10. ความหนาของหินคลุกพื้นทางและไหล่ทาง จะกำหนดในแบบแต่ละสายทาง
11. ความหนาของผิวจราจรแบบ แอสฟัลต์คอนกรีต จะกำหนดในแบบแต่ละสายทาง
12. งานซ่อมแซมและทาสีใหม่ หรืองานจัดตั้งเครื่องหมายจราจร หลักกั้นโค้ง หลักกิโลเมตรและ GUARD RAIL จะกำหนดไว้ในแบบแต่ละสายทางซึ่งต้องจัดทำให้อยู่ในสภาพที่เรียบร้อย

รูปตัดโครงสร้างทาง

โครงการนี้ไม่สามารถดำเนินการตามช่วงหลักกิโลเมตรที่กำหนดไว้ในแบบ สามารถเปลี่ยนแปลงแก้ไขได้ โดยพิจารณาดำเนินการในช่วงหลักกิโลเมตรขึ้นภายในสายทาง ตามความเหมาะสมทั้งนี้ให้อยู่ในดุลยพินิจของผู้ว่าจ้าง

โครงการนี้ 147/2568
 25 พ.ค. 2569 จำนวน 02 หน้า

ลงชื่อ.....
 ลงชื่อ.....
 ลงชื่อ.....
 ลงชื่อ..... พยาน

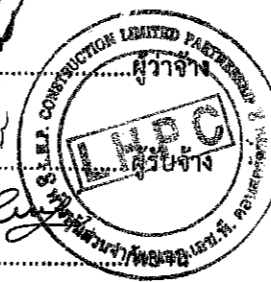

ข้อกำหนดงานซ่อมสร้างผิวจราจรแอสฟัลต์คอนกรีต

ลำดับที่	รายการ	ข้อกำหนด
1	ไหล่ทาง แอสฟัลต์คอนกรีต	อ้างอิง " มาตรฐานงานแอสฟัลต์คอนกรีต " มทข.230-2545
2	ผิวจราจร แอสฟัลต์คอนกรีต	อ้างอิง " มาตรฐานงานแอสฟัลต์คอนกรีต " มทข.230-2545
3	PRIME COAT	อ้างอิง " มาตรฐานงานไพรม์โคท " มทข.225-2545
4	พื้นทาง BASE และพื้นไหล่ทาง	ต้องเป็นหินไม่รวม (CRUSHED STONE SOIL AGGREGATE TYPE BASE) ตาม มทข.203-2545 ค่า LL. ต้องไม่มากกว่า 25% ค่า PL. ไม่มากกว่า 6% ค่าความสึกหรอไม่มากกว่า 40% การบดทับต้องบดทับให้มีความหนาแน่นไม่น้อยกว่า 95% MODIFIED PROCTOR DENSITY และมีค่า C.B.R. ไม่น้อยกว่า 80% หรือเท่ากับที่แสดงในแบบรูปตัดโครงสร้างทาง
5	การตีเส้นจราจรบนผิวทาง	อ้างอิง " แบบมาตรฐานเครื่องหมายจราจรบนผิวจราจร " ทอ-3-110(1) - 110(4)

หมายเหตุ
 แบบงานซ่อมสร้างผิวจราจรแอสฟัลต์คอนกรีตปรับจากแบบมาตรฐานงานบำรุงรักษาทาง แบบที่ 5.1 (มฐ.บร.5.1/2546) ของกรมทางหลวงชนบท

คณะกรรมการจัดทำแบบรายการงานก่อสร้าง
 ตามคำสั่ง อบจ.สบ. 61 / 2569
 ลงวันที่ 8 มกราคม 2569
 แบบแปลนเลข 02/69

.....ประธานกรรมการ
กรรมการ
กรรมการ
กรรมการ

แบบควบคุมการก่อสร้างทางหลวงชนบท

กรมการจราจร

แบบมาตรฐานงานทาง
 สำหรับองค์กรปกครองส่วนท้องถิ่น

งานซ่อมสร้างผิวจราจรแอสฟัลต์คอนกรีต

แบบเลขที่ ทอ-7-401 (2) แผ่นที่ 98

ข้อกำหนดงานเสริมผิวและซ่อมสร้างผิวแอสฟัลต์คอนกรีต

- ผู้รับจ้างจะต้องส่งแผนการปฏิบัติงานภายใน 7 วัน นับตั้งแต่วันลงนามในสัญญาต่อผู้ว่าจ้าง เพื่อที่จะทำการตรวจสอบและอนุมัติให้ใช้เป็นแผนการปฏิบัติงาน
- ผู้รับจ้างจะต้องประสานกับผู้ควบคุมงานจัดส่งวัสดุงานทางภายใน 15 วัน นับตั้งแต่วันลงนามในสัญญา เพื่อตรวจสอบหรือออกแบบผิวทางตามมาตรฐานงานทางหลวงชนบท
- งานดินถมคันทาง
 - วัสดุที่ใช้ในงานดินถมคันทางต้องเป็นวัสดุที่มีคุณภาพตามมาตรฐานวัสดุดินคันทาง (มทข 201-2545) ซึ่งได้ผ่านการทดสอบและรับรองให้ใช้ได้แล้ว
 - วัสดุที่จะทำการบดอัดแต่ละชั้นต้องผสมให้เข้ากันก่อน แล้วพรมน้ำตามจำนวนที่กำหนด ใช้รถเกรดปาดเกลี่ยให้วัสดุมีความชื้นสม่ำเสมอก่อนทำการบดอัดแน่น
 - การถมคันทางให้ถมเป็นชั้นๆ ชั้นหนึ่งๆ หนาไม่เกิน 20 เซนติเมตร ทุกชั้นต้องบดอัดแน่นไม่น้อยกว่าร้อยละ 95% Standard Proctor Density
- งานขึ้นรองพื้นทาง
 - วัสดุที่ใช้ในงานรองพื้นทาง ต้องเป็นวัสดุที่มีคุณภาพตามมาตรฐานวัสดุรองพื้นทาง (มทข 202-2545) ซึ่งได้ผ่านการทดสอบและรับรองให้ใช้ได้แล้ว
 - บนผิวจราจรเดิม หรือคันทางใหม่ ถ้ามีหลุมจะต้องกลบและบดอัดให้แน่นก่อน แล้วจึงนำวัสดุรองพื้นทางมาเกลี่ยแผ่บดอัดเป็นชั้นๆ ชั้นหนึ่งหนาไม่เกิน 20 เซนติเมตร และให้มีความหนาแน่นแต่ละชั้นไม่น้อยกว่าร้อยละ 95% Modified Proctor Density
- งานขึ้นพื้นทาง
 - วัสดุในงานพื้นทาง ต้องเป็นวัสดุที่มีคุณภาพตามมาตรฐานวัสดุพื้นทางหินคลุก (มทข 203-2545) ซึ่งได้ผ่านการทดสอบและรับรองให้ใช้ได้แล้ว
 - บริเวณใดหรือช่วงใดพบว่าวัสดุพื้นทางเกิดการแยกตัว (Segregation) จากการเกลี่ยแผ่บดอัดจะต้องขูดคุ้ย (Scarify) ออกและผสมคลุกเคล้าให้เข้ากันใหม่ หากวัสดุที่ทำการคลุกเคล้าใหม่นั้นตรวจพบว่าคุณสมบัติไม่ถูกต้องตามข้อกำหนดให้นำวัสดุที่บดอัดแล้วออกและนำวัสดุที่มีคุณสมบัติที่ถูกต้องมาใส่แทน
 - Control Test จะเก็บตัวอย่างทดสอบทุกๆ ระยะ 1,000 เมตร และทุกตำแหน่งที่วัสดุแปรเปลี่ยนการทดสอบเพียง Sieve Analysis และ Compaction เท่านั้นแต่ทั้งนี้ หากเกิดความสงสัยวัสดุตำแหน่งใด ผู้ควบคุมงานสามารถทดสอบทั้งหมดเหมือน General Test ได้
 - ทดสอบความแน่นในสนาม (Field Density) พื้นที่ 450 ตารางเมตรต่อ 1 หลุมตัวอย่าง หรือตามที่กำหนดไว้เป็นอย่างอื่น
- งาน Prime Coat มทข 225-2545
 - ยางแอสฟัลต์ เป็นชนิด MC-70 หรือ CSS-1 ปริมาณการใช้ 0.80-1.40 ลิตร/ตารางเมตร
 - ผิวหน้าพื้นทางจะต้องสะอาดปราศจากฝุ่นและหินที่หลุดหรือวัสดุอื่นใด โดยการกวาดและนำเศษวัสดุออก
- งาน Tack Coat มทข 227-2545
 - ยางแอสฟัลต์ เป็นชนิด CRS-2 ปริมาณการใช้ 0.10-0.30 ลิตร/ตารางเมตร
 - ก่อนที่จะทำการ Tack Coat จะต้องทำการกวาดฝุ่นและหินที่หลุดออกให้หมดแล้วใช้เครื่องเป่าลมเป่าฝุ่นออกให้หมด
 - เมื่อลาดยางแอสฟัลต์แล้วจะต้องทิ้งไว้ประมาณ 10-18 ชั่วโมง ก่อนที่จะทำผิวชั้นต่อไป
- งานแอสฟัลต์คอนกรีต
 - พื้นผิวที่จะปูแอสฟัลต์คอนกรีตจะต้องทำการ Prime Coat ตาม มทข 225-2545 หรือ Tack Coat ตาม มทข 227-2545 ก่อน
 - พื้นทางจะต้องสะอาดปราศจากฝุ่น หรือวัสดุไม่พึงประสงค์อื่นปะปน
 - พื้นทางเดิมที่เกิดการยุบตัว (Depression) หรือเป็นแอ่งเฉพาะแห่ง แต่ไม่ใช่จุดอ่อนตัว (Soft Spot) ถ้าแอ่งลึกไม่เกิน 30 มิลลิเมตร อาจแยกปูเสริมเพื่อปรับระดับเฉพาะส่วนที่ยุบตัวหรือเป็นแอ่งก่อน หรือจะปูรวมไปพร้อมกับ การปูชั้นทางแอสฟัลต์คอนกรีตก็ได้ โดยให้อยู่ในดุลพินิจของผู้ควบคุมงาน แต่ทั้งนี้ความหนารวมที่จะปูจะต้องไม่เกิน 80 มิลลิเมตร หากความหนาเกิน 80 มิลลิเมตร จะต้องแยกปูเสริมเพื่อปรับระดับเฉพาะส่วนที่ยุบตัวหรือเป็นแอ่งก่อน ถ้าแอ่งลึกเกิน 50 มิลลิเมตร จะต้องปูเสริมปรับระดับเฉพาะส่วนที่ยุบตัวก่อน โดยให้ปูเป็นชั้นๆ หนาไม่เกินชั้นละ 50 มิลลิเมตร
 - ผิวที่สัมผัสกันคอนกรีตจะต้องปูแอสฟัลต์คอนกรีต จะต้องขูดวัสดุยาแนวรอยแตก และรอยต่อส่วนเกินที่ติดอยู่ที่ผิวพื้นคอนกรีตออกให้หมดล้างทำความสะอาดทั้งวันให้แห้งแล้วใช้เครื่องเป่าลมเป่าฝุ่นออกให้หมดแล้วก็ทำ Tack Coat ก่อนปูแอสฟัลต์คอนกรีต

- อุณหภูมิแอสฟัลต์คอนกรีต เมื่อมาถึงสถานที่ก่อสร้างจะต้องมีอุณหภูมิไม่น้อยกว่า 132 °C และเมื่อปูบนพื้นทางแล้วจะต้องมีอุณหภูมิไม่น้อยกว่า 121 °C
- ทำการเก็บวัสดุแอสฟัลต์คอนกรีตหน้างาน พื้นที่ 9,000 ตารางเมตร ต่อ 1 ตัวอย่าง ทดสอบตาม มทข (ท) 607-2545 เพื่อหาขนาดผลของมวลรวมและปริมาณแอสฟัลต์ซีเมนต์ที่ใช้
- การปูแอสฟัลต์คอนกรีตจะต้องได้ความหนาตามข้อกำหนด และผิวหน้าจะต้องมีความเรียบ ความแน่นสม่ำเสมอทั้งทางด้านตามขวางและตามยาว โดยไม่มีรอยฉีก (Tearing) รอยเคลื่อนตัวเป็นแอ่ง (Shoving) การแยกตัวของส่วนผสมหรือความเสียหายอื่นๆ เกิดขึ้น หากปรากฏว่ามีความเสียหายเกิดขึ้นให้รีบแก้ไขทันที ส่วนผสมที่มีลักษณะจับตัวกันเป็นก้อนแข็งห้ามนำมาใช้
- การบดอัดทับภายหลังจากที่ได้ปูแอสฟัลต์คอนกรีตลงบนผิวทางแล้ว ให้บดทับครั้งแรกด้วยรถบดล้อเหล็ก 2 ล้อ หรือ 3 ล้อ ที่มีน้ำหนักประมาณ 8-10 ตัน จำนวน 2 เที่ยว แล้วจึงตามด้วยรถบดล้อยางที่น้ำหนักประมาณ 10-12 ตัน ทัณฑ์ เมื่อได้ความหนาแน่นตามที่ต้องการแล้ว ลบรอยร่องล้อด้วยรถบดล้อเหล็ก 2 ล้อ อีกครั้งหนึ่ง

- การตรวจสอบแอสฟัลต์คอนกรีตที่ก่อสร้างแล้ว
 - ลักษณะผิว (Surface Texture) จะต้องมิระดับความลาดตามแบบ มีลักษณะผิวและลักษณะการบดอัดที่สม่ำเสมอ ไม่ปรากฏความเสียหาย เช่น ผิวหน้าหลุด (Pull) รอยฉีก (Tear) ผิวหน้าหลวมหรือแยกตัว (Segregation) เป็นคลื่น (Ripple) หรือความเสียหายอื่นๆ หากตรวจสอบแล้วปรากฏว่ามีความเสียหายดังกล่าวจะต้องดำเนินการแก้ไขให้ถูกต้องเรียบร้อยตามผู้ควบคุมงานเห็นสมควร
 - ความหนาของผิวทางแอสฟัลต์คอนกรีตให้เจาะตัวอย่างความหนาทุกๆ ระยะไม่เกิน 250 เมตร จำนวน 1 ก้อนตัวอย่าง หรือจำนวน 3 ก้อนตัวอย่าง ในแนวตั้งจากกันแนวถนน และก้อนตัวอย่างจะต้องห่างกันไม่น้อยกว่า 2.00 เมตร และนำมาหาค่าเฉลี่ยความหนาจะต้องไม่น้อยกว่าที่กำหนดไว้ในแบบ
 - ความแน่น (Density) หลังจากที่ได้ทำการบดอัดแอสฟัลต์คอนกรีตบนผิวทางเรียบร้อยแล้วให้ทำการเจาะก้อนตัวอย่างเป็นตัวแทนของชั้นทางแอสฟัลต์คอนกรีตในสนามที่ก่อสร้างเสร็จเรียบร้อยแล้วด้วยเครื่องเจาะเก็บตัวอย่างจำนวน 1 ก้อนตัวอย่าง ทุกๆ ระยะ 250 เมตร แล้วนำมาทดลองหาความหนาแน่น ซึ่งจะต้องไม่น้อยกว่าร้อยละ 98 ของค่า Marshall Density
 - การซ่อมหลุมที่เจาะก้อนตัวอย่าง จะต้องทำความสะอาดหลุมให้เรียบร้อย และทำการ Tack Coat ก่อนที่จะปะซ่อมด้วยแอสฟัลต์คอนกรีตที่มีอุณหภูมิไม่น้อยกว่า 121 °C ให้ผิวเรียบเสมอกับผิวทาง และได้ความหนาแน่นตามแบบที่กำหนด
- การอำนวยความสะดวกและการควบคุมการจราจรระหว่างก่อสร้าง ในระหว่างการก่อสร้างผิวจราจรแอสฟัลต์คอนกรีตจะต้องจัดและควบคุมการจราจรไม่ให้ผ่านผิวทางที่ก่อสร้างใหม่ จนกว่าผิวทางจะเย็นตัวลงมากพอที่จะเปิดให้การจราจรผ่านแล้วจะไม่ทำให้เกิดร่องรอยบนผิวทางนั้น โดยต้องติดตั้งป้ายจราจรพร้อมอุปกรณ์ควบคุมการจราจรอื่นๆ ที่จำเป็นตามที่ผู้ว่าจ้างกำหนดพร้อมติดตั้งป้ายปิดการจราจร เพื่อให้อำนวยความสะดวกในการจราจรให้ผ่านพื้นที่ก่อสร้างได้โดยสะดวกปลอดภัย และไม่มีที่กีดขวาง

แบบแปลนท้ายสัญญาจ้างก่อสร้าง
 วันที่ 25 พ.ค. 2569 จำนวน 10 หน้า
 ลงชื่อ.....
 ลงชื่อ.....
 ลงชื่อ.....



คณะกรรมการจัดทำแบบแปลนการงานก่อสร้าง
 ตามคำสั่ง อบจ.สบ. 61 / 2569
 ลงวันที่ 9 มกราคม 2569
 แบบแปลนเลข 32.169
 ประธานกรรมการ
 กรรมการ
 กรรมการ
 กรรมการ

แบบมาตรฐานงานทาง สำหรับองค์การปกครองส่วนท้องถิ่น	
งานเสริมผิวและซ่อมสร้างผิวแอสฟัลต์คอนกรีต (ข้อกำหนดการก่อสร้าง)	
แบบเลขที่ ทถ-7-601	แผ่นที่ 100

แบบควบคุมประกอบตารางกำหนดราคา กส
 [Handwritten signature]

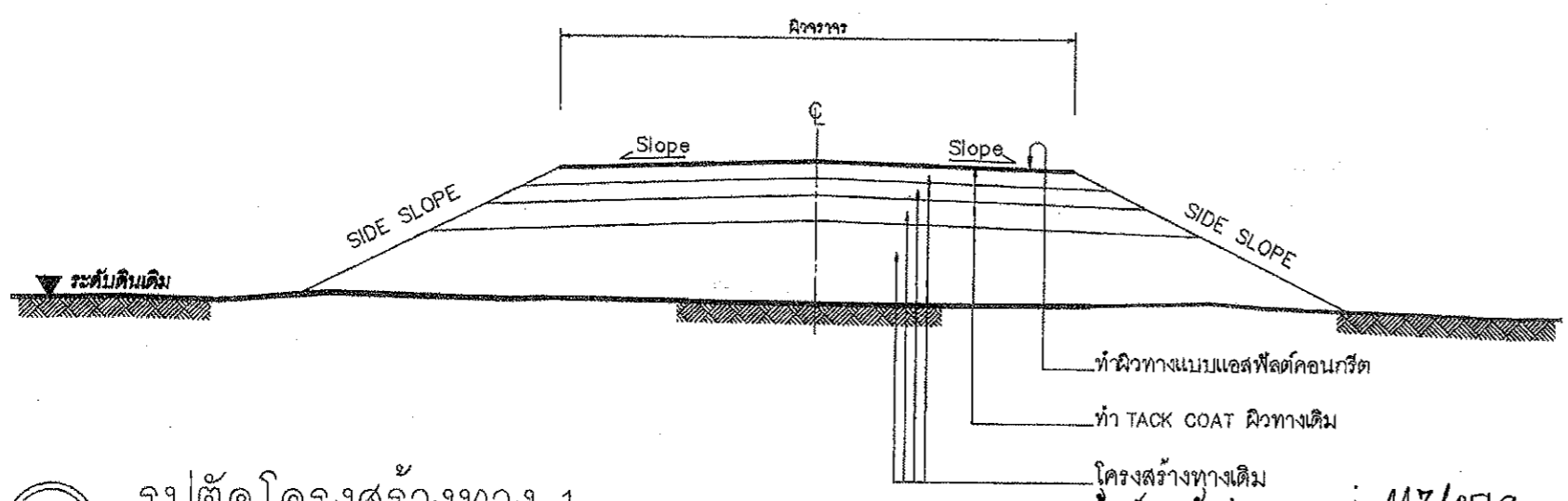

รูปตัดโครงสร้างทาง 1

แบบแนบท้ายสัญญาจ้างก่อสร้าง เลขที่ 147/2569
 ลงวันที่ 25 พ.ค. 2569 จำนวน 32 หน้า

ลงชื่อ.....
 ผู้ว่าจ้าง
 LHPG
 ผู้รับจ้าง

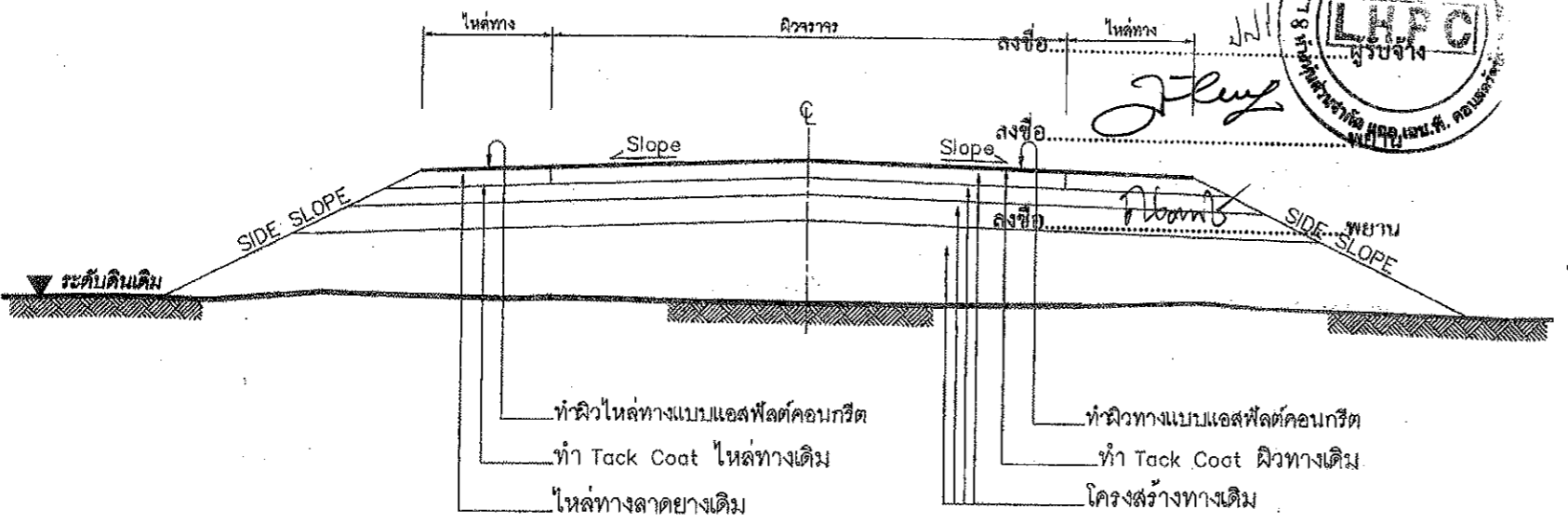

รูปตัดโครงสร้างทาง 2

ข้อกำหนดงานเสริมผิวแอสฟัลต์คอนกรีต

ลำดับที่	รายการ	ข้อกำหนด
1	ไหล่ทาง แอสฟัลต์คอนกรีต	อ้างอิง " มาตรฐานงานแอสฟัลต์คอนกรีต " มทข230-2545
2	ผิวทาง แอสฟัลต์คอนกรีต	อ้างอิง " มาตรฐานงานแอสฟัลต์คอนกรีต " มทข230-2545
3	TACK COAT	อ้างอิง " มาตรฐานงานแทคโคท " มทข227-2545
4	การตีเส้นจราจรบนผิวทาง	อ้างอิง " แบบมาตรฐานเครื่องหมายจราจรบนผิวทาง " ทล-3-110(1) - 110(4)

รายการประกอบแบบ

1. ทำ DEEP PATCHING ผิวทางและผิวไหล่ทางเดิมที่ชำรุดเสียหายจนถึงชั้น โครงสร้างทาง
2. ถ้าระดับผิวทางและผิวไหล่ทางเดิมไม่ดีชำรุดเสียหายแต่ไม่ถึงชั้น โครงสร้างทาง ให้ทำ SKIN PATCHING ให้เรียบเรียบร้อยก่อน
3. ปรับระดับผิวทางและผิวไหล่ทางให้เรียบมีระดับเสมอกับบริเวณอื่น ก่อนที่จะเสริมผิว
4. ทำ TACK COAT ผิวทางและผิวไหล่ทาง
5. ทำผิวไหล่ทางแบบแอสฟัลต์คอนกรีต
6. ทำผิวทางแบบแอสฟัลต์คอนกรีตและตีเส้นแบ่งทิศทางจราจรและเส้นขอบทาง
7. รายละเอียดตามรูปตัดโครงสร้างทาง สามารถเปลี่ยนแปลงแก้ไขในด้านขนาดชนิด และด้านโครงสร้างได้ตามความเหมาะสมกับสภาพทางที่จะดำเนินการ ทั้งนี้ให้อยู่ในดุลยพินิจของผู้ว่าจ้าง
8. ภายในระหว่างหลักกิโลเมตรตามที่กำหนดไว้ในแบบ อาจจะทำนวดให้ทำการตบโดก็ได้ตามความเหมาะสม และอาจให้ทำการเพิ่มบริเวณทางเชื่อมเข้าสถานีที่ราชการ หรืออาคารสาธารณะ ในระยะไม่เกินเขตทางหลวง หรือทำการเพิ่มบริเวณทางแยก เพื่อให้ได้ปริมาณงานตามที่กำหนด ทั้งนี้ให้อยู่ในดุลยพินิจของผู้ควบคุมงาน
9. ในกรณีที่ไม่สามารถดำเนินการตามช่วงหลักกิโลเมตรที่กำหนดไว้ในแบบ สามารถเปลี่ยนแปลงแก้ไขได้ โดยพิจารณาดำเนินการในช่วงหลักกิโลเมตรขึ้นภายในสายทาง ตามความเหมาะสม ทั้งนี้ให้อยู่ในดุลยพินิจของผู้ว่าจ้าง
10. การเปลี่ยนแปลงแก้ไขตาม ข้อ 7,8 และ ข้อ 9 จะต้องให้ได้ปริมาณงานตามที่กำหนดไว้ในแบบ
11. ความหนาของผิวทางแบบแอสฟัลต์คอนกรีต จะกำหนดในแบบแต่ละสายทาง
12. งานไหล่ทางจะกำหนดในแบบแต่ละสาย
13. งานซ่อมแซมและทาสีใหม่ หรืองานจัดทำติดตั้งเครื่องหมายจราจร หลักกั้นโค้ง หลักกิโลเมตรและ GUARD RAIL จะกำหนดไว้ในแบบแต่ละสายทางซึ่งต้องจัดทำให้อยู่ในสภาพที่เรียบร้อย

หมายเหตุ

แบบงานเสริมผิวแอสฟัลต์คอนกรีตปรับปรุงจากแบบมาตรฐานงานบำรุงรักษาทาง แบบที่ 3 (มฐ. บร.3/2546) และแบบที่ 3.2 (มฐ. บร. 3.2/2546) ของกรมทางหลวงชนบท

แบบถูกนับประกอบจะกำหนดราคาทาง

คณะกรรมการจัดทำแนวปฏิบัติการงานก่อสร้าง
 คำนวณค่าสิ่ง อบจ.สบ. 61 / 2569
 ลงวันที่ 8 กรกฎาคม 2569
 แบบแปลนเลข 32/69

.....ประธานกรรมการ
กรรมการ
กรรมการ
กรรมการ

กรมทางหลวงชนบท	แบบมาตรฐานงานทาง สำหรับบดกรปกรองส่วนท้องถิ่น
	งานเสริมผิวแอสฟัลต์คอนกรีต
แบบเลขที่ ทถ-7-201	แผ่นที่ 94

ประเภทป้ายบังคับ (บ)

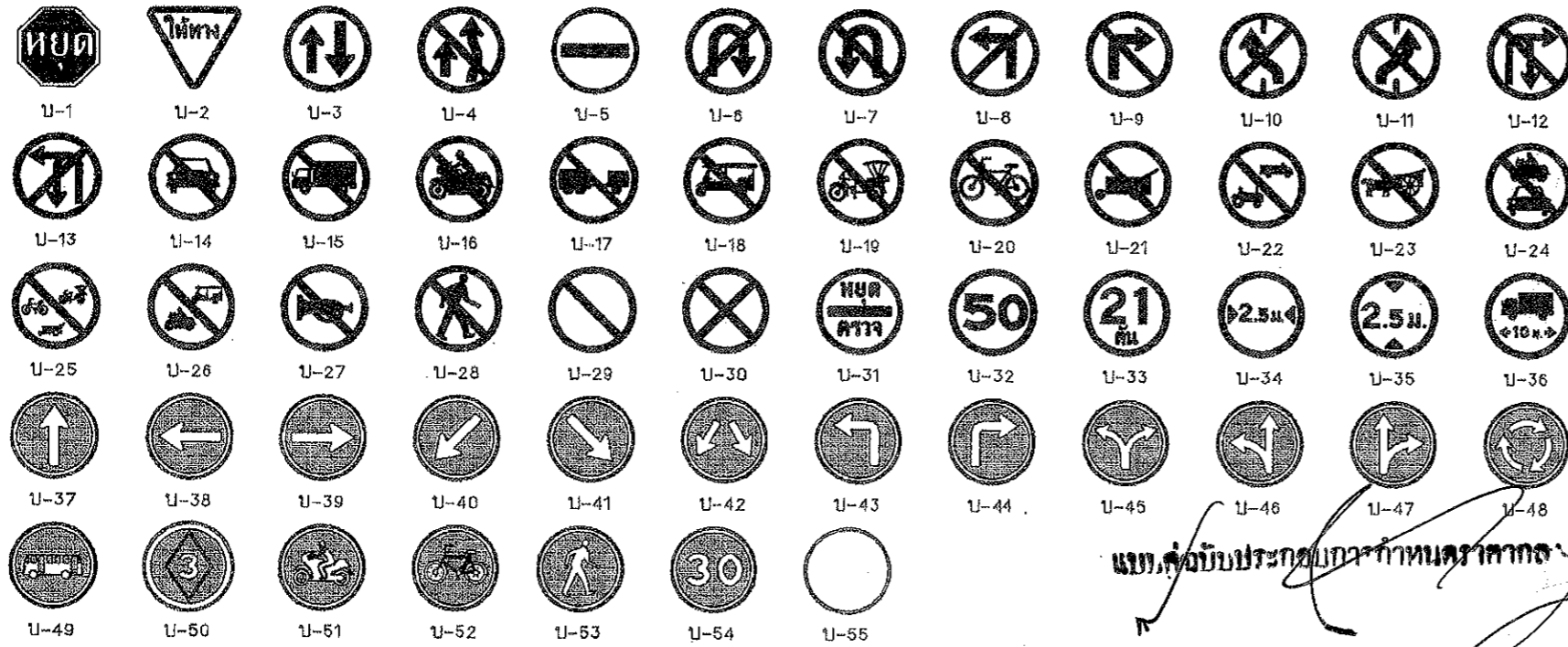

ประเภทป้ายเตือน (ต)

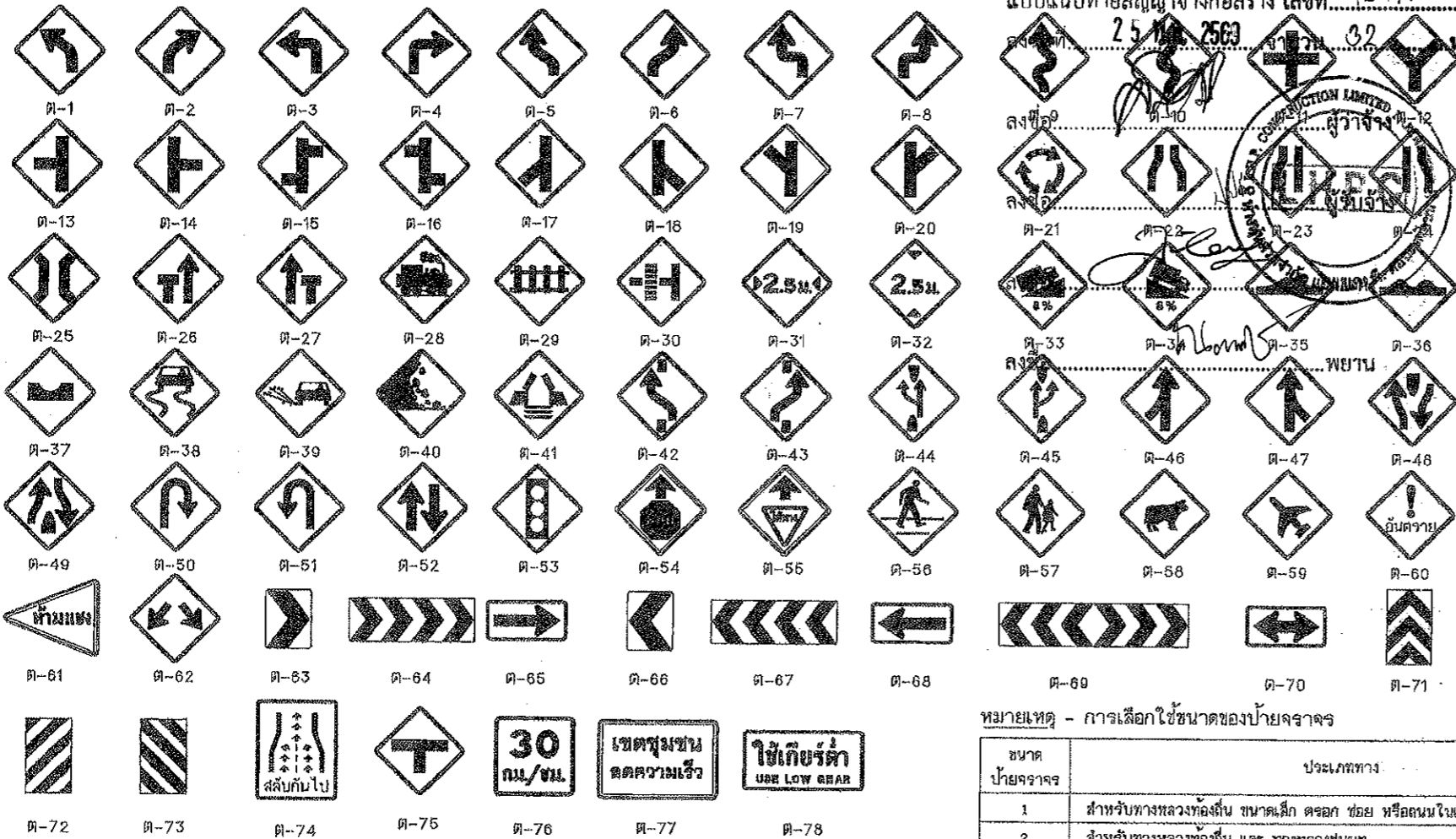

ต-77และต-78 ขนาดป้ายและข้อความบังคับเปลี่ยนได้ตามความเหมาะสม

แบบฉบับประเภทป้ายกำหนดความเร็ว

แบบแนบท้ายสัญญาจ้างก่อสร้าง เลขที่ 187/2569



ประเภทป้ายบังคับ (บ)

ลำดับที่	ชื่อเครื่องหมาย	รหัส
1	หยุด	บ-1
2	ให้ทาง	บ-2
3	ให้รถสวนทางมาก่อน	บ-3
4	ห้ามแซง	บ-4
5	ห้ามเข้า	บ-5
6	ห้ามกลับรถไปทางขวา	บ-6
7	ห้ามกลับรถไปทางซ้าย	บ-7
8	ห้ามเลี้ยวซ้าย	บ-8
9	ห้ามเลี้ยวขวา	บ-9
10	ห้ามเปลี่ยนช่องเดินรถไปทางซ้าย	บ-10
11	ห้ามเปลี่ยนช่องเดินรถไปทางขวา	บ-11
12	ห้ามเลี้ยวขวาหรือกลับรถ	บ-12
13	ห้ามเลี้ยวซ้ายหรือกลับรถ	บ-13
14	ห้ามรอกยนต์	บ-14
15	ห้ามรถบรรทุก	บ-15
16	ห้ามรถจักรยานยนต์	บ-16
17	ห้ามรถหิ้ว	บ-17
18	ห้ามรอกยนต์สามล้อ	บ-18
19	ห้ามรถสามล้อ	บ-19
20	ห้ามรถจักรยาน	บ-20
21	ห้ามล้อเลื่อนลากเข็น	บ-21
22	ห้ามรอกยนต์ที่ใช้ในทางเกษตร	บ-22
23	ห้ามแคว	บ-23
24	ห้ามรถจักรยานยนต์และ รอกยนต์	บ-24
25	ห้ามรถจักรยาน รถสามล้อ และ ล้อเลื่อนลากเข็น	บ-25
26	ห้ามรถจักรยานยนต์และ รอกยนต์สามล้อ	บ-26
27	ห้ามใช้เสียง	บ-27
28	ห้ามคน	บ-28
29	ห้ามจอดรถ	บ-29
30	ห้ามหยุดรถ	บ-30
31	หยุดตรวจ	บ-31
32	จำกัดความเร็ว	บ-32
33	ห้ามรถหนักเกินกำหนด	บ-33
34	ห้ามรถกว้างเกินกำหนด	บ-34
35	ห้ามรถสูงเกินกำหนด	บ-35
36	ห้ามรถยาวเกินกำหนด	บ-36
37	ให้เดินรถทางเดียวไปข้างหน้า	บ-37
38	ทางเดินรถทางเดียวไปทางซ้าย	บ-38
39	ทางเดินรถทางเดียวไปทางขวา	บ-39
40	ให้ชิดซ้าย	บ-40
41	ให้ชิดขวา	บ-41
42	ให้ไปทางซ้ายหรือ ทางขวา	บ-42
43	ให้เลี้ยวซ้าย	บ-43
44	ให้เลี้ยวขวา	บ-44
45	ให้เลี้ยวซ้ายหรือ เลี้ยวขวา	บ-45
46	ให้ตรงไปหรือ เลี้ยวซ้าย	บ-46
47	ให้ตรงไปหรือ เลี้ยวขวา	บ-47
48	วงเวียน	บ-48
49	ช่องเดินรถประจำทาง	บ-49
50	ช่องเดินรถมวลชน	บ-50
51	ช่องเดินรถจักรยานยนต์	บ-51
52	ช่องเดินรถจักรยาน	บ-52
53	เฉพาะคนเดิน	บ-53
54	ให้ใช้ความระมัดระวัง	บ-54
55	สุดเขตบังคับ	บ-55

ประเภทป้ายเตือน (ต)

ลำดับที่	ชื่อเครื่องหมาย	รหัส
1-10	ทางโค้งแคบ	ต-1 ถึง ต-10
11-20	ทางแคบด้านขวา	ต-11 ถึง ต-20
21	วงเวียนข้างหน้า	ต-21
22	ทางแคบทั้งสองด้าน	ต-22
23	ทางแคบด้านซ้าย	ต-23
24	ทางแคบด้านขวา	ต-24
25	สะพานแคบ	ต-25
26	ช่องจราจรปิดด้านซ้าย	ต-26
27	ช่องจราจรปิดด้านขวา	ต-27
28	ทางข้ามรถไฟไม่มีเครื่องกั้นทาง	ต-28
29	ทางข้ามรถไฟมีเครื่องกั้นทาง	ต-29
30	ทางข้ามรถไฟตัดทางแยก	ต-30
31	ทางแคบ	ต-31
32	ทางลดต่ำ	ต-32
33	ทางชันลาดขึ้น	ต-33
34	ทางชันลาดลง	ต-34
35	เตือนรถกระโดด	ต-35
36	ผิวทางขรุขระ	ต-36
37	ทางเป็นแอ่ง	ต-37
38	ทางลื่น	ต-38
39	ผิวทางขรุขระ	ต-39
40	ระวังหินร่วง	ต-40
41	สะพานเปิดได้	ต-41
42-43	ใบเปลี่ยนช่องจราจร	ต-42 ถึง ต-43
44	ออกทางขนาน	ต-44
45	เข้าทางหลัก	ต-45
46-47	ทางร่วม	ต-46 ถึง ต-47
48	ทางคั่นหน้า	ต-48
49	สิ้นสุดทางคู่	ต-49
50-51	จุดกลับรถ	ต-50 ถึง ต-51
52	ทางเดินรถสองทาง	ต-52
53	สัญญาณจราจร	ต-53
54	หยุดข้างหน้า	ต-54
55	ให้ทางข้างหน้า	ต-55
56	ระวังคนข้ามถนน	ต-56
57	โรงเรียนระวังเด็ก	ต-57
58	ระวังสัตว์	ต-58
59	ระวังเครื่องบินต่ำ	ต-59
60	ระวังรถข้าม	ต-60
61	เขตห้ามแซง	ต-61
62-73	เตือนแนวทางต่างๆ	ต-62 ถึง ต-73
74	สลัดหินไป	ต-74
75	ทางแยก	ต-75
76	ป้ายเตือนความเร็ว	ต-76
77	ป้ายข้อความ	ต-77
78	ป้ายข้อความ	ต-78

หมายเหตุ
แบบป้ายจราจรป้ายบังคับและป้ายเตือนปรับปรุงจากแบบเลขที่ทพ.3-101/45 ของกรมการขนส่งทางบก

คณะกรรมการจัดทำแบบรูปการงานก่อสร้าง
 คำสั่ง ๒๐๖.๒๖๑ / ๒๕๖๙
 ลงวันที่ ๘ มกราคม ๒๕๖๙
 แบบแปลนเลข 32/69
 ประธานกรรมการ
 นายสมชาย ธรรมานนท์
 กรรมการ
 นายจักรพันธ์ บัญญัติและนายศักดิ์ เต็ม

หมายเหตุ - การเลือกใช้ขนาดของป้ายจราจร

ขนาดป้ายจราจร	ประเภททาง	ความเร็วจำกัด (กม./ชม.)
1	สำหรับทางหลวงท้องถิ่น ขนาดเล็ก ตรอก ซอย หรือถนนในเมืองที่มีเขตทางจำกัด	45
2	สำหรับทางหลวงท้องถิ่น และ ทางหลวงชนบท	60
3	สำหรับทางหลวงท้องถิ่น จำนวนช่องจราจร ไม่เกิน 4 ช่องทางจราจร	75
4	สำหรับทางหลวงท้องถิ่น ที่มีช่องจราจรตั้งแต่ 4 ช่องจราจรขึ้นไป	90

เห็นขอบป้าย สีแดงสะท้อนแสง
เห็นขอบป้าย สีขาวสะท้อนแสง
พื้นป้าย สีแดงสะท้อนแสง
อักษร สีขาวสะท้อนแสง

ขนาดป้ายจราจร	A	B	C	D	E
1	60	1	2	20	10
2	70	1.5	2.5	25	12.0
4	80	2	3	30	15

เห็นขอบป้าย สีแดงสะท้อนแสง
เห็นขอบป้าย สีขาวสะท้อนแสง
พื้นป้าย สีแดงสะท้อนแสง
อักษร สีดำสะท้อนแสง

ขนาดป้ายจราจร	A	B	C	D	E
1	60	4	4	13.3	10
2	70	5	5	13	12
4	80	6	6	20	15

เห็นขอบป้าย สีแดงสะท้อนแสง
เห็นขอบป้าย สีขาวสะท้อนแสง
พื้นป้าย สีแดงสะท้อนแสง
อักษร สีดำสะท้อนแสง
เครื่องหมาย สีดำสะท้อนแสง

ขนาดป้ายจราจร	A	B	C	D	E	F	G	H	J	L	M	N	P	Q	R	S	T
1	22.5	10.5	6	3.75	10.5	9.75	7.5	4.25	3.5	3.75	4.5	12.75	12	8.25	8	0.5	0.5
2	30	26	8	5	14	13	10.5	5.5	0.8	5	9	17	16	8	12	1	1
3	37.5	32.5	10	6	17.5	16	12	7	0.8	5	7.5	21	20	8.5	18	1	1.5
4	45	39	12	7.5	21	19.5	15	8.5	1	7.5	9	25.5	24	10.5	18	1.5	1.5

เห็นขอบป้าย สีแดงสะท้อนแสง
เห็นขอบป้าย สีขาวสะท้อนแสง
พื้นป้าย สีแดงสะท้อนแสง
อักษร สีดำสะท้อนแสง
เครื่องหมาย สีดำสะท้อนแสง

ขนาดป้ายจราจร	A	B	C	D	E	F	G	H	J	K	L	M	N	R	S	T	U
1	3.5	22.5	19.5	6	4.5	3	6	9	5.25	16	15	8.5	0.75	0.0	0.0	12	
2	5	30	26	8	6	4	10.5	12	7	21	20	11.5	1	0.5	18		
3	8	37.5	32.5	10	7.5	5	13	16	8.5	26	25	14.5	1	1	20		
4	7	45	39	12	9	6	16	18	10.5	32	30	17	1.5	1	24		

เห็นขอบป้าย สีแดงสะท้อนแสง
เห็นขอบป้าย สีขาวสะท้อนแสง
พื้นป้าย สีแดงสะท้อนแสง
อักษร สีขาวสะท้อนแสง
เครื่องหมาย สีขาวสะท้อนแสง

ขนาดป้ายจราจร	A	B	C	D	E	F	R
1	32	8	3	22.5	0.5	1.1	0.5
2	43	8	4	30	1	1.4	
3	54	10	5	37.5	1.3	1.8	
4	65	12	6	45	1.5	2.1	

เห็นขอบป้าย สีแดงสะท้อนแสง
เห็นขอบป้าย สีขาวสะท้อนแสง
พื้นป้าย สีแดงสะท้อนแสง
อักษร สีขาวสะท้อนแสง
เครื่องหมาย สีขาวสะท้อนแสง

ขนาดป้ายจราจร	D	E	F	G	H	J	M	N	P	Q	R	V
1	22.5	19.5	5.25	5.25	12.75	4.5	10.5	8	10.5	0.75	1.125	3.75
2	30	26	7	7	17	6	14	8	14	1	1.5	5
3	37.5	32.5	9	9	21	8	18	10.5	18	1	1.5	6
4	45	39	10.5	10.5	25.5	9	21	12	21.0	1.5	2.25	7.5

เห็นขอบป้าย สีแดงสะท้อนแสง
เห็นขอบป้าย สีขาวสะท้อนแสง
พื้นป้าย สีแดงสะท้อนแสง
อักษร สีขาวสะท้อนแสง
เครื่องหมาย สีดำสะท้อนแสง

ขนาดป้ายจราจร	D	E	F	G	H	J	K	L	M	N	P	Q
1	22.5	19.5	3	5.25	22.5	24.75	3.75	24.75	8	10.5	0.75	1.125
2	30	26	4	7	30	33	5	33	8	14	1	1.5
3	37.5	32.5	5	9	37.5	41	6	41	10.5	18	1	1.5
4	45	39	6	10.5	45	49.5	7.5	49.5	12	21	1.5	2.25

เห็นขอบป้าย สีแดงสะท้อนแสง
เห็นขอบป้าย สีขาวสะท้อนแสง
พื้นป้าย สีแดงสะท้อนแสง
อักษร สีขาวสะท้อนแสง
เครื่องหมาย สีดำสะท้อนแสง

ขนาดป้ายจราจร	D	E	F	G	H	J	K	L	M	N	P	Q	R	S	U	V	X	Y
1	22.5	19.5	3.75	0.8	5.33	4.5	3.75	8.23	5.33	4.1	16.5	0.45	0.94	1.88	7.26	12	0.6	15.38
2	30	26	5	1.2	7.1	6	5	6.3	7.1	5.0	22	12.8	1.26	2.9	9.7	16	0.8	20.6
3	37.5	32.5	6.25	1.5	8.88	7.5	6.25	10.38	6.83	6.9	27.5	15.78	1.68	3.13	12.13	20	1	25.63
4	45	39	7.5	1.8	10.65	9	7.5	12.45	8.33	8.33	33	18.9	1.88	3.75	14.55	24	1.2	30.78

เห็นขอบป้าย สีแดงสะท้อนแสง
เห็นขอบป้าย สีขาวสะท้อนแสง
พื้นป้าย สีแดงสะท้อนแสง
อักษร สีขาวสะท้อนแสง
เครื่องหมาย สีดำสะท้อนแสง

ขนาดป้ายจราจร	A	B	C	D	E	F	G	H	J
1	22.5	19.5	6.3	5	18	4.4	3.75		
2	30	26	7.1	6.9	24	5.8	5		
3	37.5	32.5	8.8	8.3	30	7.3	6		
4	45	39	10.6	9.83	36	8.7	7.5		

เห็นขอบป้าย สีแดงสะท้อนแสง
เห็นขอบป้าย สีขาวสะท้อนแสง
พื้นป้าย สีแดงสะท้อนแสง
อักษร สีขาวสะท้อนแสง
เครื่องหมาย สีดำสะท้อนแสง

ขนาดป้ายจราจร	A	B	C	D	E	F	G	H	J	K	L	M	N	Q	R	S
1	22.5	19.5	12.3	14	3.5	9.25	18.5	0.75	7.5	4.25	15.25	10.5	3.75	3.75		
2	30	26	16.3	18.07	4.67	12.33	22	1	10	5.87	20.33	14	5	5		
3	37.5	32.5	20.4	23.3	5.83	15.4	27.5	1.25	12.5	7.08	25.4	17.5	6.25	6.25		
4	45	39	24.5	28	7	18.5	33	1.5	15	8.5	30.5	21	7.5	7.5		

เห็นขอบป้าย สีแดงสะท้อนแสง
เห็นขอบป้าย สีขาวสะท้อนแสง
พื้นป้าย สีแดงสะท้อนแสง
อักษร สีขาวสะท้อนแสง
เครื่องหมาย สีดำสะท้อนแสง

ขนาดป้ายจราจร	A	B	C	D	E	F	G	H	J
1	22.5	19.5	18.5	12.75	7.5	3.75			
2	30	26	22	17	10	5			
3	37.5	32.5	27.5	21	12.5	6			
4	45	39	33	25.5	15	7.5			

เห็นขอบป้าย สีแดงสะท้อนแสง
เห็นขอบป้าย สีขาวสะท้อนแสง
พื้นป้าย สีแดงสะท้อนแสง
อักษร สีขาวสะท้อนแสง
เครื่องหมาย สีดำสะท้อนแสง

ขนาดป้ายจราจร	A	B	C	D	E	F	G	H	J
1	22.5	19.5	16.5	15	9.0	4.5	3.75		
2	30	26	20	22	12.0	6.0	5		
3	37.5	32.5	25	27.5	15.0	7.5	6		
4	45	39	30	33	18	9	7.5		

เห็นขอบป้าย สีแดงสะท้อนแสง
เห็นขอบป้าย สีขาวสะท้อนแสง
พื้นป้าย สีแดงสะท้อนแสง
อักษร สีขาวสะท้อนแสง
เครื่องหมาย สีดำสะท้อนแสง

ขนาดป้ายจราจร	A	B	C	D	E	F	G	H	J
1	22.5	19.5	16.5	15	9.0	4.5	3.75		
2	30	26	22	17	10	5			
3	37.5	32.5	27.5	21	12.5	6			
4	45	39	33	25.5	15	7.5			

เห็นขอบป้าย สีแดงสะท้อนแสง
เห็นขอบป้าย สีขาวสะท้อนแสง
พื้นป้าย สีแดงสะท้อนแสง
อักษร สีขาวสะท้อนแสง
เครื่องหมาย สีดำสะท้อนแสง

ขนาดป้ายจราจร	A	B	C	D	E	F	G	H	J
1	22.5	19.5	15.9	15	9.0	4.5	3.75		
2	30	26	21	17	10	5			
3	37.5	32.5	26	21	12.5	6			
4	45	39	31	26	15	7.5			

เห็นขอบป้าย สีแดงสะท้อนแสง
เห็นขอบป้าย สีขาวสะท้อนแสง
พื้นป้าย สีแดงสะท้อนแสง
อักษร สีขาวสะท้อนแสง
เครื่องหมาย สีดำสะท้อนแสง

ขนาดป้ายจราจร	A	B	C	D	E	F	G	H	J
1	22.5	19.5	6.3	5	18	4.4	3.75		
2	30	26	7.1	6.9	24	5.8	5		
3	37.5	32.5	8.8	8.3	30	7.3	6		
4	45	39	10.6	9.83	36	8.7	7.5		

เห็นขอบป้าย สีแดงสะท้อนแสง
เห็นขอบป้าย สีขาวสะท้อนแสง
พื้นป้าย สีแดงสะท้อนแสง
อักษร สีขาวสะท้อนแสง
เครื่องหมาย สีดำสะท้อนแสง

ขนาดป้ายจราจร	A	B	C	D	E	F	G	H	J
1	22.5	19.5	9.2	6.5	13.8	7.4	3.75		
2	30	26	12.3	7.4	18.2	9.9	5		
3	37.5	32.5	15.4	8.2	22.7	12.4	6		
4	45	39	19.43	11.05	27.27	14.88	7.5		

เห็นขอบป้าย สีแดงสะท้อนแสง
เห็นขอบป้าย สีขาวสะท้อนแสง
พื้นป้าย สีแดงสะท้อนแสง
อักษร สีขาวสะท้อนแสง
เครื่องหมาย สีดำสะท้อนแสง

ขนาดป้ายจราจร	A	B	C	D	E	F	G	H	J
1	22.5	19.5	11.5	6.8	12.5	7.5	3.75		
2	30	26	15.3	7.7	16.7	10	5		
3	37.5	32.5	19.2	8.8	20.8	12.5	6		
4	45	39	23.00	11.5	25	15	7.5		

เห็นขอบป้าย สีแดงสะท้อนแสง
เห็นขอบป้าย สีขาวสะท้อนแสง
พื้นป้าย สีแดงสะท้อนแสง
อักษร สีขาวสะท้อนแสง
เครื่องหมาย สีดำสะท้อนแสง

ขนาดป้ายจราจร	A	B	C	D	E	F	G	H	J
1	22.5	19.5	11.8	2.5	13.2	3.75			
2	30	26	15.4	3.3	17.6	5			
3	37.5	32.5	19.3	4.2	22	6			
4	45	39	23.14	5	26.4	7.5			

เห็นขอบป้าย สีแดงสะท้อนแสง
เห็นขอบป้าย สีขาวสะท้อนแสง
พื้นป้าย สีแดงสะท้อนแสง
อักษร สีขาวสะท้อนแสง
เครื่องหมาย สีดำสะท้อนแสง

ขนาดป้ายจราจร	A	B	C	D	E	F	G	H	J
1	22.5	19.5	11.8	2.5	13.2	3.75			
2	30	26	15.4	3.3	17.6	5			
3	37.5	32.5	19.3	4.2	22	6			
4	45	39	23.14	5	26.4	7.5			

เห็นขอบป้าย สีแดงสะท้อนแสง
เห็นขอบป้าย สีขาวสะท้อนแสง
พื้นป้าย สีแดงสะท้อนแสง
อักษร สีขาวสะท้อนแสง
เครื่องหมาย สีดำสะท้อนแสง

ขนาดป้ายจราจร	A	B	C	D	E	F	G	H	J
1	22.5	19.5	3.35	6.39	14.78	11.85	11.78		
2	30	26	4.5	7	19.75	15.0	6		
3	37.5	32.5	5.6	7.75	24.5	17.5	6.25		
4	45	39	6.75	10.7	29.9	23.7	7.5		

เห็นขอบป้าย สีแดงสะท้อนแสง
เห็นขอบป้าย สีขาวสะท้อนแสง
พื้นป้าย สีแดงสะท้อนแสง
อักษร สีขาวสะท้อนแสง
เครื่องหมาย สีดำสะท้อนแสง

ขนาดป้ายจราจร	A	B	C	D	E	F	G	H	J	K	L	M
1	22.5	19.5	0.5	10.75	5.75	2.5	12.75	3.75	6.5	15.5	3	
2	30	26	0.75	22.5	7.75	3.5	17	5	8.75	20.75	4.25	
3												

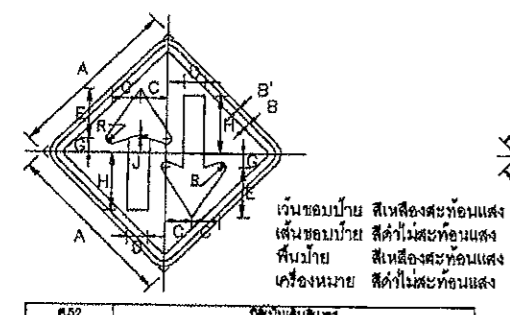

เว้นขอบป้าย สีเหลืองสะท้อนแสง
เส้นขอบป้าย สีดำไม่สะท้อนแสง
พื้นป้าย สีเหลืองสะท้อนแสง
เครื่องหมาย สีดำไม่สะท้อนแสง

ขนาดป้ายจราจร	A	B	C	D	E	G	H	J	R
1	45	1	1.0	7.5	8	12.5	3.5	15.75	1
2	60	1.5	2	10.25	11	16.75	4.75	21	1.4
3	75	1.75	2.5	12.75	14	20.75	5.75	26.75	1.75
4	90	2	3	15.25	17	25.25	7.25	31.5	2

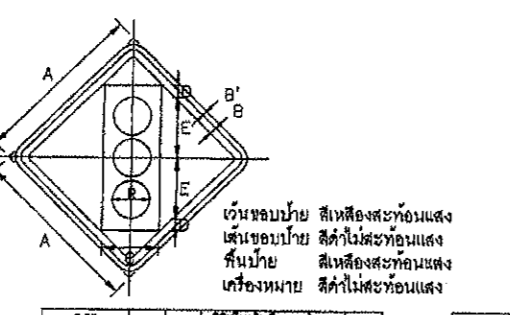

เว้นขอบป้าย สีเหลืองสะท้อนแสง
เส้นขอบป้าย สีดำไม่สะท้อนแสง
พื้นป้าย สีเหลืองสะท้อนแสง
เครื่องหมาย สีดำไม่สะท้อนแสง

ขนาดป้ายจราจร	A	B	C	D	E	G	H	J	R
1	45	1	1.5	15	3.75	18.5	10.5		
2	60	1.5	2	20	5	22	14		
3	75	1.75	2.5	25	6.25	27.5	17.5		
4	90	2	3	30	7.5	33	21		

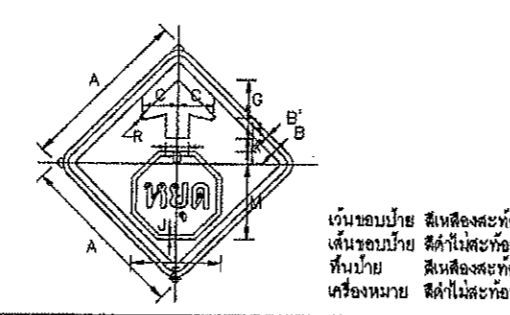

เว้นขอบป้าย สีเหลืองสะท้อนแสง
เส้นขอบป้าย สีดำไม่สะท้อนแสง
พื้นป้าย สีเหลืองสะท้อนแสง
เครื่องหมาย สีดำไม่สะท้อนแสง

ขนาดป้ายจราจร	A	B	C	D	E	G	H	J	K	L	M	R
1	45	1	1.5	9.5	8	23.5	10.5	0.75	3.75	3	20.25	0.75
2	60	1.5	2	12.75	11	31.25	14	1	5	4.25	27.25	1
3	75	1.75	2.5	15.75	13	37.5	17.5	1.25	6.25	5.75	34	1.25
4	90	2	3	19	15	47	21	1.5	7.5	6.25	40.75	1.5

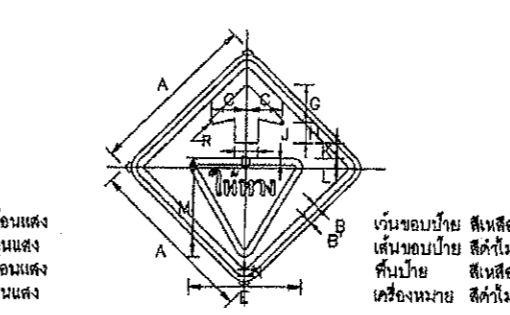

เว้นขอบป้าย สีเหลืองสะท้อนแสง
เส้นขอบป้าย สีดำไม่สะท้อนแสง
พื้นป้าย สีเหลืองสะท้อนแสง
เครื่องหมาย สีดำไม่สะท้อนแสง

ขนาดป้ายจราจร	A	B	C	D	E	G	H	J	K	L	M	H	R
1	45	1	1.5	9.5	8	30	10.5	5.5	2.25	4.5	3	24	2.25
2	60	1.5	2	12.75	11	40	14	7.25	3	6	4	32	3
3	75	1.75	2.5	15.75	13	50	17.5	9.25	3.75	7.5	5	40	3.75
4	90	2	3	19	15	60	21	11	4.5	9	6	48	4.5



เว้นขอบป้าย สีเหลืองสะท้อนแสง
เส้นขอบป้าย สีดำไม่สะท้อนแสง
พื้นป้าย สีเหลืองสะท้อนแสง
เครื่องหมาย สีดำไม่สะท้อนแสง

ขนาดป้ายจราจร	A	B	C	D	E	G	H	J	K	L	M	H	R
1	45	1	1.5	4.25	9.25	21.75	10.5	4.25	1	9	21	10.75	
2	60	1.5	2	5.75	12.5	29	14	5.75	1.5	12	28	14.25	
3	75	1.75	2.5	7	15.5	36.25	17.5	7.25	1.75	15	35	18	
4	90	2	3	8.5	18.75	43.5	21	8.75	2.25	18	42	21.5	

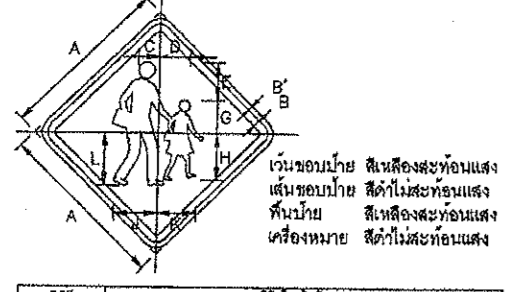

เว้นขอบป้าย สีเหลืองสะท้อนแสง
เส้นขอบป้าย สีดำไม่สะท้อนแสง
พื้นป้าย สีเหลืองสะท้อนแสง
เครื่องหมาย สีดำไม่สะท้อนแสง

ขนาดป้ายจราจร	A	B	C	D	E	G	H	J	K	L
1	45	1	1.0	8.5	10	8.75	12.5	11.5	10.25	14
2	60	1.5	2	11.25	13.5	11.75	16.75	13.25	13.75	18.75
3	75	1.75	2.5	14.25	16.75	14.75	21	16.25	17.25	23.25
4	90	2	3	17	20.25	17.75	25.25	23	20.75	28

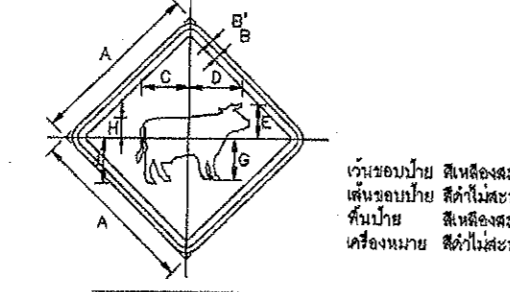

เว้นขอบป้าย สีเหลืองสะท้อนแสง
เส้นขอบป้าย สีดำไม่สะท้อนแสง
พื้นป้าย สีเหลืองสะท้อนแสง
เครื่องหมาย สีดำไม่สะท้อนแสง

ขนาดป้ายจราจร	A	B	C	D	E	G	H	J
1	45	1	1.5	12.5	14	9	11	8.25
2	60	1.5	2	16.75	18.75	12.25	14.75	7
3	75	1.75	2.5	21	23.25	15.25	18.25	8.75
4	90	2	3	25.25	28	18.25	22	10.5

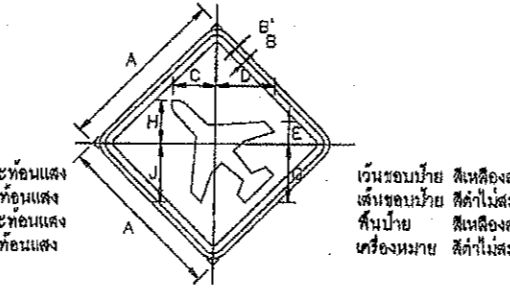

เว้นขอบป้าย สีเหลืองสะท้อนแสง
เส้นขอบป้าย สีดำไม่สะท้อนแสง
พื้นป้าย สีเหลืองสะท้อนแสง
เครื่องหมาย สีดำไม่สะท้อนแสง

ขนาดป้ายจราจร	A	B	C	D	E	G	H	J
1	45	1	1.5	11.75	15.5	6	15.5	11.75
2	60	1.5	2	15.75	20.75	8.25	20.75	15.75
3	75	1.75	2.5	19.5	26	10.25	26	19.5
4	90	2	3	23.5	31.25	12.25	31.25	23.5

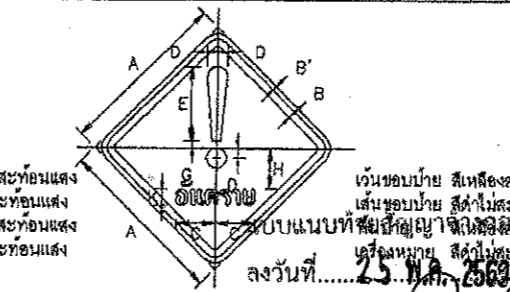

เว้นขอบป้าย สีเหลืองสะท้อนแสง
เส้นขอบป้าย สีดำไม่สะท้อนแสง
พื้นป้าย สีเหลืองสะท้อนแสง
เครื่องหมาย สีดำไม่สะท้อนแสง

ขนาดป้ายจราจร	A	B	C	D	E	G	H	J	K	L	M	H	R
1	45	1	1.5	11.5	2.75	16	13.25	12.5	4.75				
2	60	1.5	2	15.5	3.7	21	16.12	16.25					
3	75	1.75	2.5	19.5	4.63	26	20.16	20.25					
4	90	2	3	23.5	5.56	30	24.16	24.25					

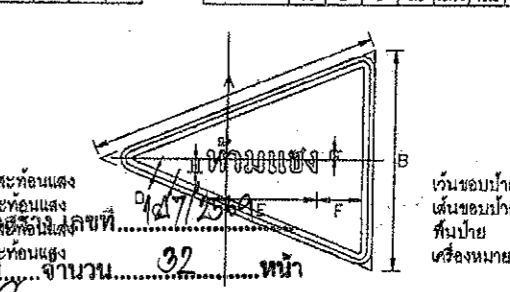

เว้นขอบป้าย สีเหลืองสะท้อนแสง
เส้นขอบป้าย สีดำไม่สะท้อนแสง
พื้นป้าย สีเหลืองสะท้อนแสง
เครื่องหมาย สีดำไม่สะท้อนแสง

ขนาดป้ายจราจร	A	B	C	D	E	F	O	H
1	100	75	1	1.6	37.5	13.25	2.25	5.3
2	120	90	1.2	1.8	45	16.3	2.7	6.3
3	150	120	1.5	2.4	60	24.4	3.6	8.5

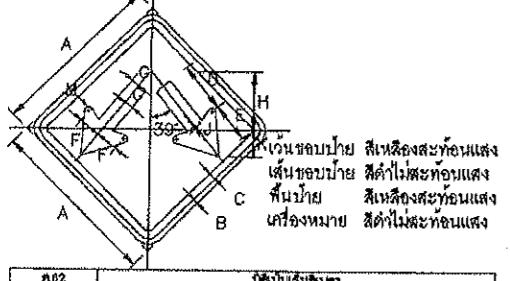

เว้นขอบป้าย สีเหลืองสะท้อนแสง
เส้นขอบป้าย สีดำไม่สะท้อนแสง
พื้นป้าย สีเหลืองสะท้อนแสง
เครื่องหมาย สีดำไม่สะท้อนแสง

ขนาดป้ายจราจร	A	B	C	D	E	F	G	H	J	K	M
1	45	1	1.5	10.5	11.25	6.75	2.25	10	0.75	7.5	1
2	60	1.5	2	14	15	9	3	13	1	10	1.5
3	75	1.75	2.5	17.5	19.75	11	3.75	16	1.25	12.5	1.75
4	90	2	3	21	24.5	13.45	4.5	19	1.5	15	2.25

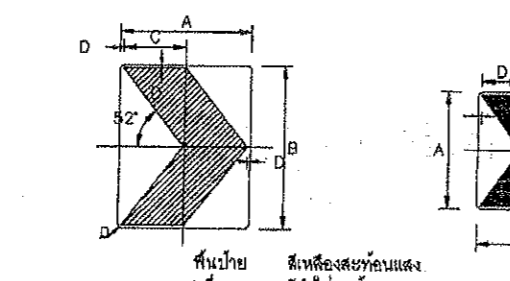

พื้นป้าย สีเหลืองสะท้อนแสง
เครื่องหมาย สีดำไม่สะท้อนแสง

ขนาดป้ายจราจร	A	B	C	D
1,2,3,4	60	75	28.5	1.5

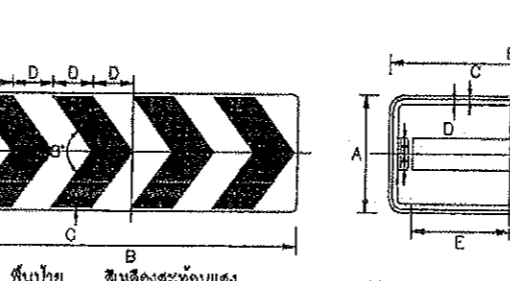

พื้นป้าย สีเหลืองสะท้อนแสง
เครื่องหมาย สีดำไม่สะท้อนแสง

ขนาดป้ายจราจร	A	B	C	D
1,2,3,4	35	55	1	12

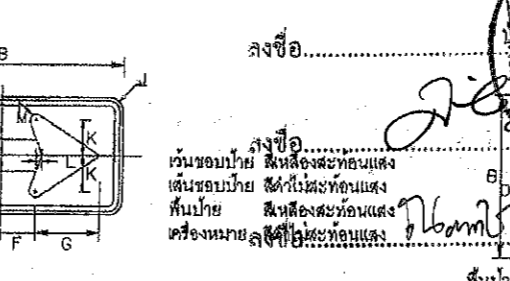

พื้นป้าย สีเหลืองสะท้อนแสง
เครื่องหมาย สีดำไม่สะท้อนแสง

ขนาดป้ายจราจร	A	B	C	D	E	F	G	H	J	K	L	M
1,2	60	120	1	1.5	49	17	32	8	4.8	18	2	3
3	90	180	1.5	2.25	73.5	25.5	48	12	7.25	27	3	4.5
4	120	240	2	3	98	34	64	16	9	36	4	6

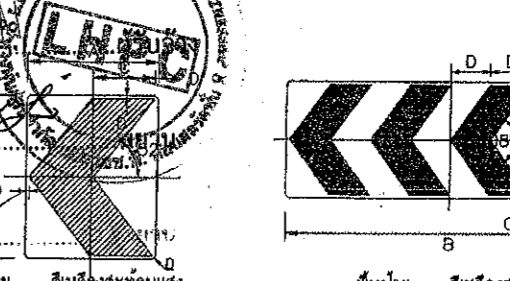

พื้นป้าย สีเหลืองสะท้อนแสง
เครื่องหมาย สีดำไม่สะท้อนแสง

ขนาดป้ายจราจร	A	B	C	D
1,2,3,4	60	75	28.5	1.5

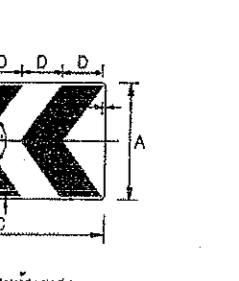

พื้นป้าย สีเหลืองสะท้อนแสง
เครื่องหมาย สีดำไม่สะท้อนแสง

ขนาดป้ายจราจร	A	B	C	D
1,2,3,4	35	55	1	12

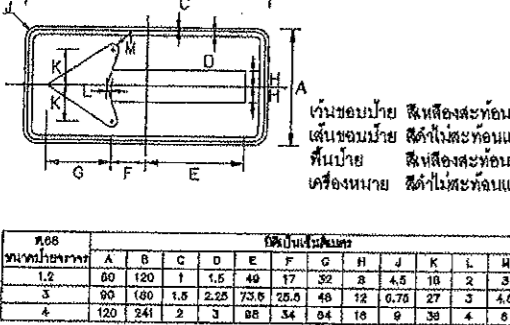

เว้นขอบป้าย สีเหลืองสะท้อนแสง
เส้นขอบป้าย สีดำไม่สะท้อนแสง
พื้นป้าย สีเหลืองสะท้อนแสง
เครื่องหมาย สีดำไม่สะท้อนแสง

ขนาดป้ายจราจร	A	B	C	D	E	F	G	H	J	K	L	M
1,2	90	120	1	1.5	49	17	32	8	4.8	18	2	3
3	90	180	1.5	2.25	73.5	25.5	48	12	7.25	27	3	4.5
4	120	240	2	3	98	34	64	16	9	36	4	6

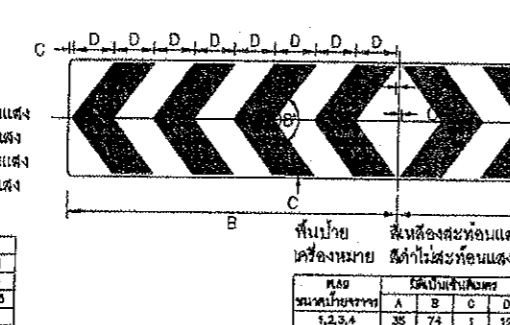

พื้นป้าย สีเหลืองสะท้อนแสง
เครื่องหมาย สีดำไม่สะท้อนแสง

ขนาดป้ายจราจร	A	B	C	D
1,2,3,4	35	74	1	12

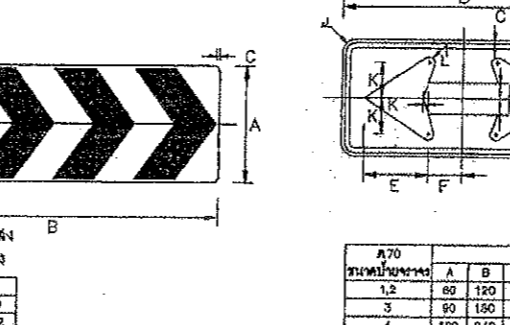

เว้นขอบป้าย สีเหลืองสะท้อนแสง
เส้นขอบป้าย สีดำไม่สะท้อนแสง
พื้นป้าย สีเหลืองสะท้อนแสง
เครื่องหมาย สีดำไม่สะท้อนแสง

ขนาดป้ายจราจร	A	B	C	D	E	F	G	H	J	K	L	M
1,2	60	120	1	1.5	32	17	18	8	4.5	2	3	4
3	90	180	1.5	2.25	48	25.5	27	12	6.75	3	4.5	6
4	120	240	2	3	64	34	36	16	9	4.5	4	8

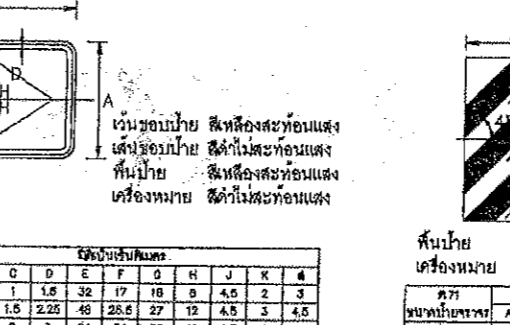

พื้นป้าย สีเหลืองสะท้อนแสง
เครื่องหมาย สีดำไม่สะท้อนแสง

ขนาดป้ายจราจร	A	B	C	D
1,2,3,4	45	75	10	2.5

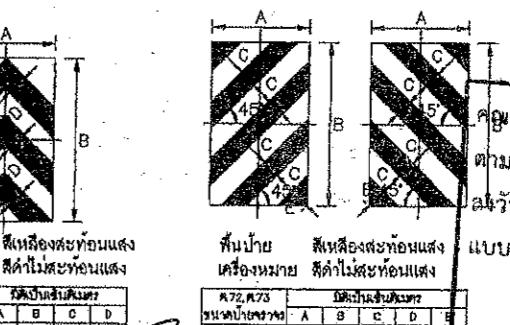

พื้นป้าย สีเหลืองสะท้อนแสง
เครื่องหมาย สีดำไม่สะท้อนแสง

ขนาดป้ายจราจร	A	B	C	D
1,2,3,4	45	75	10	2.5

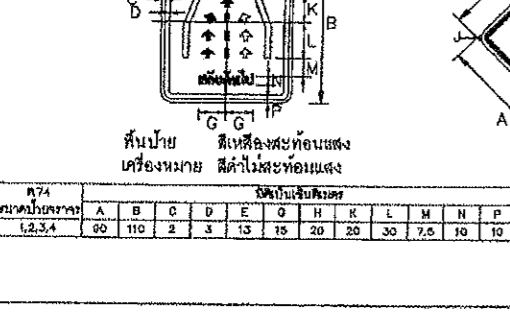

พื้นป้าย สีเหลืองสะท้อนแสง
เครื่องหมาย สีดำไม่สะท้อนแสง

ขนาดป้ายจราจร	A	B	C	D	E	F	G	H	J	K	L	M	N	P
1,2,3,4	60	110	2	3	13	15	20	20	30	7.5	10	10		

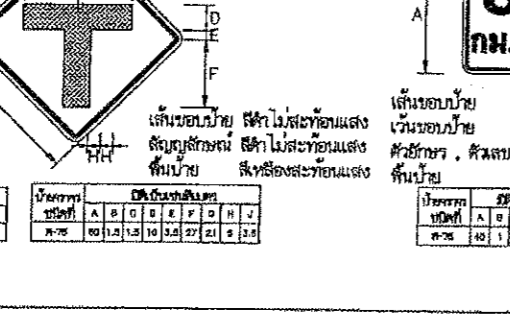

เว้นขอบป้าย สีดำไม่สะท้อนแสง
เส้นขอบป้าย สีเหลืองสะท้อนแสง
พื้นป้าย สีเหลืองสะท้อนแสง
เครื่องหมาย สีดำไม่สะท้อนแสง

ขนาดป้ายจราจร	A	B	C	D	E	F	G	H	J
1,2,3,4	60	110	10	10	5	27	21	9	13.5

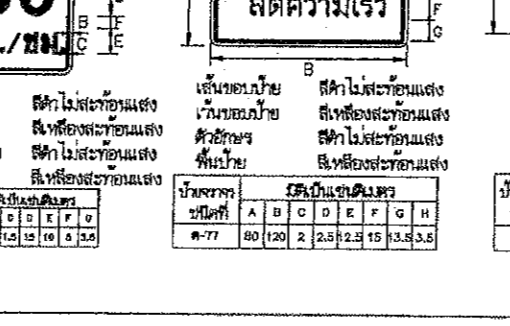

เว้นขอบป้าย สีดำไม่สะท้อนแสง
เส้นขอบป้าย สีเหลืองสะท้อนแสง
พื้นป้าย สีเหลืองสะท้อนแสง
เครื่องหมาย สีดำไม่สะท้อนแสง

ขนาดป้ายจราจร	A	B	C	D	E	F	G	H
1,2,3,4	45	110	10	10	5	27	21	9

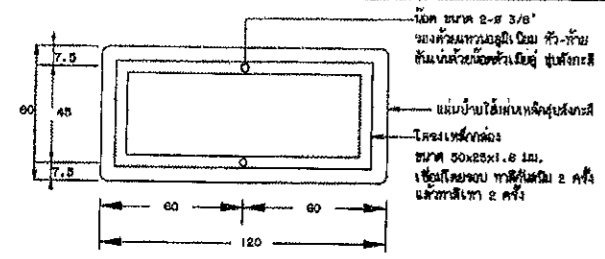

แสดงการยึดโครงป้ายโครงการ น-1

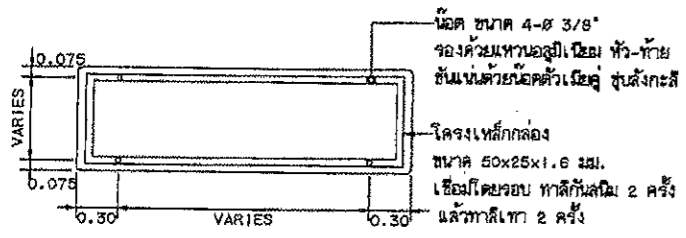

รายละเอียดด้านหลังป้าย น-2 และ น-3

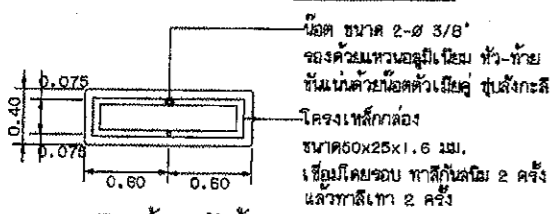

รายละเอียดด้านหลังป้าย น-4

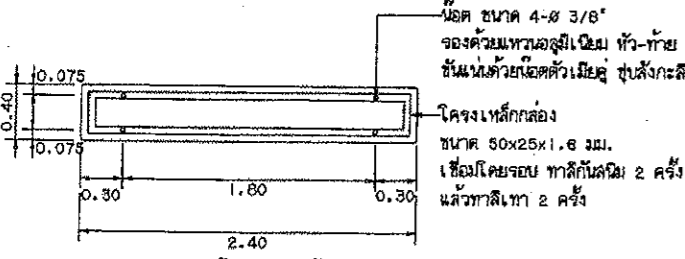

รายละเอียดด้านหลังป้าย น-5

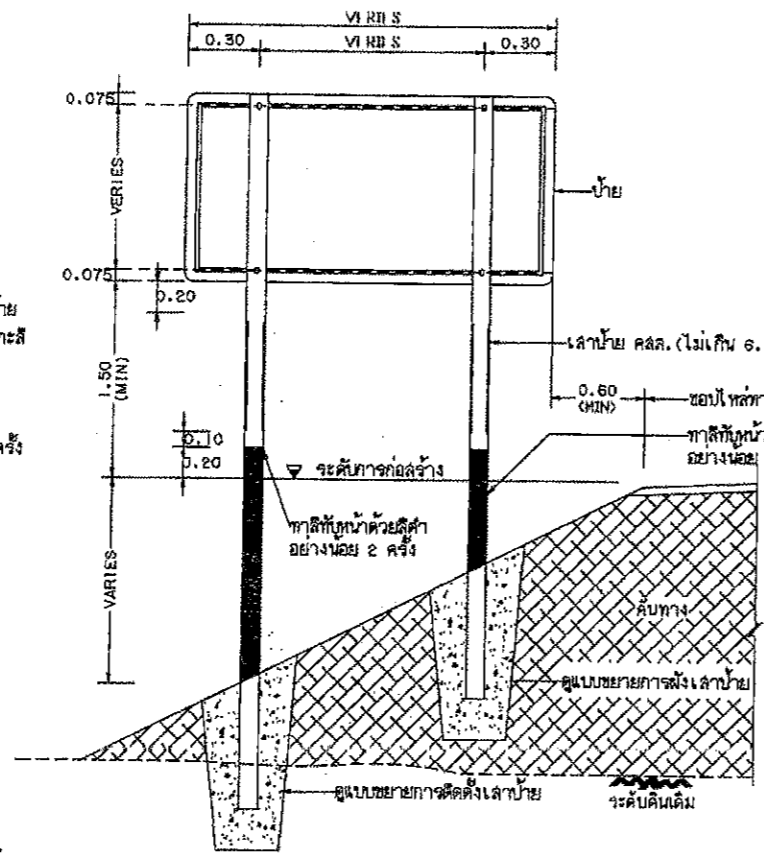

แสดงการปักเสาป้ายแนะนำ น-2 น-3 และ น-5

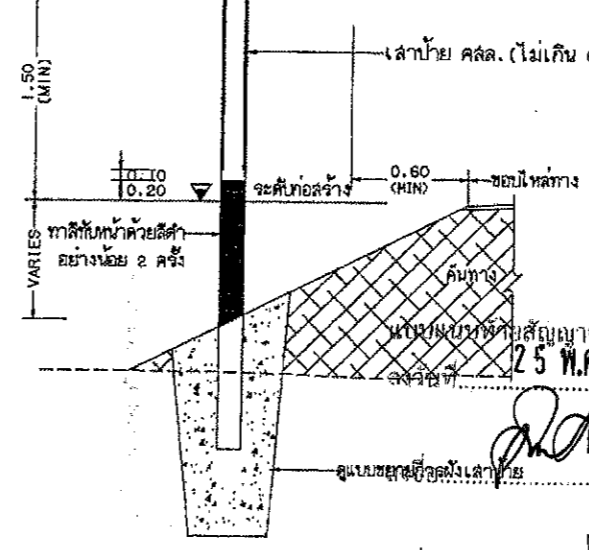
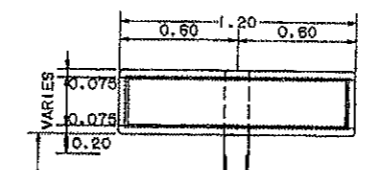

แสดงการปักเสาป้ายแนะนำ น-1 และ น-2

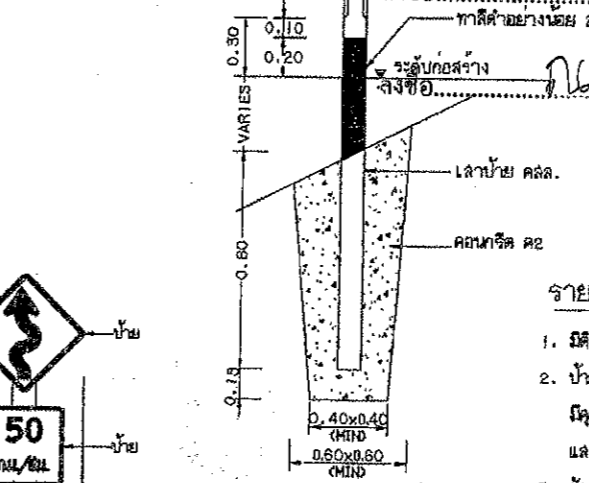
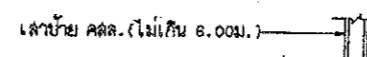

แสดงการฝังเสาป้าย

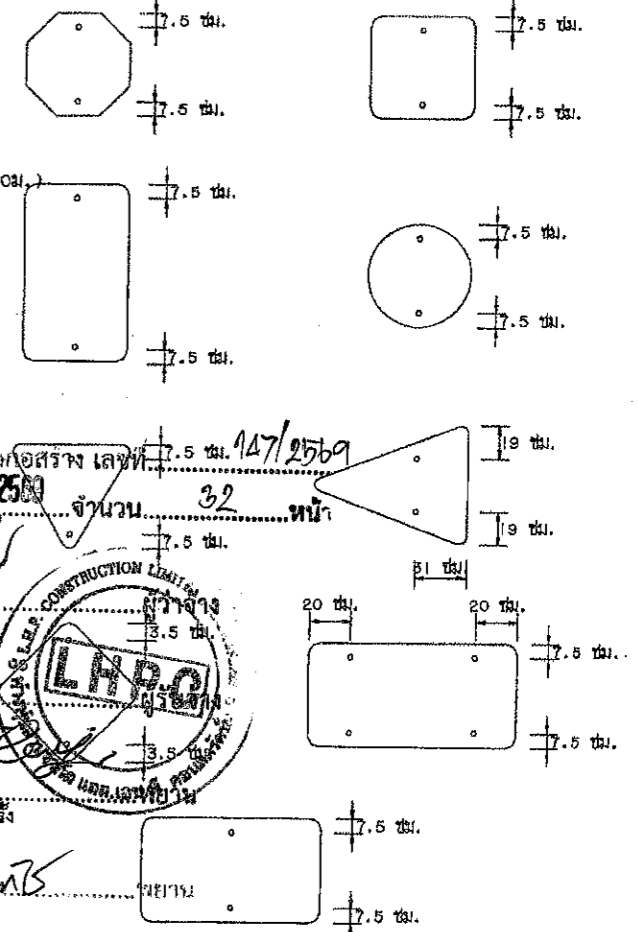

แสดงตำแหน่งการติดตั้งแผ่นป้ายบังคับ ป้ายเตือน

รายการประกอบแบบ

- มีดต่าง ๆ มีหน่วยเป็นเมตร นอกจากจะระบุไว้เป็นอย่างอื่น
- ป้ายบังคับ ป้ายเตือนและป้ายแนะนำให้ทำด้วยแผ่นเหล็กชุบสังกะสี ทนไม่น้อยกว่า 1.2 มม. มีจุดยึดตาม มอก. 50 ด้านหน้าป้ายให้ติดแผ่นตะกั่วเคลือบสีทึบที่ สัมผัสกระจกหรือพื้นแสงระคายเคือง ตาม มอก. 806 ด้านหลังป้ายให้ติดแผ่นตะกั่วเคลือบสีทึบที่ สัมผัสกระจกหรือพื้นแสงระคายเคือง เช่นเดียวกัน
- ตัวอักษรและตัวเลขที่ใช้เขียนข้อความลงในแผ่นป้ายให้ใช้ตามขนาดตามตัวอักษรและตัวเลขแบบเลขที่ ทล.-3-113
- เสาคอนกรีตให้ทำสีขาวและสีดำ อย่างน้อย 2 ครั้ง สีที่ใช้ตาม มอก. 327
- ขนาดของป้ายบังคับ ป้ายเตือนและป้ายแนะนำ อาจกำหนดให้มีขนาดใหญ่ขึ้นได้ตามความต้องการ

แบบท้ายประกอบท้ายกำหนดราคา

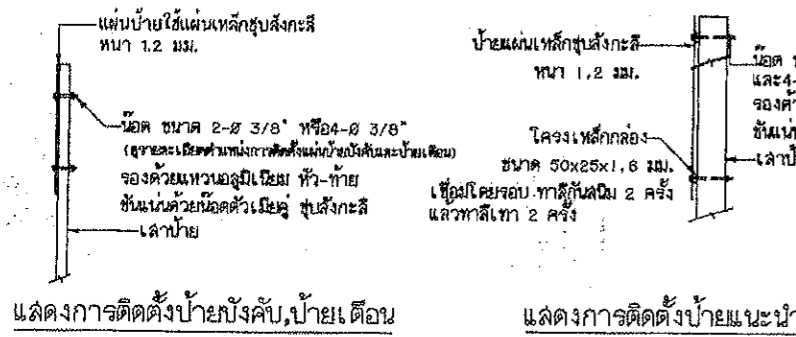

แสดงการติดตั้งป้ายบังคับ, ป้ายเตือน

แสดงการติดตั้งป้ายแนะนำ

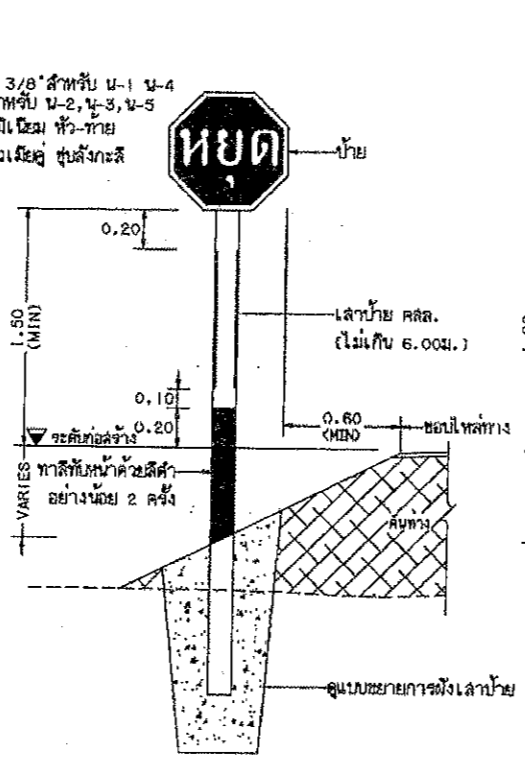

แสดงการปักเสาป้ายบังคับและป้ายเตือน

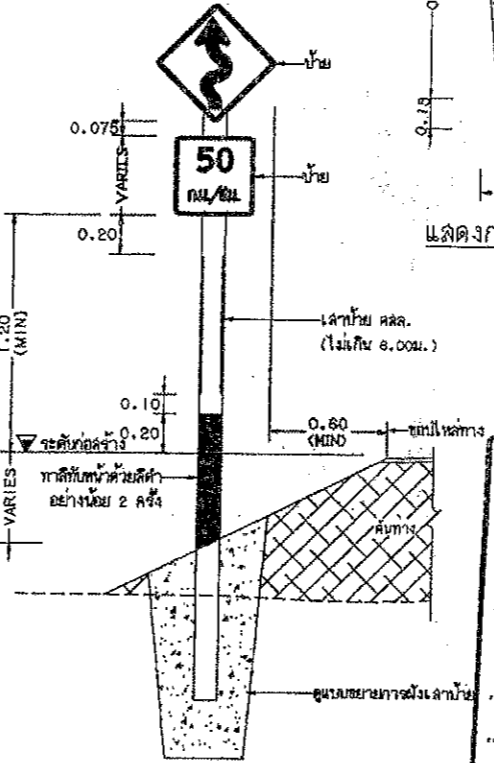

แสดงการปักเสาป้ายบังคับและป้ายเตือน

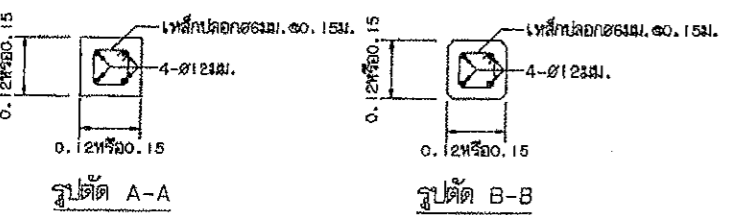

รูปตัดเสาป้าย

หมายเหตุ

- เสาขนาด 0.12x0.12 ม. ใช้สำหรับเสียบเสาและเสาที่มีขนาดที่ของป้ายไม่เกิน 2 ตร.ม. และ 4 ตร.ม. ตามลำดับตามพื้นที่ป้ายมากกว่าที่จะใช้เสาขนาด 0.15x0.15 ม.
- คอนกรีตเสาป้าย ใช้ประเภท ค. 2
- แบบการติดตั้งป้ายจราจร (แบบท้ายเดียว) ข้างซ้ายจากแบบเลขที่ ทล.-3-108(1)/46 ของกรมทางหลวงชนบท

คณะกรรมการจัดทำแบบรายละเอียดการงานก่อสร้าง
ตามคำสั่ง อบจ.สบ. 61 / 2569
ลงวันที่ 8 มกราคม 2569
แบบแปลนเลข 32/69

	แบบมาตรฐานงานทาง สำหรับองค์กรปกครองส่วนท้องถิ่น
	การติดตั้งป้ายจราจร (แบบท้ายเดียว)
แบบเลขที่ ทล.-3-108	แผ่นที่ 47

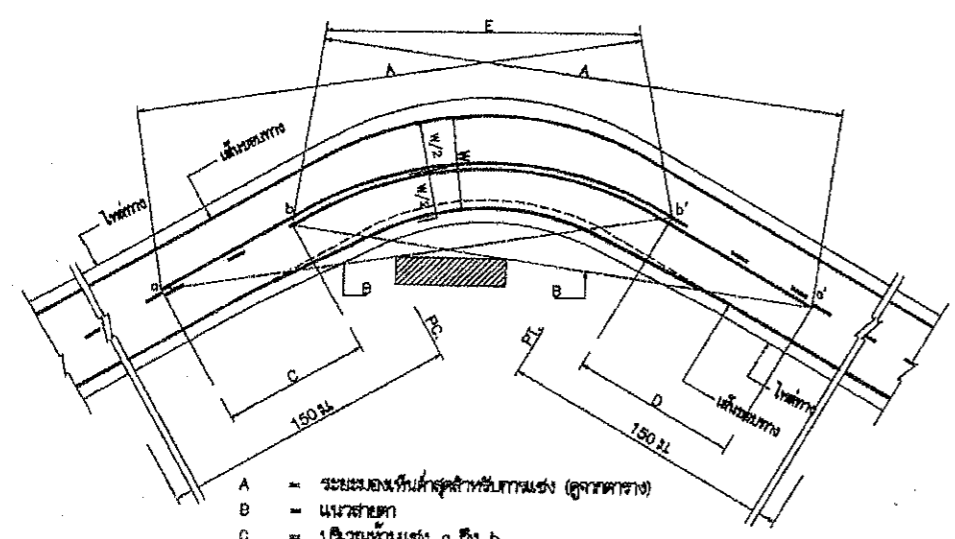

- A = ระยะของพื้นที่ปลูกหิมการชน (ดูจากตาราง)
- B = แนวสายตา
- C = บริเวณห้ามแซง a ถึง b
- D = บริเวณห้ามแซง a' ถึง b'
- a, a' = จุดเริ่มต้นและจุดสิ้นสุดของบริเวณห้ามแซง
- b, b' = จุดปลายบริเวณห้ามแซง
- E = เส้นกั้นอาคารหรือกั้นดิน

การเส้นจราจรบริเวณโค้งราบ

ตาราง : ระยะของพื้นที่ปลูกหิมการชน สำหรับการชนที่ความเร็วต่างๆ

ความเร็วที่สัญ (กม./ชม.)	ระยะของพื้นที่ปลูกหิมการชน (ม.)
50	150
60	180
70	210
80	240
90	276
100	315

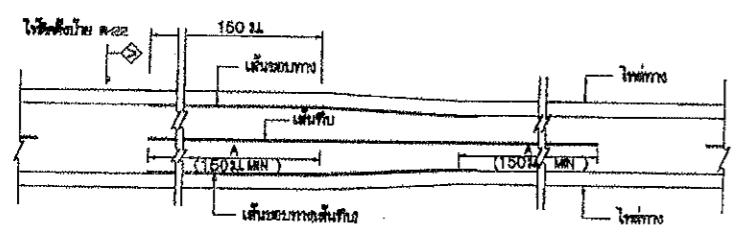

การเส้นจราจร กรณีความกว้างของช่องจราจรลดลง

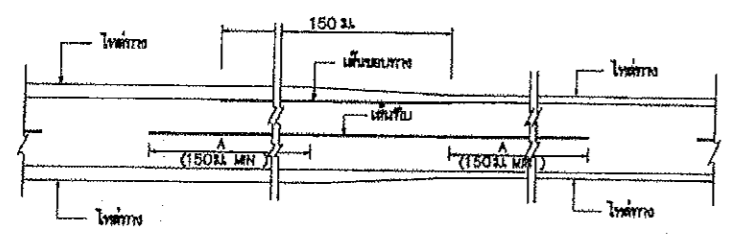

การเส้นจราจร กรณีความกว้างของไหล่ทางลดลง

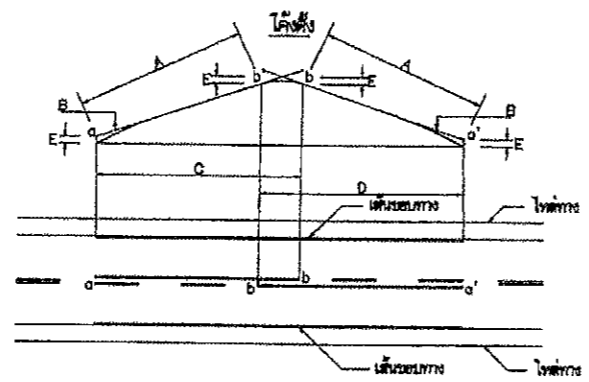

- A = ระยะของพื้นที่ปลูกหิมการชน (ดูจากตาราง)
- B = แนวสายตา
- C = บริเวณห้ามแซง a ถึง b
- D = บริเวณห้ามแซง a' ถึง b'
- E = 15 ม.
- a, a' = จุดเริ่มต้นและจุดสิ้นสุดของบริเวณห้ามแซง
- b, b' = จุดปลายบริเวณห้ามแซง

การเส้นจราจรบริเวณโค้งตั้ง

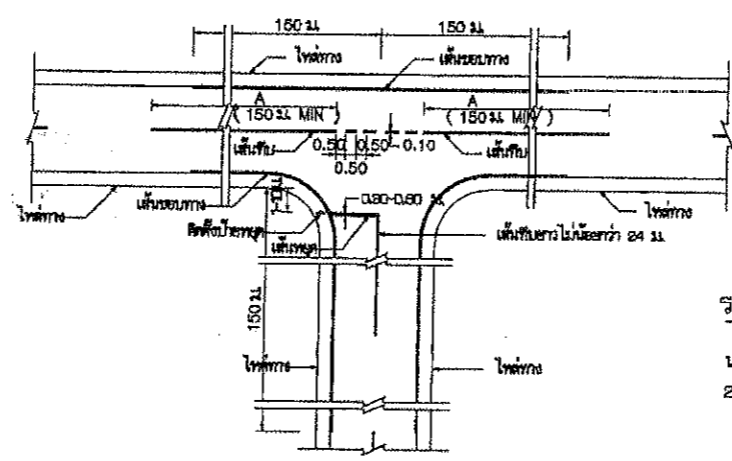

การเส้นจราจรทางแยก

ขนาดและระยะของเครื่องหมายจราจรบนผิวทาง

ก) เส้นแบ่งทิศทางจราจร

1. เส้นประ

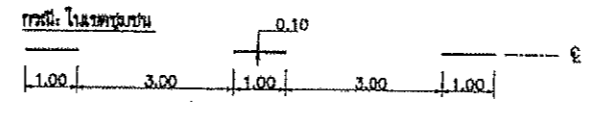
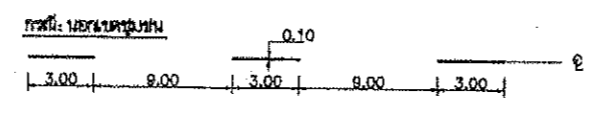

2. เส้นทึบ

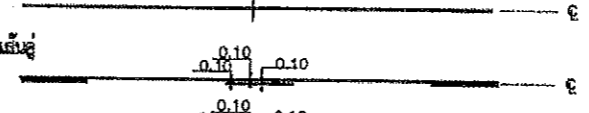

3. เส้นคู่

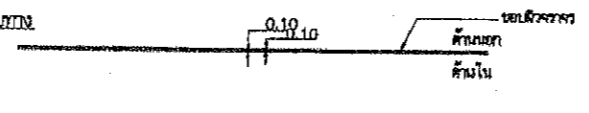

ข) เส้นขอบทาง

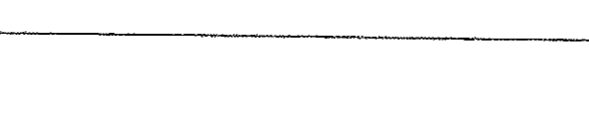

กรณีความกว้างสะพานมากกว่าความกว้างผิวจราจรถนน

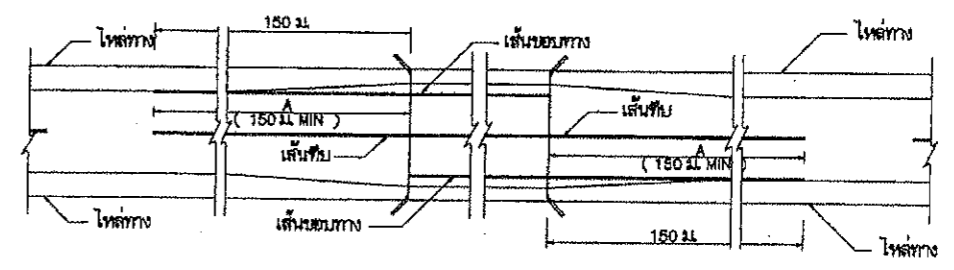

กรณีความกว้างสะพานน้อยกว่าความกว้างผิวจราจรถนน

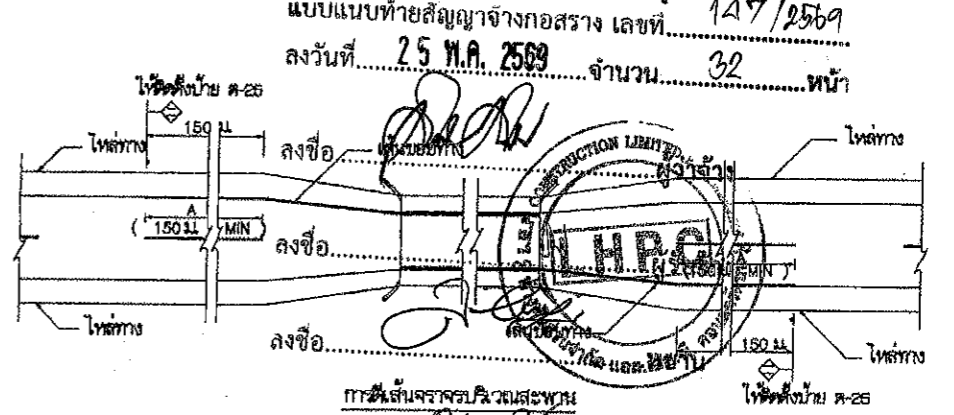

แบบแปลนท้ายสัญญาจ้างก่อสร้าง เลขที่ 147/2569
 ลงวันที่ 25 พ.ค. 2569 จำนวน 32 หน้า

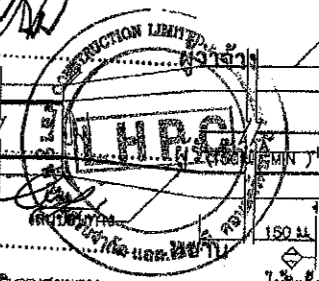

รายการประกอบแบบ

1. ไม้ค้ำยัน มีท่อนเป็นเมตรออกจากรูปเป็นอย่างอื่น
2. เส้นแบ่งทิศทางจราจร ใช้เส้นสีเหลือง ขนาดกว้าง 10 ซม. เส้นที่กึ่งกลางผิวจราจรตลอดแนว
 - 2.1 เส้นประเป็นเส้นสีเหลืองแบ่งทิศทางจราจรในสายทาง 2 ช่องจราจรในบริเวณที่ยอมให้รถแซงเป็นหน้าหลังได้ของทิศทาง ขนาด ความยาว และตำแหน่งของเส้นประกาทศโค้งตั้ง
 - ทางหลวงชนบทแบบชน เส้นยาว 8 ม. เว้นช่อง 9 ม.
 - ทางหลวงในเขตชุมชน เส้นยาว 1 ม. เว้นช่อง 8 ม.
 - 2.2 เส้นทึบเดี่ยว เป็นเส้นสีเหลือง ใช้เป็นเส้นแบ่งทิศทางจราจรในบริเวณที่ห้ามแซงในสายทาง 2 ช่องจราจรหรือบริเวณหนึ่งทางแยก โดยบริเวณก่อนถึงทางแยก ห้ามรถเปลี่ยนช่องจราจรความยาวเส้นต้องไม่น้อยกว่า 24 ม.
 - 2.3 เส้นประคู่ที่เส้นทึบ เป็นเส้นสีเหลือง คู่ขนานกันไป โดยเส้นที่ส่องทางที่แคบกว่าความกว้างของเส้นประ ให้ใช้เส้นที่คู่ที่แคบกว่าเป็นเส้นทิศทางจราจรในบริเวณที่ห้ามรถแซงจากทิศทางหนึ่งช่อง แต่ยอมให้รถที่มาจากทิศทางตรงข้ามแซงได้ ดังที่ห้ามแซงใช้เส้นทึบ ส่วนด้านที่ยอมให้แซงใช้เส้นประ
 - 2.4 การเส้นห้ามแซง บริเวณทางโค้งราบและทางโค้งนูนตั้งให้อยู่ในจุดศูนย์กลางของผิวจราจรก่อนสร้าง
 - 2.5 กรณีผิวจราจรกว้าง 5 ม. หรือมากกว่าโดยใช้ไหล่ทาง ไม่ต้องเส้นแบ่งทิศทางจราจร ให้ใช้เฉพาะบริเวณที่เป็นช่องขนานคู่ซ้าย , บริเวณห้ามแซง , ระยะ 30 เมตรก่อนถึงบริเวณดังกล่าว และภายในโค้งตั้งไม่น้อยกว่า 30 เมตร , ระยะ 30 เมตรก่อนถึงบ่อหยุดและบริเวณที่หยุดบึงขุดขุดขุด
3. เส้นขอบทาง ให้ใช้สีทึบกับสีขาว กว้าง 10 ซม. ทั้ง 2 ข้าง ตลอดแนว
4. สีทาถนนผิวจราจรที่มีส่วนผสมของสี (เกล็ดสี , แอสฟัลต์คัลเลอร์ , คอนกรีตเสริมเหล็ก) ให้ใช้สีทึบในทิศทางตาม มอช. 542 ทามาไม่น้อยกว่า 3 มม.

หมายเหตุ

แบบเครื่องแบบจราจรบนผิวทาง (ตีเส้นจราจร) ปรับปรุงจากแบบเลขที่ทช-3-109/45 (แก้ไขครั้งที่ 1.) ของกรมทางหลวงชนบท

คณะกรรมการจัดทำแบบรายการงานก่อสร้าง
 ตามคำสั่ง อบจ.สย. 61 / 2569
 ลงวันที่ 8 ธ.ค. 2569
 แบบแปลนเลข 32 / 69

ประธานกรรมการ
 กรรมการ
 กรรมการ
 กรรมการ
 กรรมการ

แบบมาตรฐานงานทาง
 สำหรับองค์การปกครองส่วนท้องถิ่น

เครื่องหมายจราจรบนผิวทาง (ตีเส้นจราจร)

แบบเลขที่ ทช-3-110 (1) แผนที่ 49

ข้อกำหนดการตีเส้นจราจรด้วยสีจราจร (Traffic Paint) และวัสดุเทอร์โมพลาสติก (Thermoplastic) ให้ดำเนินการดังต่อไปนี้

1. วิธีดำเนินการจัดทำ

- 1.1 การเตรียมผิวทาง : ผิวทางจราจรที่ทำการตีเส้นหรือเครื่องหมายจราจรต้องสะอาดและแห้ง ต้องไม่ทำบนผิวทางที่สกปรก มีฝุ่นจับ หรือสิ่งแปลกปลอมอื่นใด และไม่ลงทับไปบนวัสดุจราจรเดิมที่ชำรุด การลงวัสดุรองพื้น ต้องใช้วิธีพ่นเพื่อให้วัสดุติดแน่นกับผิวจราจรสม่ำเสมอ โดยไม่ก่อให้เกิดการเย็บตัวและเปลี่ยนสีเดิม สารวัสดุรองพื้นดังกล่าวต้องสอดคล้องกับผิวจราจรที่จะทำงาน รวมทั้งปริมาณจะต้องเหมาะสม ทั้งนี้ต้องได้รับความเห็นชอบจากผู้ว่าจ้างก่อน ในกรณีที่เครื่องหมายจราจรเดิมไม่อยู่ในแนวหรือรูปแบบที่ถูกต้องกับเครื่องหมายจราจรที่จะทำขึ้นใหม่ ผู้รับจ้างมีหน้าที่รับผิดชอบในการลบเครื่องหมายจราจรเดิมออกโดยใช้เครื่องจักรกล
- 1.2 ในกรณีที่ตีเส้นจราจรหรือเครื่องหมายจราจรบนผิวทางที่ก่อสร้างใหม่ให้ดำเนินการภายหลังการก่อสร้างผิวทางแล้วเสร็จไม่น้อยกว่า 1 สัปดาห์
- 1.3 การเตรียมวัสดุเทอร์โมพลาสติก : เพื่อป้องกันมิให้สีติดเพี้ยนหรือเกิดการแตกเปราะของเทอร์โมพลาสติกเนื่องจากให้ความร้อนสูงเกินกว่าผู้ผลิตกำหนดไว้ ต้องใช้วัสดุเทอร์โมพลาสติกให้เพียงพอกับความร้อนในเตาต้มที่มีการควบคุมอุณหภูมิและจะต้องไม่ให้ความร้อนสูงกว่าผู้ผลิตกำหนดไว้ไม่ว่าขณะใดๆ เมื่อวัสดุเหลวแล้วจะต้องรีบใช้ทันทีห้ามมิให้นำวัสดุเทอร์โมพลาสติกที่หลอมเหลวอยู่นานเกิน 6 ชั่วโมงมาใช้งาน
- 1.4 การเตรียมเครื่องมือ : ต้องใช้เครื่องมือ เครื่องจักรกล และอุปกรณ์ต่างๆ ตามลักษณะของวัสดุที่ใช้ทำงาน ปริมาณของวัสดุต้องอยู่ในกรอบขอบข่ายที่ผู้ผลิตกำหนดไว้หากมีการทำมากกว่าหนึ่งชิ้นขึ้นไปต้องรอให้ชิ้นแรกแห้งเสียก่อน

2. ข้อกำหนดคุณสมบัติ

- 2.1 สีจราจร (Traffic Paint) หมายถึง สีจราจรที่ใช้ในการจัดทำเครื่องหมายจราจรโดยวิธีพ่น เป็นผลิตภัณฑ์ที่ทำในประเทศไทย ซึ่งแสดงเครื่องหมายมาตรฐานผลิตภัณฑ์อุตสาหกรรม มอก 415 สีจราจร ชนิดที่ 2
- 2.2 วัสดุเทอร์โมพลาสติก (Thermoplastic) หมายถึง วัสดุเทอร์โมพลาสติกที่ใช้ในการจัดทำเครื่องหมายจราจรโดยวิธีพ่น รีด หรือปาดลาก เป็นผลิตภัณฑ์ที่ทำในประเทศไทย ซึ่งแสดงเครื่องหมายมาตรฐานผลิตภัณฑ์อุตสาหกรรม มอก 542 วัสดุเทอร์โมพลาสติก ระดับ 1 ซึ่งมีความสมบัติและอัตราส่วนของลูกแก้วในส่วนผสมไม่น้อยกว่า 20% โดยน้ำหนักรวมทั้งใช้โรยบนเส้นเทอร์โมพลาสติก สะท้อนแสงในอัตราส่วน 400-500 กรัมต่อตารางเมตร
- 2.3 ลูกแก้ว (Glass Beads) ที่ใช้กับวัสดุทำเครื่องหมายจราจรบนผิวทางเพื่อให้เกิดการสะท้อนแสงเป็นผลิตภัณฑ์ที่ทำในประเทศไทยซึ่งแสดงเครื่องหมายมาตรฐานผลิตภัณฑ์อุตสาหกรรม มอก 543 วัสดุที่ผลิตกัน
- 2.4 วัสดุรองพื้น (Tack Coat หรือ Primer) เป็นน้ำยาเคมีใช้พ่นบนผิวทางก่อนทำเครื่องหมายจราจรเพื่อช่วยในการยึดเกาะระหว่างวัสดุทำเครื่องหมายจราจรกับผิวทาง วัสดุเทอร์โมพลาสติกกำหนด

3. การตรวจวัดคุณลักษณะเครื่องหมายจราจร

3.1 ความหนา

ในระหว่างการปฏิบัติงานให้มีการตรวจวัดความหนาของเครื่องหมายจราจรในปริมาณงานไม่เกิน 100 ตารางเมตร อย่างน้อย 3 ค่า ต่อ 1 ครั้ง โดยให้แผ่นโลหะผิวเรียบวางรับในแนวที่ เครื่องตีเส้นจะผ่าน เมื่อพ่นหรือปาดลากวัสดุไปบนแผ่นโลหะนั้นแล้ว ให้นำมาวัดความหนาของเครื่องหมายจราจรดังนี้

- (1) สีจราจร (Traffic Paint) ความหนาของเส้นจราจรและเครื่องหมายจราจรเมื่อแห้งต้องมีความหนาไม่น้อยกว่า 0.2 มิลลิเมตร
- (2) วัสดุเทอร์โมพลาสติก (Thermoplastic) ความหนาของเส้นจราจรและเครื่องหมายจราจรเมื่อแห้งต้องมีความหนาไม่น้อยกว่า 3.0 มิลลิเมตร หรือไม่น้อยกว่าที่กำหนดไว้ในแบบ

3.2 ค่าแฟคเตอร์การสะท้อนแสง (Reflectance หรือ Luminance Factor)

ในระหว่างการปฏิบัติงานให้มีการตรวจวัดค่าการสะท้อนแสงของเครื่องหมายจราจรในปริมาณงานไม่น้อยกว่า 10 ตันหนึ่ง แต่ละตำแหน่งอย่างน้อย 3 ค่า และในทุกช่วงเวลา 1 ชั่วโมง ให้ตรวจสอบมาตรฐานเครื่องมือ (Standardization) และปรับค่าให้ถูกต้อง

ตารางที่ 1 แสดงเกณฑ์กำหนดคุณลักษณะเครื่องหมายจราจร

รายการที่กำหนด	สีจราจร	วัสดุเทอร์โมพลาสติก
1. วัสดุ 1.1 ข้อกำหนด 1.2 การใช้งาน	มอก 415-2541 ชนิดที่ 2 พ่น	มอก 542-2530 ระดับ 1 พ่น รีดหรือปาดลาก
2. ตรวจสอบคุณลักษณะขณะทำงาน 2.1 ความหนา เมื่อแห้ง, มิลลิเมตร พ่น รีดหรือปาดลาก 2.2 อัตราการใช้ลูกแก้ว (ไรยจากเครื่อง) กรัม/ตร.ม	≥ 0.2 - ≥ 400	≥ 3.0 ≥ 3.0 ≥ 400
3. ตรวจสอบคุณลักษณะเมื่อตีเสร็จทันที (ตรวจรับงาน) 3.1 ความหนาเมื่อแห้ง, มิลลิเมตร 3.2 ค่าการสะท้อนแสง (Retroreflectivity), $\text{mcd.lx}^{-1} \cdot \text{m}^{-2}$	≥ 0.2 ≥ 300 ≥ 200	≥ 3.0 ≥ 300 ≥ 200
4.1 การสะท้อนแสง (Retroreflectivity), $\text{mcd.lx}^{-1} \cdot \text{m}^{-2}$	≥ 150 ≥ 100	≥ 150 ≥ 100
ระยะเวลาประกัน	12 เดือน	24 เดือน

แบบแนบท้ายสัญญาจ้างก่อสร้าง เล่มที่ 25 พ.ศ. 2569
ลงวันที่ 8 ธันวาคม 2569 จำนวน 32 หน้า
มีคุณสมบัติตามที่ผู้ผลิต
ส่งชื่อ.....

ลงชื่อ..... พยาน

คณะกรรมการจัดทำแบบรูปรายการงานก่อสร้าง
ตามคำสั่ง อบจ.ส.บ. 61 / 2569
ลงวันที่ 8 ธันวาคม 2569
แบบแปลนเลข 82/69
ประธานกรรมการ
กรรมการ
กรรมการ
กรรมการ
กรรมการ

.....

 กรมทางหลวงชนบท	แบบมาตรฐานงานทาง สำหรับองค์กรปกครองส่วนท้องถิ่น
	เครื่องหมายจราจรบนผิวทาง (ข้อกำหนดการก่อสร้าง)
แบบเลขที่ ทล-3-110 (4)	แผ่นที่ 52

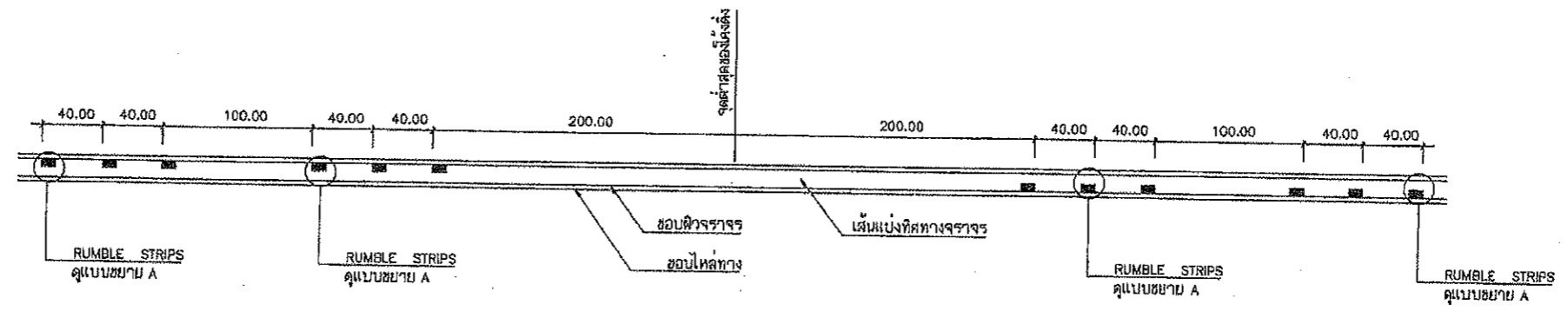

แบบ RUMBLE STRIPS บนทางลาดชัน

แบบแนบท้ายสัญญาจ้างก่อสร้าง เลขที่ 147/2569
 ลงวันที่ 25 พ.ค. 2569 จำนวน 32 หน้า

ลงชื่อ.....

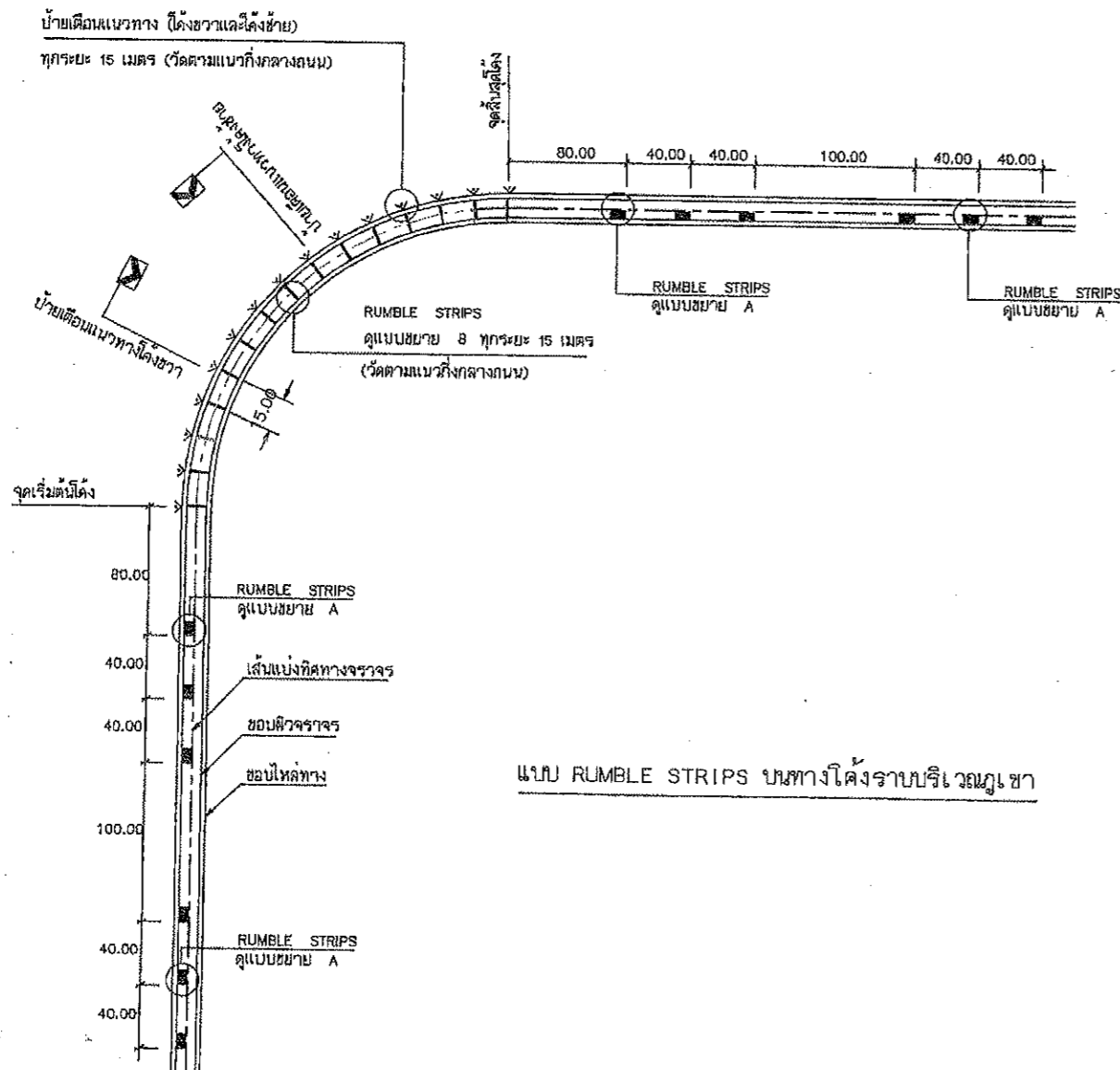
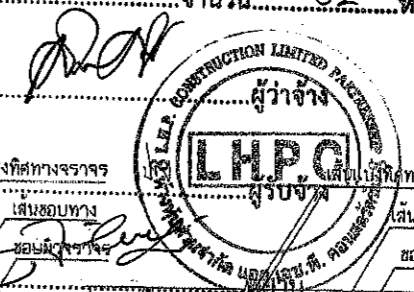

แบบ RUMBLE STRIPS บนทางโค้งราบบริเวณภูเขา

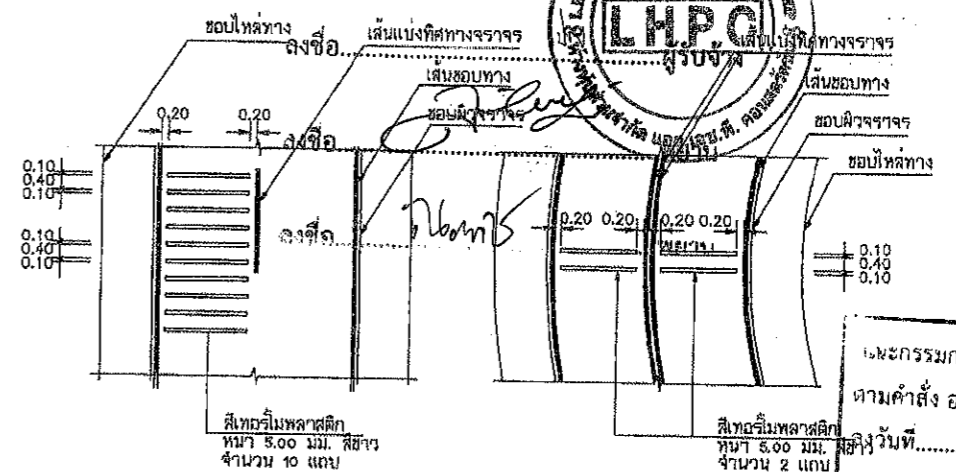

แบบขยาย A
RUMBLE STRIPS

แบบขยาย B
RUMBLE STRIPS

คณะกรรมการจัดทำแบบรายการงานก่อสร้าง
 ตามคำสั่ง อบจ.สบ. 61 / 2569
 ลงวันที่ 8 ธันวาคม 2569
 แบบแปลนเลข 02/69

.....ประธานกรรมการ
กรรมการ
กรรมการ
กรรมการ
กรรมการ

รายการประกอบแบบ

1. มิติต่างๆ มีหน่วยเป็น เมตร นอกจากจะระบุไว้เป็นอย่างอื่น
2. วัสดุที่ใช้ทำ RUMBLE STRIPS เป็นสแตนเลส 316 ตาม มอก. 542
3. ทางฝ่ายใดจะทำ RUMBLE STRIPS และ/หรือติดตั้งป้ายเตือนแนวทาง
 ผู้ออกแบบจะเป็นผู้กำหนดไว้ในแบบก่อสร้าง

.....
 หมายเหตุ

หมายเหตุ

แบบ RUMBLE STRIPS ปรับปรุงจากแบบเลขที่ 3-114/46 ของกรมทางหลวงชนบท

	แบบมาตรฐานงานทาง สำหรับองค์การปกครองส่วนท้องถิ่น
	RUMBLE STRIPS
แบบเลขที่ ทอ-3-114	แผ่นที่ 56

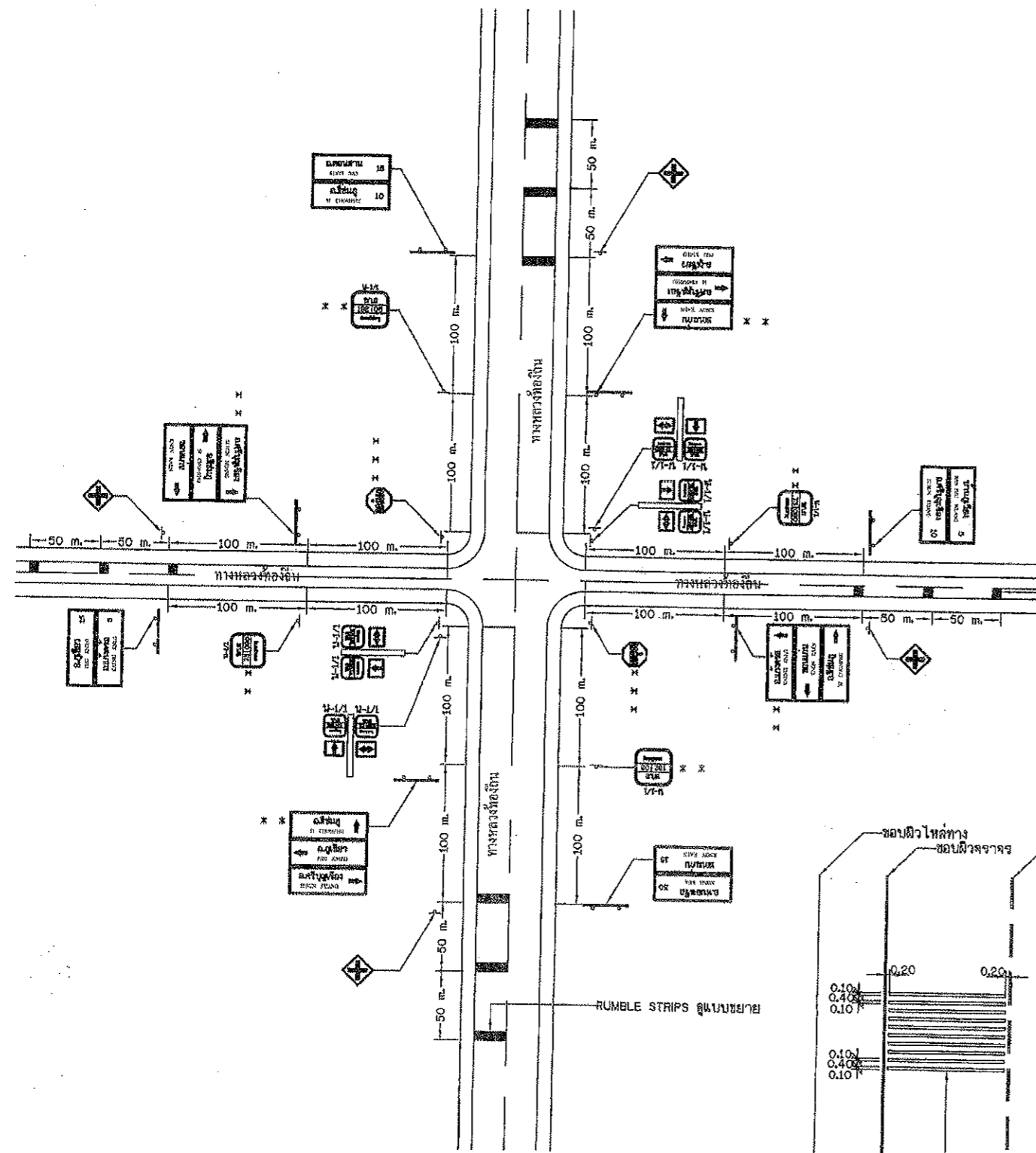

แสดงการติดตั้งป้ายจราจรบริเวณสี่แยก
(เชื่อมทางหลวงท้องถิ่น)

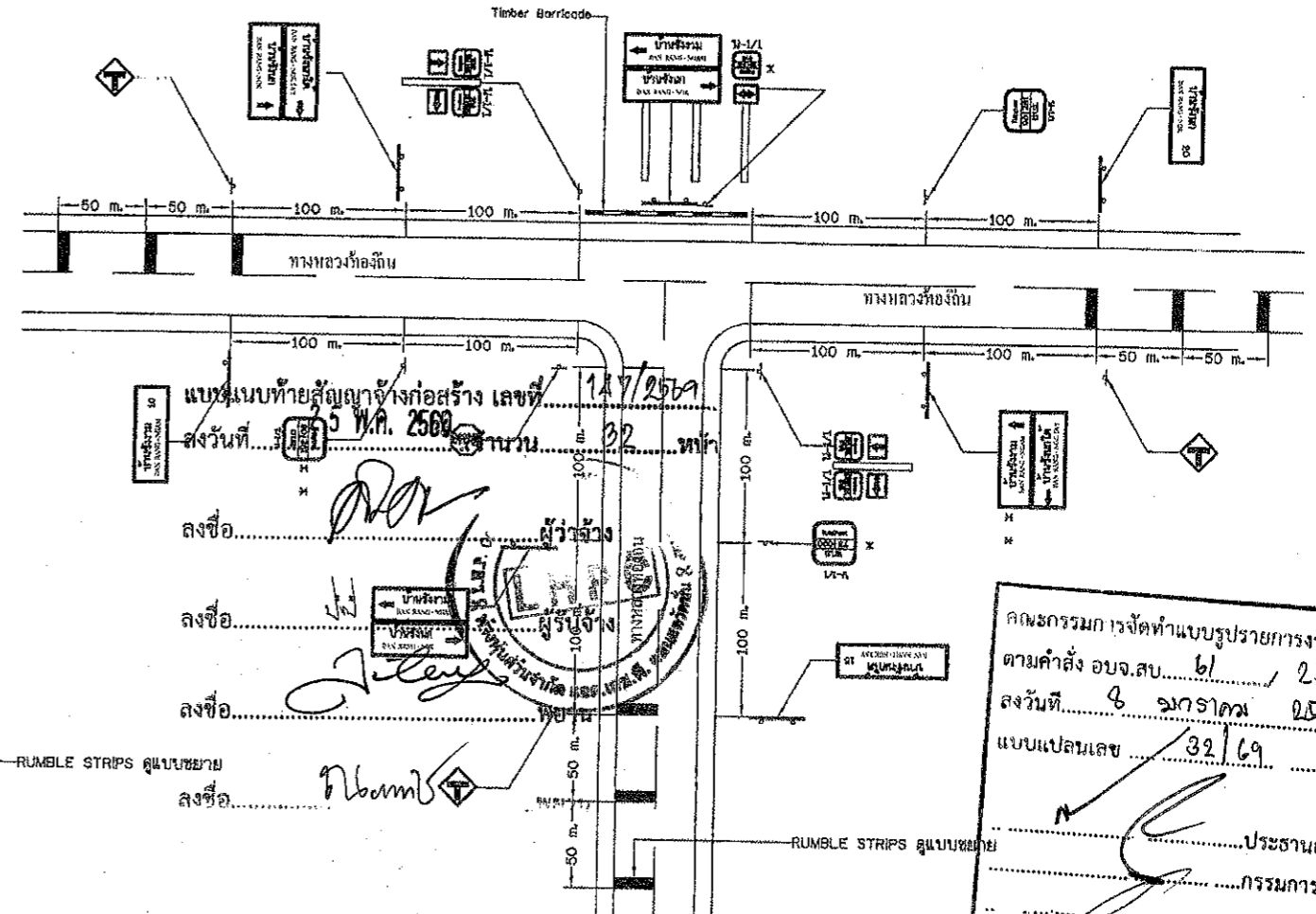

แสดงการติดตั้งป้ายจราจรบริเวณสามแยก
(เชื่อมทางหลวงท้องถิ่น)

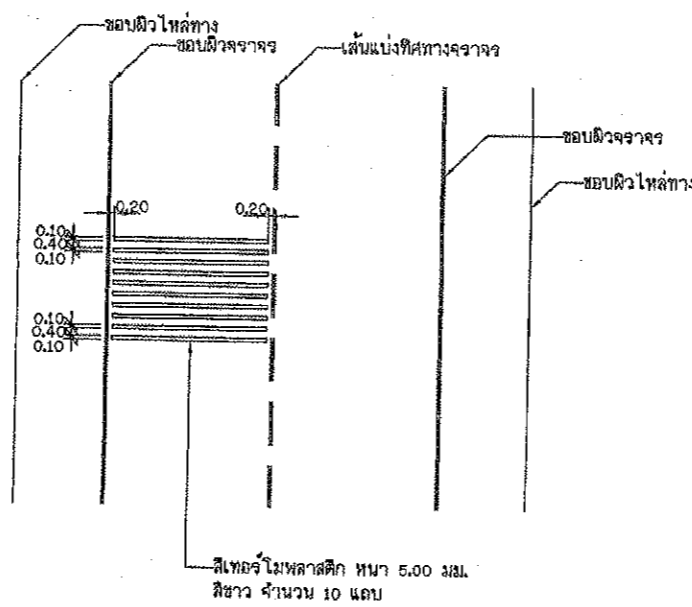

แบบขยาย RUMBLE STRIPS

หมายเหตุ

- * ทางหลวงที่มีหมายเลขเดียวกันให้ติดตั้งป้ายแนะนำทางด้านขวาเต็มด้านเดียวและป้ายระบุทางให้เป็นป้าย
- ** ทางแยกที่มีช่องจราจรเปลี่ยนความเร็ว (SPEED CHANGE LANE) ให้ติดตั้งที่จุดเริ่มต้นหรือจุดสิ้นสุดของช่องจราจรดังกล่าว แต่ต้องไม่น้อยกว่า 100 เมตร จากทางแยก
- ** อาจติดตั้งป้ายให้ทาง แทนป้ายหยุดก็ได้
- วัสดุที่ใช้ทำ RUMBLE STRIPS เป็นสิเทอจโมพลาสติก สีขาว ตาม มอก. 542
- ทางสายใดจะทำ RUMBLE STRIPS และ/หรือติดตั้งป้ายต่างๆ ผู้ออกแบบจะเป็นผู้กำหนดไว้ในแบบก่อสร้าง
- ถนนที่เชื่อมทางหลวงท้องถิ่น หมายถึง ถนนของ อบต. หรือถนนของหน่วยงานอื่น ยกเว้นถนนของกรมทางหลวง, ถนนของกรมทางหลวงชนบท และให้ปรับสัญลักษณ์ป้ายให้สอดคล้องกับหน่วยงานนั้นๆ

คณะกรรมการจัดทำแบบบูรณาการงานก่อสร้าง
ตามคำสั่ง อบจ.สบ... 61 / 2569
ลงวันที่ 8 มกราคม 2569
แบบแปลนเลข 32/69
ประธานกรรมการ
กรรมการ
กรรมการ
กรรมการ

นายสุวิมลประภคกุล วิศวกรจราจร

กรมทางหลวงชนบท	แบบมาตรฐานงานทาง สำหรับองค์กรปกครองส่วนท้องถิ่น
	การติดตั้งป้ายจราจรบริเวณสามแยก (เชื่อมทางหลวงท้องถิ่น)
แบบเลขที่ ทล-3-116 (3)	แผ่นที่ 60

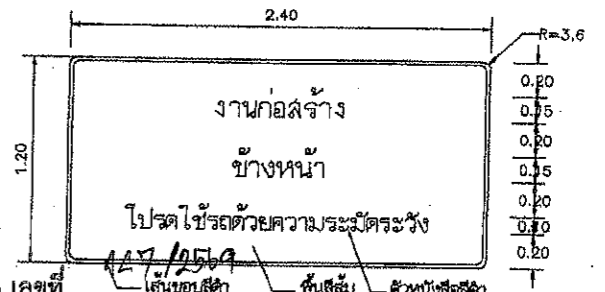
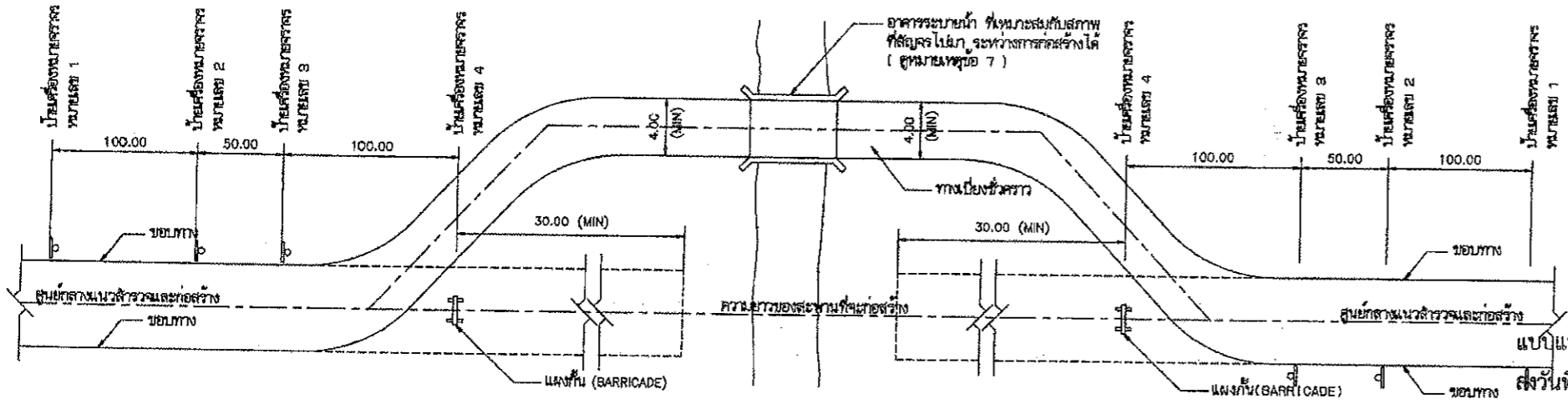

แบบแนบท้ายสัญญาจ้างก่อสร้าง เลขที่... 25 พ.ค. 2569 จำนวน 32 หน้า

แปลนแสดงตำแหน่งของทางเบี่ยง และตำแหน่งติดตั้งป้ายเครื่องหมายจราจร

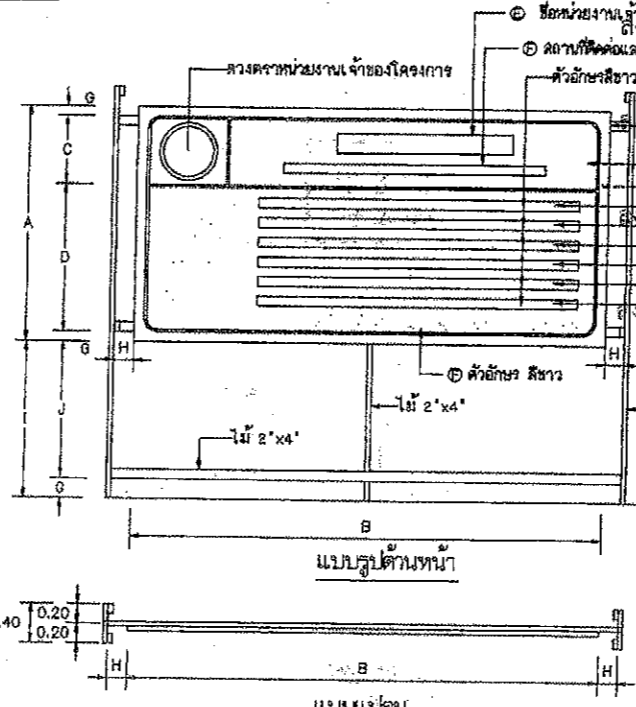
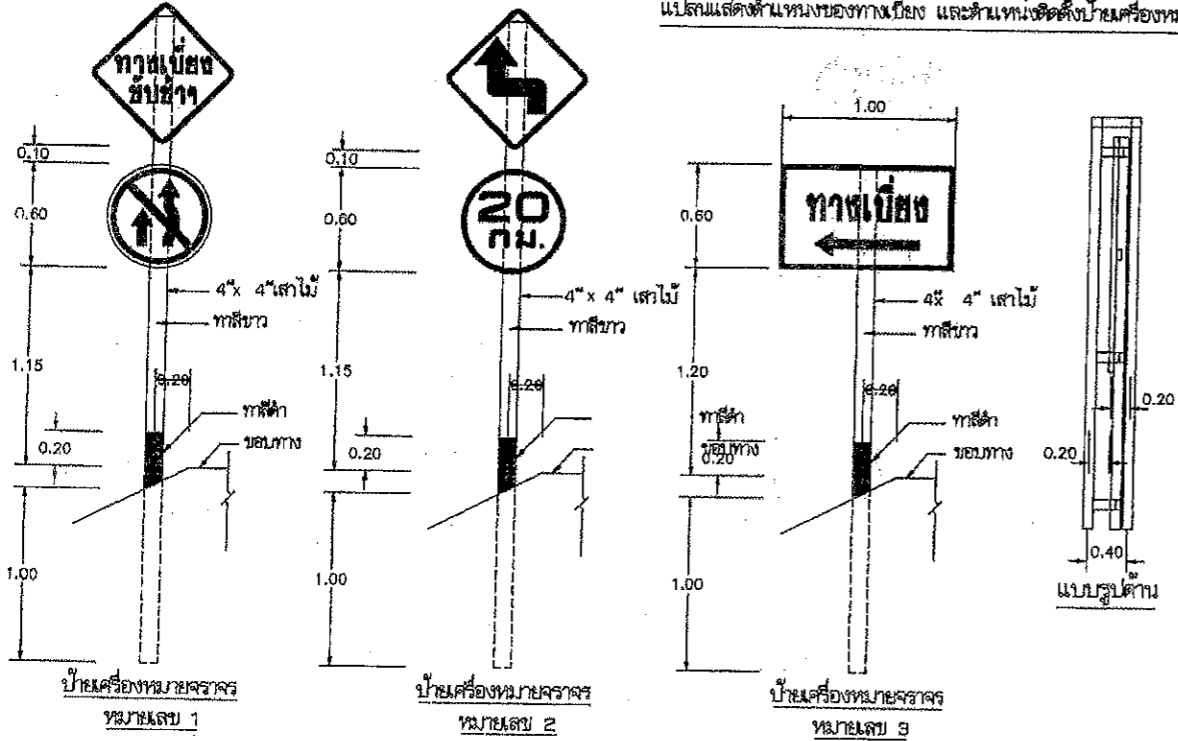

แผ่นป้ายรายละเอียดงานก่อสร้าง

ตารางแสดงขนาดป้ายรายละเอียดงานก่อสร้าง

ขนาดป้าย	A	B	C	D	E	F	G	H	I	J
ขนาดใหญ่	2.40	4.80	0.70	1.50	0.20	0.10	0.10	0.20	1.50	1.40
ขนาดเล็ก	1.20	2.40	0.30	0.75	0.10	0.05	0.05	0.10	1.20	1.10

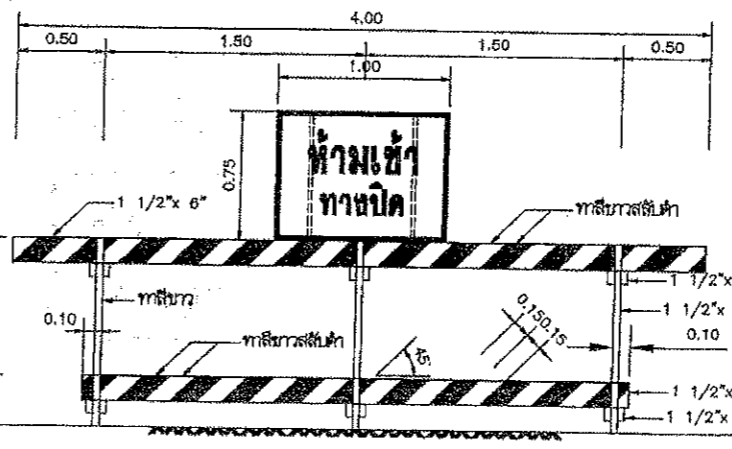
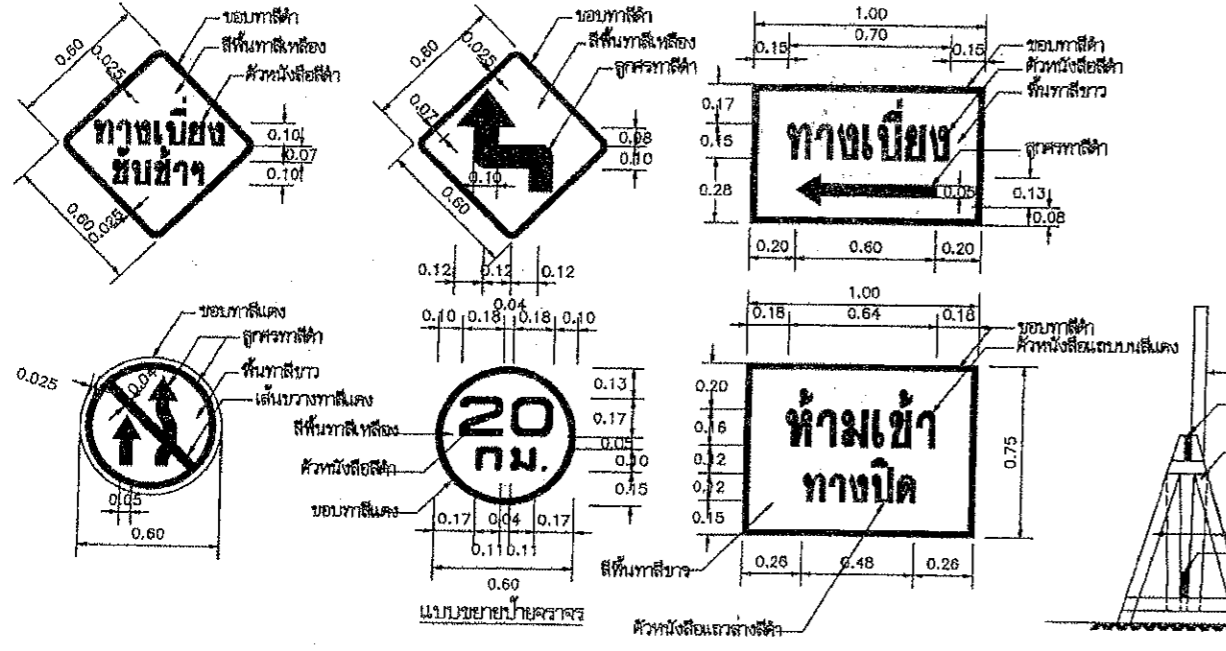

แผงกั้นทำด้วยไม้ และป้ายเครื่องหมายจราจร หมายเลข 4

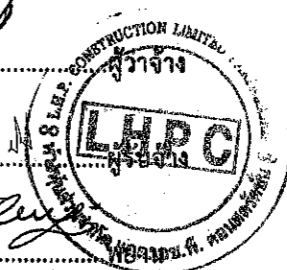

คณะกรรมการจัดทำแบบรูปรายการงานก่อสร้าง
ตามคำสั่ง อ.บ.ส.บ. 61 / 2569
ลงวันที่ 9 สิงหาคม 2569
แบบแปลนเลข 32/69

ประธานกรรมการ
กรรมการ
กรรมการ
กรรมการ

รายการประกอบแบบ

1. ไม่ทำทางใช้งานก่อสร้างทางเบี่ยง จะต้องใช้เครื่องและท่อนถนน
2. ป้ายเครื่องหมายจราจร ทิวทัศน์บนไหล่ทางหรือเนินไม่มี
3. จะต้องใช้ไม้ และ/หรือตะกรึงแขวนที่แผงกั้น (BARRICADE) เพื่อให้แสงสว่างในเวลากลางคืน
4. เพื่อความจำเป็นและเหมาะสมกับสภาพความเจริญของบ้านจะต้องตั้งป้ายเครื่องหมายจราจรที่เห็นตามจำนวนและตำแหน่งที่ควบคุมงานกำหนดให้ก็ได้
5. ผู้รับจ้างจะต้องดูแล และบำรุงรักษาทางเบี่ยงและส่วนประกอบต่างๆ ให้อยู่ในสภาพที่ใช้ใช้งานได้ตลอดเวลา จนกระทั่งสะพานถาวรสร้างแล้วเสร็จ และเปิดให้รถยนต์ใช้สัญจรได้
6. ผู้รับจ้างจะต้องเฝ้าระวังทางเบี่ยงและส่วนประกอบต่างๆ ให้เห็นตลอดเวลาเมื่อทำงานก่อสร้างสะพานแล้วเสร็จ และเปิดให้รถยนต์สัญจรไปมาได้
7. ผู้รับจ้างจะต้องลงรายละเอียดของอาคารระบายน้ำชั่วคราว ที่จะไม่ในทางเบี่ยงให้ ผู้ควบคุมงานตรวจสอบเพื่ออนุมัติ ก่อนติดตั้งหรือก่อสร้างเพื่อใช้งาน
8. วัสดุที่แสดงในรูปแบบนั้นเป็นวัสดุแล้วแต่จะระบุเป็นอย่างไร
9. กรณีงานก่อสร้างทุกประเภทซึ่งมีงานติดตั้ง 1 ด้านกั้นขึ้นให้ติดตั้งป้ายแสดงรายละเอียดงานก่อสร้าง ควรขนาดดังนี้
- 9.1 งานก่อสร้างขนาดเล็ก ถนน 2 ช่องจราจรและในสี่ที่ชนบท แผ่นป้ายควรขนาดไม่น้อยกว่า 1.20x2.40 ม.
- 9.2 งานก่อสร้างขนาดใหญ่ ถนน 4 ช่องจราจร ถนนทางเมืองรวมและถนนหลายลำติ้ว หรือในเขตชุมชนเมือง แผ่นป้ายควรขนาดไม่น้อยกว่า 2.40x4.80 ม.
- 9.3 ให้ติดตั้งแผ่นป้ายแสดงรายละเอียดงานก่อสร้างทางไว้ ๒ จุดเริ่มต้นและจุดสิ้นสุดงานก่อสร้าง อย่างน้อย 2 จุด
10. ป้ายเตือนงานก่อสร้างให้ติดตั้งตำแหน่งก่อนจุดเริ่มต้นและจุดสิ้นสุดโครงการและตำแหน่งที่เหมาะสมหรือตามดุลยพินิจของผู้ควบคุมงาน

หมายเหตุ
แบบนี้จัดทำขึ้นระหว่างงานก่อสร้าง ปรับปรุงรูปแบบและที่ข. -3-301/45
ของกรมทางหลวงชนบท

แบบมาตรฐานงานทาง
สำหรับองค์การปกครองส่วนท้องถิ่น

ป้ายจราจรระหว่างทางก่อสร้าง

แบบเลขที่ ทธ-3-301

ฉบับที่ 71

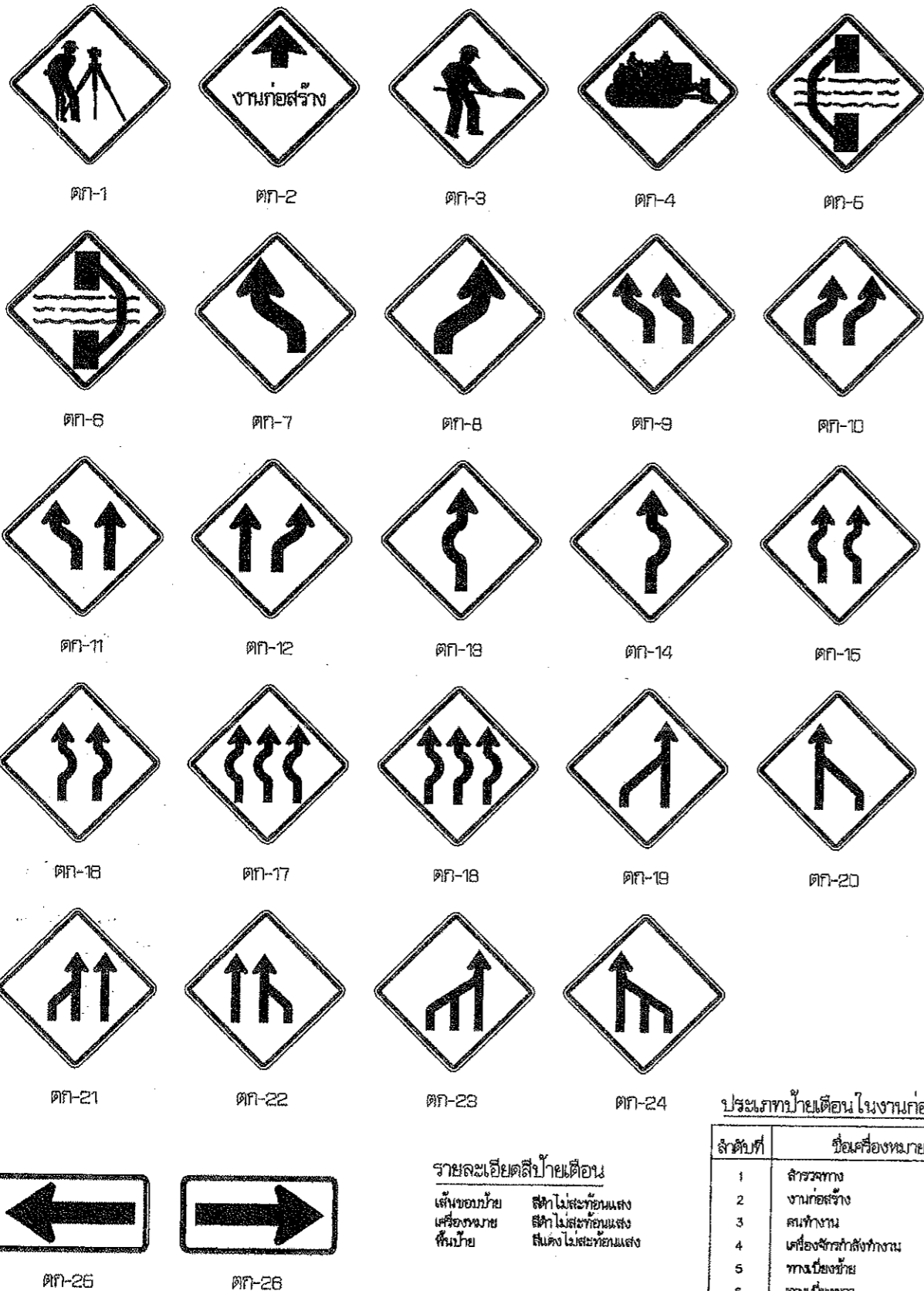

รายละเอียดสีป้ายเตือน
 พื้นของป้าย สีฟ้า ไม่สะท้อนแสง
 เครื่องหมาย สีฟ้า ไม่สะท้อนแสง
 พื้นดง ไม่สะท้อนแสง

ประเภทป้ายเตือนในงานก่อสร้าง (ตท.)

ลำดับที่	ชื่อเครื่องหมาย	รหัส
1	สำรวจทาง	ตท-1
2	งานก่อสร้าง	ตท-2
3	คนทำงาน	ตท-3
4	เครื่องจักรกำลังทำงาน	ตท-4
5	ทางเบี่ยงซ้าย	ตท-6
6	ทางเบี่ยงขวา	ตท-6
7-24	ป้ายเตือนจราจร	ตท-7 ถึง ตท-24
25-28	เตือนแนวทางการจราจร	ตท-25 ถึง ตท-28

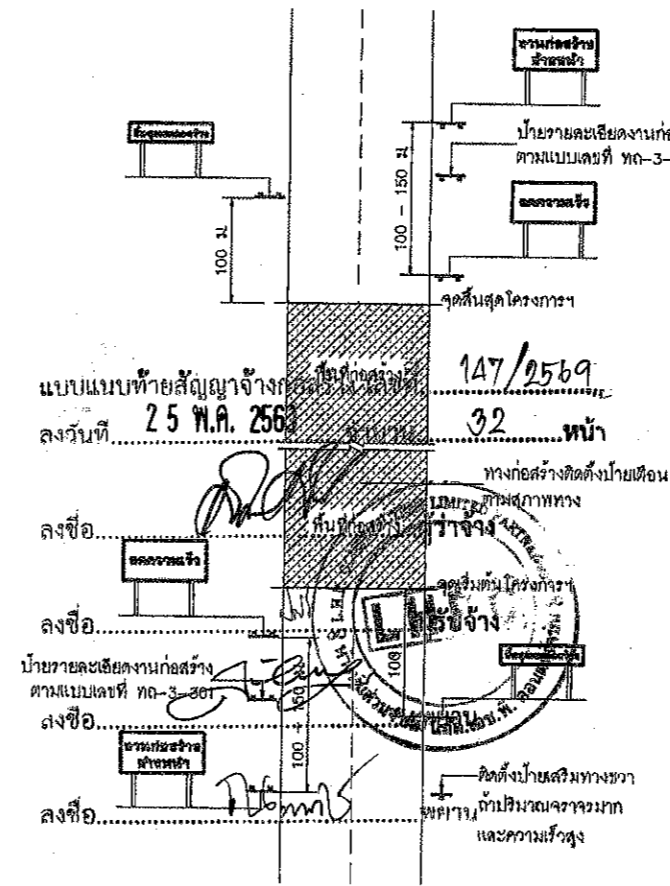

งานก่อสร้าง ข้างหน้า
 ขนาดป้าย 90 x 180 ซม.
 ตัวอักษร 20 ซม.
 (สำหรับพื้นที่ที่ไม่มีปัญหาหรืออุปสรรค
 อุบัติเหตุในการติดตั้งป้ายให้ใช้ป้ายเตือน
 ทางก่อสร้างตามแบบตทที่ ทด-3-301)

ลดความเร็ว
 ขนาดป้าย 90 x 180 ซม.
 ตัวอักษร 20 ซม.

สิ้นสุดเขตก่อสร้าง
 ขนาดป้าย 45 x 180 ซม.
 ตัวอักษร 15 ซม.

สิ้นสุดเขตก่อสร้าง
 ขนาดป้าย 75 x 180 ซม.
 ตัวอักษร 15 ซม.

แสดงการติดตั้งป้ายจราจรระหว่างการก่อสร้างทาง

- หมายเหตุ
- ระยะห่างระหว่างป้ายกำหนดตามความเร็ว ดังนี้
 - ความเร็วต่ำกว่า 70 กม./ชม ใช้ระยะห่าง 100 เมตร
 - ความเร็วตั้งแต่ 70 กม./ชม ขึ้นไปใช้ระยะห่าง 150 เมตร
 - บริเวณที่ติดตั้งป้ายตั้งแต่ 300 เมตร ขึ้นไปในติดตั้งให้กระพริบในแนวตั้ง ทุกระยะ 100 เมตร
 - แผงกั้นที่ตั้งบริเวณทางเบี่ยง ให้ติดตั้งระยะห่างกันไม่เกิน 30 เมตร โดยขึงติดตั้งที่ขอบทางข้าง
 ทุกระยะ 50 - 60 เซนติเมตร
 - สภาพทางตั้งต่อไปนี้ให้ติดตั้งหน้าทาง
 - บริเวณทางโค้งราบและทางโค้งตั้ง
 - บริเวณที่มีการเปลี่ยนแปลงความกว้างของผิวจราจร
 - บริเวณที่ต้องการนำทางที่มียานพาหนะหนักหลุดไปจากคันทาง หรือบริเวณทางแยกที่สับสน
 - บริเวณอื่นๆ เพื่อป้องกันอุบัติเหตุชนอุปกรณจราจร
 - แบบป้ายจราจรระหว่างทางกลาง ปรับปรุงจากแบบเลขที่ ทด-3-302/45 ของกองทางหลวงชนบท

เขตปฏิบัติการกรมการทางหลวงชนบท

คณะกรรมการจัดทำแบบรูปรายการงานก่อสร้าง

ความค้ำตั้ง ออบ.สบ. 61 / 2569

งวันที่ 8 มกราคม 2569

แบบแปลนเลข 32/69

.....ประธานกรรมการ

.....กรรมการ

.....กรรมการ

.....กรรมการ

กรมการทางหลวงชนบท

แบบมาตรฐานงานทาง
 สำหรับบังคับรถสองล้อท้องถนน

ป้ายจราจรระหว่างการก่อสร้าง

แบบเลขที่ ทด-3-302

แผ่นที่ 72

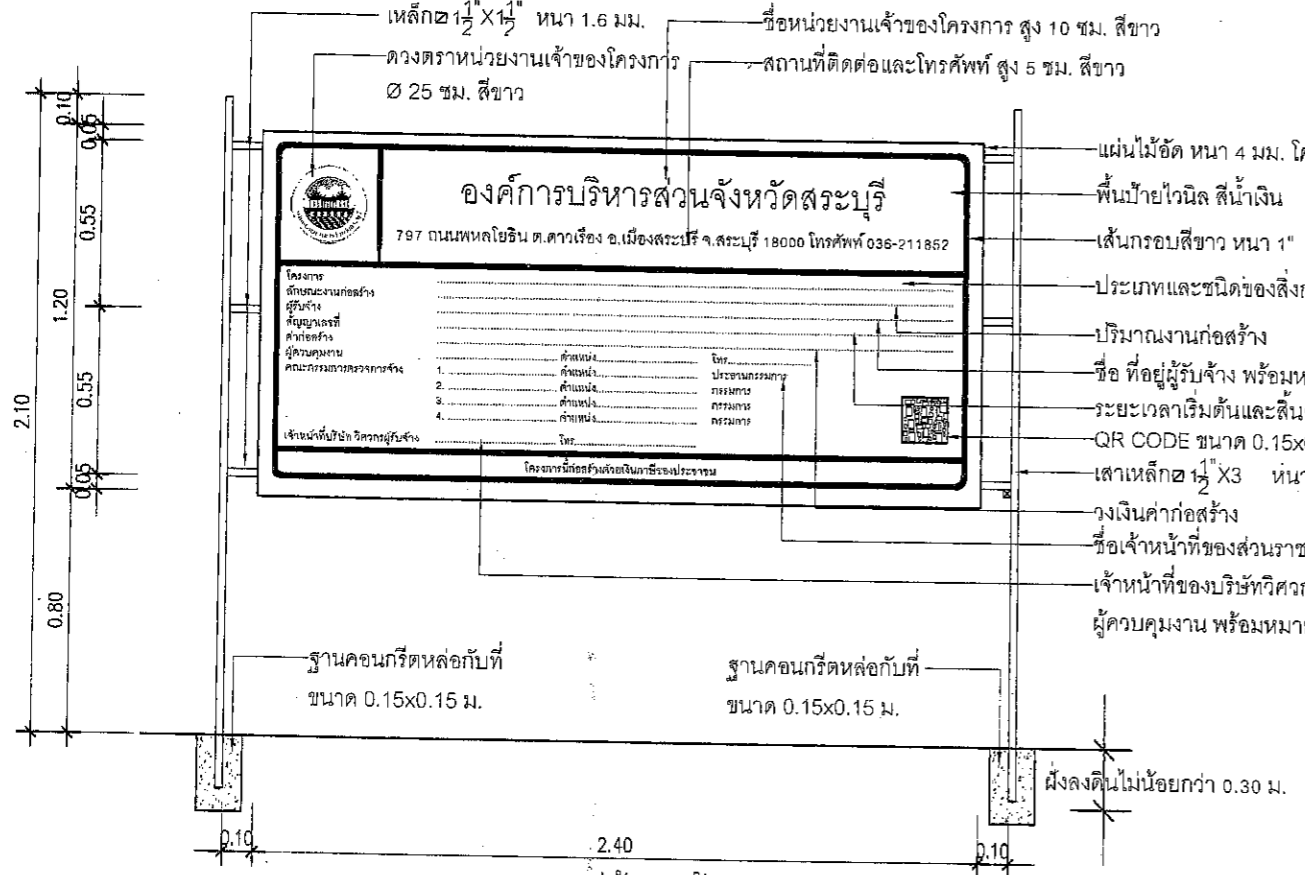

แบบรูปด้านหน้า

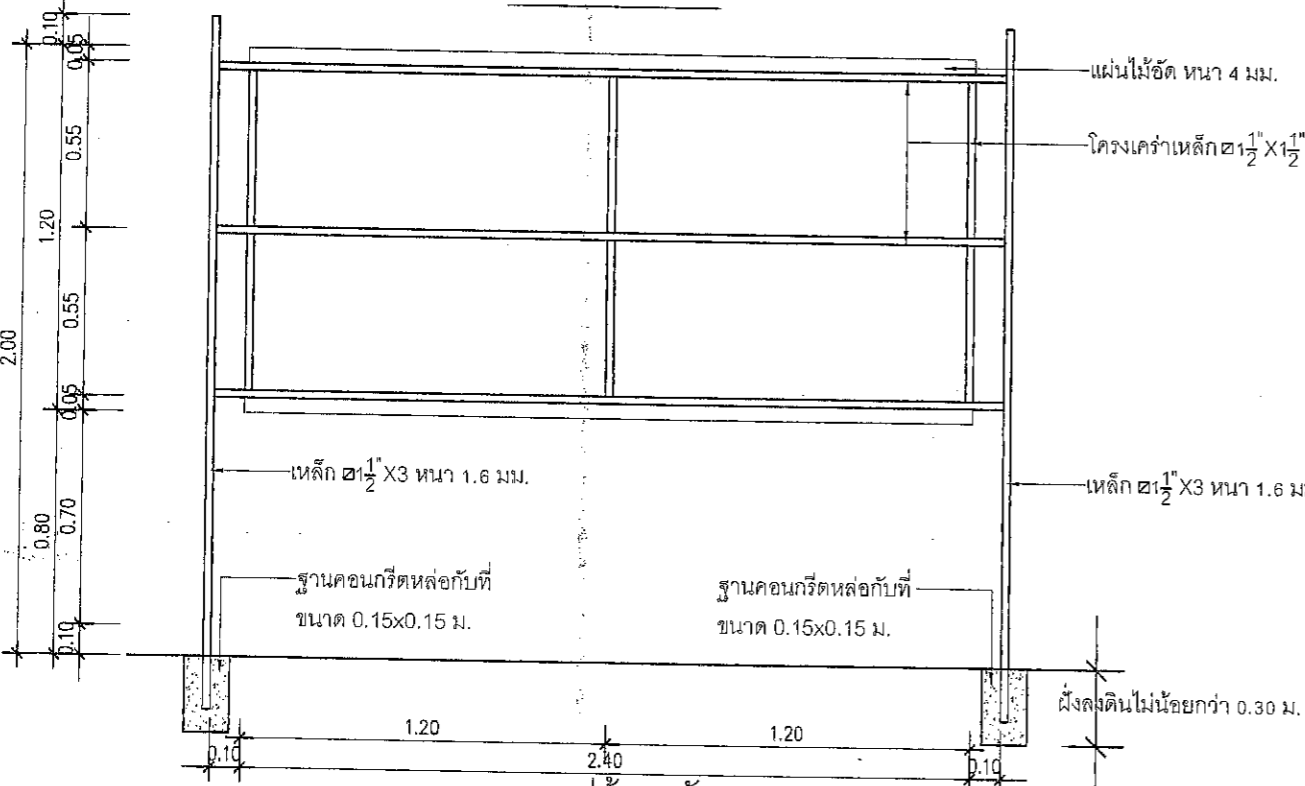

แบบรูปด้านหลัง

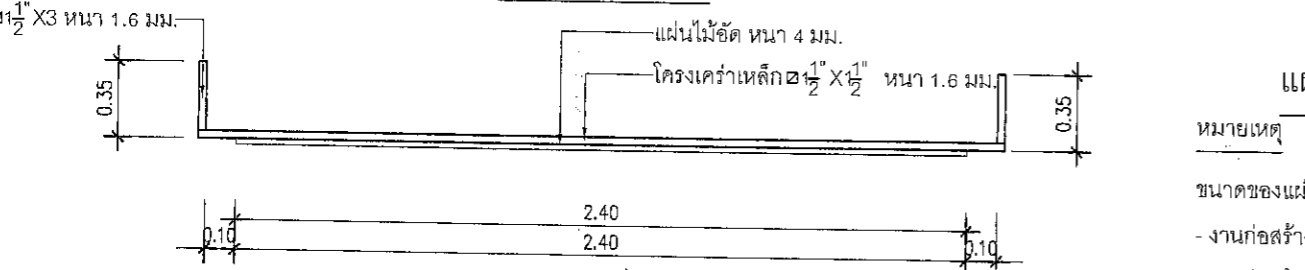

แบบแปลน

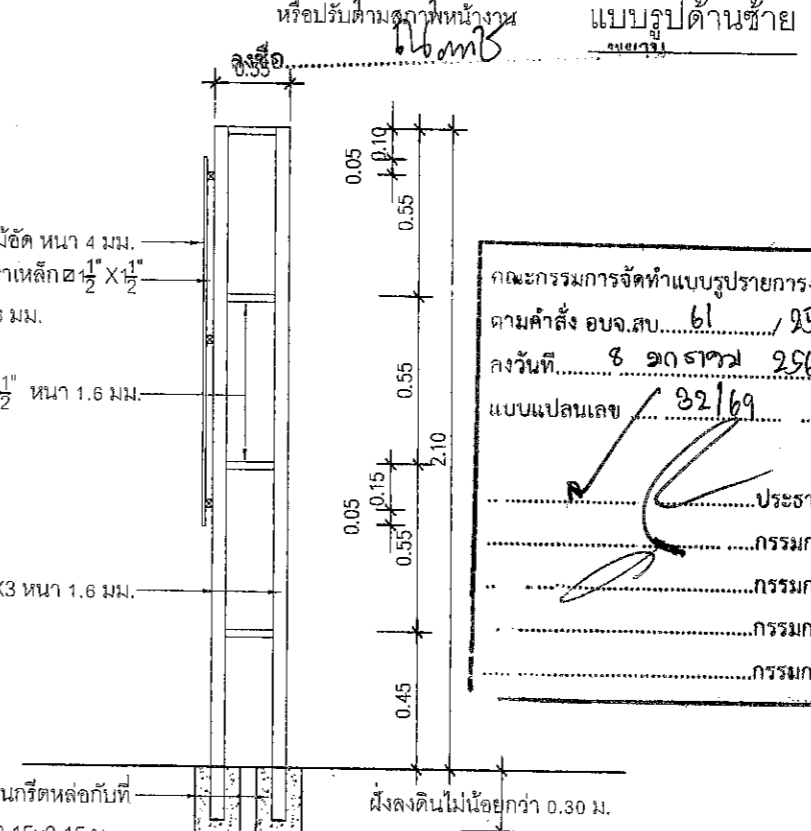
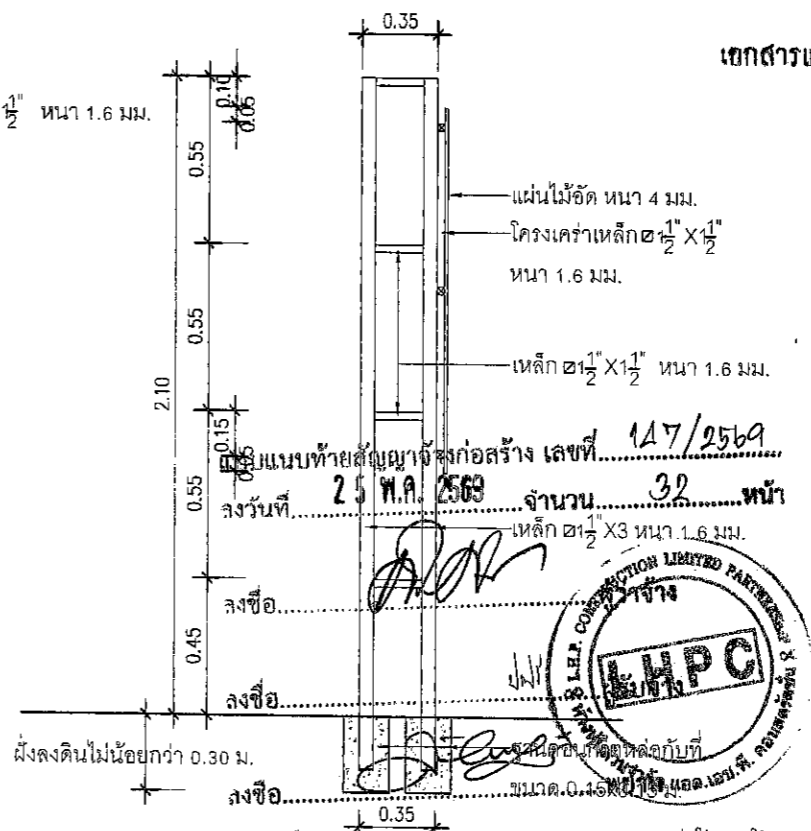

แบบรูปด้านขวา

แผ่นป้ายแสดงรายละเอียดงานก่อสร้างขนาดเล็ก (ท.2) ขนาด 1.20x2.40 ม.

หมายเหตุ

- งานก่อสร้างขนาดเล็ก (เช่น ถนน 2 ช่องจราจร) และงานก่อสร้างในพื้นที่ชนบทแผ่นป้ายควรมีขนาดไม่เล็กกว่า 1.20x2.40 เมตร
- งานก่อสร้างขนาดใหญ่ (เช่น ถนน 4 ช่องจราจร ถนนตามผังเมืองรวมและถนนสายสำคัญ)งานก่อสร้างในเขตชุมชนเมืองหรืองานก่อสร้าง ในกรุงเทพมหานคร แผ่นป้ายควรมีขนาดไม่เล็กกว่า 2.40x4.80 เมตร

เอกสารแนบท้าย สัญญาจัดที่ 31

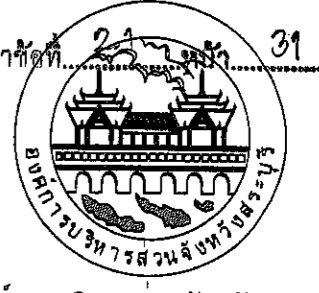

องค์การบริหารส่วนจังหวัดสระบุรี

โครงการ		แบบขยายป้ายโครงการ ขนาด 1.20x2.40 ม.	
เขียนแบบ		(นายอลงกรณ์ นาคปรีชา) ผู้อำนวยการช่างเขียนแบบ	
วิศวกร ตรวจแบบ		(นายพรชัย แก้ววังกัน) วิศวกรโยธาชำนาญการพิเศษ (วช.)	
ตรวจสอบ		(นายสุชากร ทองทัย) หัวหน้าฝ่ายออกแบบ	
ตรวจสอบ		(นายสุชากร ทองทัย) หัวหน้าฝ่ายออกแบบ รักษาราชการตำแหน่งหัวหน้าฝ่ายสำรวจ	
ตรวจสอบ		(นายจิรพล บุญลือ) ผู้อำนวยการส่วนควบคุมการก่อสร้าง	
ตรวจสอบ		(นางสรวิรัตน์ สุตะตัน) ผู้อำนวยการสำนักโยธา รักษาราชการแทนผู้อำนวยการสำนักโยธา	
ตรวจสอบ		(นางกัญญาพร เพชรประดับ) รองปลัดองค์การบริหารส่วนจังหวัด	
ตรวจสอบ		(นางสาวนิภา ประชีพฉาย) ปลัดองค์การบริหารส่วนจังหวัด	
อนุมัติ			
แบบแสดง	แผ่นป้ายแสดงรายละเอียดงานก่อสร้างขนาดเล็ก (ท.2) ขนาด 1.20x2.40 ม.		
มาตราส่วน	NO SCALE		
วัน/เดือน/ปี			
แบบเลขที่			แผ่นที่ 01

คณะกรรมการจัดทำแบบรูปรายการก่อสร้าง
ตามคำสั่ง อบจ.สบ. ๖๑ / ๒๕
ลงวันที่ ๘ มกราคม ๒๕๖๙
แบบแปลนเลข ๑๒/๖๙

..... อนุมัติ
..... อนุมัติ
..... อนุมัติ
..... อนุมัติ
..... อนุมัติ

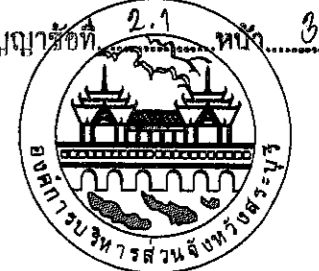

องค์การบริหารส่วนจังหวัดสระบุรี

แบบแนบท้ายสัญญาจ้างก่อสร้าง เลขที่ 147/2569
 ลงวันที่ 25 พ.ค. 2569 จำนวน 32 หน้า

ดวงตราหน่วยงานเจ้าของโครงการ
 Ø 25 ซม. สีขาว

ชื่อหน่วยงานเจ้าของโครงการ สูง 10 ซม. สีขาว

สถานที่ติดต่อและโทรศัพท์ สูง 5 ซม. สีขาว

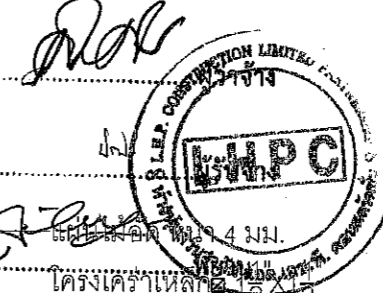

เส้นรอบสี่เหลี่ยม 4 มม.
 เครื่องเคลือบเหล็ก 1.2x1.2
 หน้า 1.6 มม.
 พิมพ์ด้วยสีเงิน



องค์การบริหารส่วนจังหวัดสระบุรี

797 ถนนพหลโยธิน ต.ดาวเรือง อ.เมืองสระบุรี จ.สระบุรี 18000 โทรศัพท์ 036-211852

โครงการ
 ลักษณะงานก่อสร้าง
 ผู้รับจ้าง
 สัญญาเลขที่
 ค่าก่อสร้าง
 ผู้ควบคุมงาน
 คณะกรรมการตรวจการจ้าง

ลำดับ	ตำแหน่ง	ชื่อ
1.	ตำแหน่ง.....	ประธานกรรมการ
2.	ตำแหน่ง.....	กรรมการ
3.	ตำแหน่ง.....	กรรมการ
4.	ตำแหน่ง.....	กรรมการ

เจ้าหน้าที่บริษัท/วิศวกรผู้รับจ้าง

โครงการนี้ก่อสร้างด้วยเงินภาษีของประชาชน

เส้นรอบสี่เหลี่ยม หน้า 1"

ประเภทและชนิดของสิ่งก่อสร้าง

ปริมาณงานก่อสร้าง

ชื่อ ที่อยู่ผู้รับจ้าง

พร้อมหมายเลขโทรศัพท์

ระยะเวลาเริ่มต้นและสิ้นสุด

สัญญาจ้าง

QR CODE ขนาด 0.15x0.15 ม.

วงเงินค่าก่อสร้าง

ชื่อเจ้าหน้าที่ของส่วนราชการ

ผู้ควบคุมงาน

เจ้าหน้าที่ของบริษัท/วิศวกรที่ปรึกษา/ผู้รับจ้าง

ผู้ควบคุมงาน พร้อมหมายเลขโทรศัพท์

นางศุภนิษฐ์ ประภพคุณตา กำนันตำบล...

แบบขยายแผ่นป้ายแสดงรายละเอียดงานก่อสร้างขนาดเล็ก (ก.2) ขนาด 1.20x2.40 ม.

คณะกรรมการจัดทำแบบรายละเอียดงานก่อสร้าง
 นามคำสั่ง อบจ.สบ. 61 / 2569
 ลงวันที่ 8 ธ.ค. 2569
 แบบแปลนเลข 32 / 69
 ประธานกรรมการ
 กรรมการ
 กรรมการ
 กรรมการ

โครงการ		
แบบขยายป้ายโครงการฯ ขนาด 1.20x2.40 ม.		
เขียนแบบ		(นายอลงกรณ์ นาคปรีชา) ผู้อำนวยการช่างเขียนแบบ
วิศวกร ตรวจสอบ		(นายพรชัย แก้วบังวัน) วิศวกรโยธาชำนาญการพิเศษ (วช.)
ตรวจสอบ		(นายสุชากร ทองชัย) หัวหน้าฝ่ายออกแบบ
ตรวจสอบ		(นายสุชากร ทองชัย) หัวหน้าฝ่ายออกแบบ ช่างการส่งค่าแห่งหัวหน้าฝ่ายสำรวจ
ตรวจทาน		(นายศิริพล บุญลือ) ผู้อำนวยการส่วนควบคุมการก่อสร้าง
เห็นชอบ		(นางสรวิศน์ สุระรัตน์) ผู้อำนวยการส่วนการโยธา รักษาการแทนผู้อำนวยการสำนักงานช่าง
เห็นชอบ		(นางกัญญาพร เพชรประดับ) รองปลัดองค์การบริหารส่วนจังหวัด
เห็นชอบ		(นางสาวนิภา ประชีพฉาย) ปลัดองค์การบริหารส่วนจังหวัด
อนุมัติ		รองนายกองค์การบริหารส่วนจังหวัดสระบุรี นายกองค์การบริหารส่วนจังหวัดสระบุรี
แบบแสดง	แบบขยายป้ายแสดงรายละเอียดงานก่อสร้างขนาดเล็ก (ก.2) ขนาด 1.20x2.40 ม.	
มาตราส่วน	NO SCALE	
วัน/เดือน/ปี		
แบบเลขที่	แผ่นที่	02

โครงการปรับปรุงถนนลาดยางแบบแอสฟัลต์คอนกรีต สาย หมู่ที่ ๑๑ ถึง หมู่ที่ ๔
ตำบลหนองสรวง อำเภอวิหารแดง จังหวัดสระบุรี พร้อมติดตั้งชุดเสาไฟถนนโคมไฟแอลอีดี
พลังงานแสงอาทิตย์

ใบเสนอราคาจ้างด้วยวิธีการประกวดราคาอิเล็กทรอนิกส์ (e-bidding)
แนบท้ายสัญญาจ้างก่อสร้าง เลขที่ ๑๔๗/๒๕๖๙ ลงวันที่ ๒๕ พฤษภาคม ๒๕๖๙
จำนวน ๓ หน้า

ลงชื่อ.....ผู้ว่าจ้าง
(นายสุรศักดิ์ สมภักดี)

รองนายกองค์การบริหารส่วนจังหวัด ปฏิบัติราชการแทน
นายกองค์การบริหารส่วนจังหวัดสระบุรี

ลงชื่อ.....ผู้รับมอบอำนาจ
(นางสาวประภาศรี ศิริจันดา)
ผู้รับมอบอำนาจ

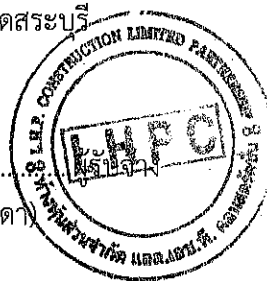

ลงชื่อ.....พยาน
(นางละอองดาว บำรุงญาติ)
นักบริหารงานการคลัง ระดับต้น

ลงชื่อ.....พยาน
(นางสาวณภักษ์ แสงทรัพย์)
นักวิชาการพัสดุชำนาญการ

ใบเสนอราคาจ้างก่อสร้างด้วยวิธีประกวดราคาอิเล็กทรอนิกส์ (e-bidding)

เรียน หัวหน้าหน่วยงานของรัฐ

๑. ข้าพเจ้า ทางหุ้นส่วนจำกัด แอล. เอช. พี. คอนสตรัคชั่น เลขที่ ๑๗๒ หมู่ที่ ๗ ตำบล บ้านไผ่ อำเภอ เมืองนครนายกจังหวัด นครนายก รหัสไปรษณีย์ ๒๖๐๐๐ โทรศัพท์ ๐๘๑๓๘๕๕๕๖๖ โดย นางฉัญญลักษณ์ อินทียนราวุธ ผู้ลงนามข้างท้ายนี้ได้พิจารณาเงื่อนไขต่าง ๆ ในเอกสารประกวดราคาอิเล็กทรอนิกส์ และเอกสารเพิ่มเติม (ถ้ามี) เลขที่ ๒๕/๒๕๖๙ โดยตลอดและยอมรับข้อกำหนดและเงื่อนไขนั้นแล้ว รวมทั้งรับรองว่าข้าพเจ้าเป็นผู้ มีคุณสมบัติครบถ้วนตามที่กำหนดและไม่เป็นผู้ที่ทำงานของหน่วยงานของรัฐ

๒. ข้าพเจ้าขอเสนอที่จะทำงาน ประกวดราคาจ้างก่อสร้างโครงการปรับปรุงถนนลาดยางแบบ แอสฟัลต์คอนกรีต สาย หมู่ที่ ๑๑ ถึง หมู่ที่ ๔ ตำบลหนองสรวง อำเภอวิหารแดง จังหวัดสระบุรี พร้อมติดตั้งชุดเสาไฟ ถนนโคมไฟแอลอีดีพลังงานแสงอาทิตย์ ด้วยวิธีประกวดราคาอิเล็กทรอนิกส์ (e-bidding) ตามข้อกำหนดเงื่อนไขแบบ รุปรายการละเอียดแห่งเอกสารประกวดราคาอิเล็กทรอนิกส์ ตามราคาที่ได้ระบุไว้ในบัญชีรายการก่อสร้างหรือใบ แจ้างปริมาณราคา เป็นเงินทั้งสิ้น ๘,๑๐๐,๐๐๐.๐๐บาท (แปดล้านหนึ่งแสนบาทถ้วน) ซึ่งได้รวมภาษีมูลค่าเพิ่ม ตลอด จนภาษีอากรอื่นๆ และค่าใช้จ่ายที่พึงปวงไว้ด้วยแล้ว

๓. ข้าพเจ้าจะยื่นคำเสนอราคานี้เป็นระยะเวลา ๒๔๐ วัน ตั้งแต่วันยื่นข้อเสนอ และ องค์การบริหาร ส่วนจังหวัดสระบุรี อาจรับคำเสนอนี้ ณ เวลาใดก็ได้ก่อนที่จะครบกำหนดระยะเวลาดังกล่าว หรือระยะเวลาที่ได้ยึด ออกไปตามเหตุผลอันสมควรที่ องค์การบริหารส่วนจังหวัดสระบุรี ร้องขอ

๔. ข้าพเจ้ารับรองว่าจะส่งมอบงานตามเงื่อนไขที่เอกสารประกวดราคาอิเล็กทรอนิกส์กำหนดไว้

๕. ในกรณีที่ข้าพเจ้าได้รับการพิจารณาให้เป็นผู้ชนะการประกวดราคาอิเล็กทรอนิกส์ ข้าพเจ้า รับรองที่จะ

๕.๑ ทำสัญญาตามแบบสัญญาจ้างก่อสร้างแนบท้ายเอกสารการประกวดราคา อิเล็กทรอนิกส์ หรือตามที่สำนักอัยการสูงสุดได้แก้ไขเพิ่มเติมแล้ว กับ องค์การบริหารส่วนจังหวัดสระบุรี ภายใน ๗ วัน นับถัดจากวันที่ได้รับหนังสือให้ไปทำสัญญา

๕.๒ มอบหลักประกันการปฏิบัติตามสัญญา ตามที่ระบุไว้ในข้อ ๗ ของเอกสารการ ประกวดราคาอิเล็กทรอนิกส์ ให้แก่ องค์การบริหารส่วนจังหวัดสระบุรี ขณะที่ได้ลงนามในสัญญาเป็นจำนวนร้อยละ ๕.๐๐ ของราคาตามสัญญาที่ได้ระบุไว้ในใบเสนอราคานี้ เพื่อเป็นหลักประกันการปฏิบัติตามสัญญาโดยถูกต้องและ ครบถ้วน

หากข้าพเจ้าไม่ปฏิบัติให้ครบถ้วนตามที่ระบุไว้ในข้อ ๕.๑ และ/หรือข้อ ๕.๒ ดังกล่าวข้างต้น ข้าพเจ้ายอมให้ องค์การบริหารส่วนจังหวัดสระบุรี ริบ หลักประกันการเสนอราคาหรือเรียกธองจากผู้ออกหนังสือ คำประกัน ข้าพเจ้ายอมชดใช้ค่าเสียหายใด ๆ ที่อาจมีแก่ องค์การบริหารส่วนจังหวัดสระบุรี และ องค์การบริหารส่วน จังหวัดสระบุรี มีสิทธิจะให้ผู้อื่นยื่นข้อเสนอรายอื่นเป็นผู้ชนะการประกวดราคาอิเล็กทรอนิกส์ได้ หรือองค์การบริหารส่วน จังหวัดสระบุรี อาจดำเนินการจัดจ้างการประกวดราคาอิเล็กทรอนิกส์ใหม่ก็ได้

๖. ข้าพเจ้ายอมรับว่า องค์การบริหารส่วนจังหวัดสระบุรี ไม่มีความผูกพันที่จะรับคำสั่งผูกพันหรือใบ

๓๒๓๖

(นางสาวณภักษ์ แสงทรัพย์)

นักวิชาการพัสดุชำนาญการ

เสนอราคาใด ๆ รวมทั้งไม่ต้องรับผิดชอบในค่าใช้จ่ายใด ๆ อันอาจเกิดขึ้นในการที่ข้าพเจ้าได้เข้ายื่นข้อเสนอครั้งนี้

๗. เพื่อเป็นหลักประกันในการปฏิบัติโดยถูกต้อง ตามที่ได้ทำความเข้าใจและตามความผูกพันแห่ง คำเสนอนี้ ข้าพเจ้าขอมอบ หนังสือค้ำประกันอิเล็กทรอนิกส์ เพื่อเป็นหลักประกันการเสนอราคาเป็นเงินจำนวน ๔๐๕,๐๐๐.๐๐ บาท มาพร้อมนี้

๘. ข้าพเจ้าได้ตรวจทานตัวเลขและตรวจสอบเอกสารต่าง ๆ ที่ได้ยื่นพร้อมใบเสนอราคานี้โดย ละเอียดแล้ว และเข้าใจดีว่า องค์การบริหารส่วนจังหวัดสระบุรี ไม่ต้องรับผิดชอบใด ๆ ในความผิดพลาดหรือตกหล่น

๙. ใบเสนอราคานี้ได้ยื่นเสนอโดยบริสุทธิ์ยุติธรรม และปราศจากกมลฉ้อฉล หรือการสมรู้ร่วมคิดกัน โดยไม่ชอบด้วยกฎหมายกับบุคคลใดบุคคลหนึ่ง หรือหลายบุคคล หรือกับห้างหุ้นส่วน บริษัทใด ๆ ที่ได้ยื่นเสนอราคา ในคราวเดียวกัน

เสนอมา ณ วันที่ ๑๑ มีนาคม พ.ศ. ๒๕๖๙ เวลา ๑๑:๐๕:๐๔ น.

(นางธัญญลักษณ์ อินทียนราวุธ)

ผู้มีอำนาจลงนาม หรือ ผู้รับมอบอำนาจ

เลขที่โครงการ ๖๙๐๑๙๐๕๔๙๖๓

ใบเสนอราคาเลขที่ ๖๙๐๓๑๖๐๐๑๕๖๕๙

รหัสอ้างอิง OTP SIQJ

เลขประจำตัวผู้เสียภาษี ๐๒๖๓๕๑๙๐๐๐๐๔๙

สำเนาถูกต้อง

โอบนวิ

(นางสาวณภภัส แสงทรัพย์)

นักวิชาการพัสดุชำนาญการ

โครงการปรับปรุงถนนลาดยางแบบแอสฟัลต์คอนกรีต สาย หมู่ที่ ๑๑ ถึง หมู่ที่ ๔
ตำบลหนองสรวง อำเภอวิหารแดง จังหวัดสระบุรี พร้อมติดตั้งชุดเสาไฟถนนโคมไฟแอลอีดี
พลังงานแสงอาทิตย์

ใบแจ้งปริมาณงานและราคา แนบท้ายสัญญาจ้างก่อสร้าง เลขที่ ๑๔๗/๒๕๖๙
ลงวันที่ ๒๕ พฤษภาคม ๒๕๖๙ จำนวน ๔ หน้า

ลงชื่อ.....ผู้ว่าจ้าง
(นายสุรศักดิ์ สมภักดี)

รองนายกองค์การบริหารส่วนจังหวัด ปฏิบัติราชการแทน
นายกองค์การบริหารส่วนจังหวัดสระบุรี

ลงชื่อ.....ผู้รับจ้าง
(นางสาวประภาศรี ศิริจันทร์)
ผู้รับมอบอำนาจ

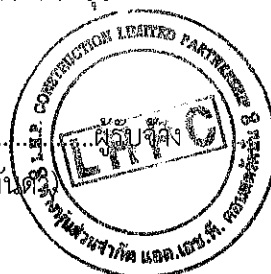

ลงชื่อ.....พยาน
(นางละอองดาว บำรุงญาติ)
นักบริหารงานการคลัง ระดับต้น

ลงชื่อ.....พยาน
(นางสาวณภักษ์ แสงทรัพย์)
นักวิชาการพัสดุชำนาญการ

แบบแสดงรายการ ปริมาณงาน และราคา
 แบบท้ายสัญญาจ้างก่อสร้าง : งานก่อสร้างทาง สะพาน ท่อเหลี่ยม
 เลขที่ 147/2569 ลงวันที่ 25 พฤษภาคม 2569

โครงการปรับปรุงถนนลาดยางแบบแอสฟัลต์คอนกรีต สาย หมู่ที่ 11 ถึง หมู่ที่ 4 ตำบลหนองสรวง อำเภอกันทรวิชัย
 จังหวัดสระบุรี พร้อมติดตั้งชุดเสาไฟถนนโคมไฟแอลอีดีพลังงานแสงอาทิตย์

เลขที่โครงการ 69019054963

หน่วยงานเจ้าของโครงการ องค์การบริหารส่วนจังหวัดสระบุรี

วงเงินงบประมาณ 8,100,000.00 บาท

ราคากลางงานก่อสร้าง 8,118,685.37 บาท

วงเงินตามสัญญา 8,100,000.00 บาท

ชื่อผู้รับจ้าง ห้างหุ้นส่วนจำกัด แอล. เอช. พี. คอนสตรัคชั่น

ลำดับที่	รายการ	หน่วย	ปริมาณ	ราคาที่ปรับลดตามเสนอ (บาท)	
				ราคาที่ปรับลด	ราคาต่อหน่วย
1	งานดิน (EARTHWORK)				
	1.1 งานถางป่าและขุดต่อ				
	1.1.1 งานถางป่าและขุดต่อ ขนาดเบา (CLEARING AND GRUBBING)	ตร.ม.	1,300.000	3,055.00	2.3500
2	งานรื้อโครงสร้างถนนเดิม (REMOVAL OF EXISTING STRUCTURES)				
	2.1 งานรื้อผิวคอนกรีตเดิม (REMOVAL OF EXISTING CONCRETE PAVEMENT)	ตร.ม.	5,250.000	513,712.50	97.8500
3	งานรองพื้นทางและพื้นทาง (SUBBASE AND BASE COURSES)				
	3.1 งานรื้อชั้นทางเดิมและก่อสร้างใหม่ หนา10ซม. (SCARIFICATION & RECONSTRUCTION OF EXISTING SUBBASE)(ชั้นรองพื้นทางวัสดุมวลรวม)	ตร.ม.	5,250.000	78,172.50	14.8900
	3.2 งานรื้อชั้นทางเดิมและก่อสร้างใหม่ หนา.....ซม. (SCARIFICATION & RECONSTRUCTION OF EXISTING BASE) (ชั้นพื้นทางหินคลุก/กรวดโม)	ตร.ม.	2,250.000	43,312.50	19.2500

สำเนาถูกต้อง

นางสาวณภกริช แสงทรัพย์
 นักวิชาการพัสดุชำนาญการ

(Handwritten signature)

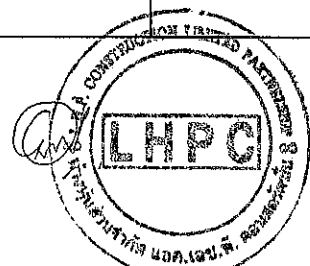

ลำดับที่	รายการ	หน่วย	ปริมาณ	ราคาที่ปรับลดตามเสนอ (บาท)	
				ราคาที่ปรับลด	ราคาต่อหน่วย
	3.3 งานพื้นทาง (BASE COURSES)				
	3.3.1 งานพื้นทางหินคลุก (CRUSHED ROCK SOIL AGGREGATE TYPE BASE)	ลบ.ม.	1,085.000	633,650.85	584.0100
4	งานผิวทาง (SURFACE COURSES)---				
	4.1 งานไพรม์โค้ต และแทคโค้ต (PRIME COAT & TACK COAT)				
	4.1.1 งานลาดแอสฟัลต์ไพรม์โค้ต (PRIME COAT) (พื้นทางหินคลุก)	ตร.ม.	7,500.000	334,425.00	44.5900
	4.1.2 งานลาดแอสฟัลต์แทคโค้ต (TACK COAT)	ตร.ม.	300.000	5,976.00	19.9200
	4.1.3 งานลาดแอสฟัลต์แทคโค้ต (TACK COAT) (ทางเชื่อม)	ตร.ม.	930.000	18,525.60	19.9200
	4.2 งานแอสฟัลต์คอนกรีต (ASPHALT CONCRETE)				
	4.2.1 งานชั้นผิวทางแอสฟัลต์คอนกรีต หนา 15 ซม. (ASPHALT CONCRETE WEARING COURSE) บนผิวไพรม์โค้ต	ตร.ม.	7,500.000	2,656,875.00	354.2500
	4.2.2 งานชั้นผิวทางแอสฟัลต์คอนกรีต หนา 5 ซม. (ASPHALT CONCRETE WEARING COURSE) บนผิวแทคโค้ต	ตร.ม.	300.000	104,934.00	349.7800
	4.2.3 งานชั้นผิวทางแอสฟัลต์คอนกรีต หนา 5 ซม. (ASPHALT CONCRETE WEARING COURSE) (ทางเชื่อม)	ตร.ม.	930.000	325,295.40	349.7800
				ถ้าหากถูกต้อง	
				16 ต.ค. 63 (นางสาวณภภัช แสงทรัพย์) นักวิชาการพัสดุชำนาญการ	
5	สีเทอร์โมพลาสติก	ตร.ม.	380.000	149,986.00	394.7000
6	Rumble Strips	ตร.ม.	15.000	9,391.50	626.1000
7	ป้าย บ1	ชุด	1.000	6,369.81	6369.8100
8	ป้าย ต.75	ชุด	2.000	2027.98	4055.9900

(Handwritten signature)

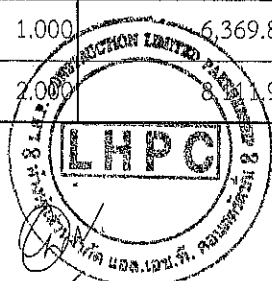

ลำดับที่	รายการ	หน่วย	ปริมาณ	ราคาที่ปรับลดตามเสนอ (บาท)	
				ราคาที่ปรับลด	ราคาต่อหน่วย
9	ป้ายแสดงรายละเอียดงานก่อสร้าง	ชุด	2,000	15,625.08	7812.5400
	ขนาดเล็ก (ก.2) ขนาด 1.20x2.40 เมตร				
10	งานครุภัณฑ์จัดซื้อ	ชุด	50	3,192,581.28	63,851.6255
วงเงินตามสัญญา				8,100,000.00	

[Handwritten signature]

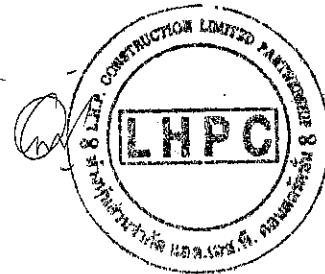

สำเนาถูกต้อง

(นางสาวณภากัช แสงทรัพย์)
นักวิชาการพัสดุชำนาญการ

โครงการปรับปรุงถนนลาดยางแบบแอสฟัลต์คอนกรีต สาย หมู่ที่ ๑๑ ถึง หมู่ที่ ๔
ตำบลหนองสรวง อำเภอวิหารแดง จังหวัดสระบุรี พร้อมติดตั้งชุดเสาไฟถนนโคมไฟแอลอีดี
พลังงานแสงอาทิตย์

เงื่อนไขและหลักเกณฑ์ ประเภทงานก่อสร้าง สูตรและวิธีการคิดคำนวณที่ใช้กับ
สัญญาแบบปรับราคาได้ (ค่า K) แนบท้ายสัญญาจ้างก่อสร้าง เลขที่ ๑๔๗/๒๕๖๙
ลงวันที่ ๒๕ พฤษภาคม ๒๕๖๙ จำนวน ๑๐ หน้า

ลงชื่อ.....ผู้ว่าจ้าง
(นายสุรศักดิ์ สมภักดี)

รองนายกองค์การบริหารส่วนจังหวัด ปฏิบัติราชการแทน
นายกองค์การบริหารส่วนจังหวัดสระบุรี

ลงชื่อ.....
(นางสาวประภาศรี ศิริจันต)

ผู้รับมอบอำนาจ

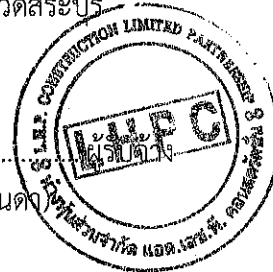

ลงชื่อ.....พยาน
(นางละออองดาว บำรุงญาติ)

นักบริหารงานการคลัง ระดับต้น

ลงชื่อ.....พยาน
(นางสาวณภภัช แสงทรัพย์)

นักวิชาการพัสดุชำนาญการ

1. เอกสารสูตรเงื่อนไข หลักเกณฑ์ สัญญาแบบปรับราคาได้
2. การตรวจสอบค่า K
 - กรณีมีเงินเพิ่ม ปกติ
 - กรณีมีเงินลดและเพิ่มในครั้งเดียวกัน
 - กรณีงานเสร็จเกินเวลาสัญญา ซึ่งมีการเปรียบเทียบค่า K เดือนที่ส่งงาน กับค่า K เดือนที่หมดสัญญา
3. หนังสือร้องขอค่า K ที่เกิน 90 วัน
4. ตัวอย่างดัชนีราคาของกระทรวงพาณิชย์

สำเนาถูกต้อง

๖๒๓๗๕
(นางสาวณภากาศ แสงทรัพย์)
นักวิชาการพัสดุชำนาญการ

เงื่อนไข หลักเกณฑ์ ประเภทงานก่อสร้าง สูตรและวิธีการคำนวณที่ใช้กับสัญญาแบบปรับราคาได้

ก. เงื่อนไขและหลักเกณฑ์

1. สัญญาแบบปรับราคาได้นี้ให้ใช้กับงานก่อสร้างทุกประเภท รวมถึงงานปรับปรุงและซ่อมแซมซึ่งเบิกจ่ายค่างานในลักษณะหมวดค่าครุภัณฑ์ ที่ดินและสิ่งก่อสร้าง หมวดเงินอุดหนุนและหมวดรายจ่ายอื่นที่เบิกจ่ายในลักษณะค่าที่ดินและสิ่งก่อสร้างที่อยู่ในเงื่อนไขและหลักเกณฑ์ตามที่ได้กำหนดนี้

2. สัญญาแบบปรับราคาได้นี้ให้ใช้ทั้งในกรณีเพิ่มหรือลดค่างานจากค่างานเดิมตามสัญญา เมื่อดัชนีราคาซึ่งจัดทำขึ้นโดยกระทรวงพาณิชย์ มีการเปลี่ยนแปลงสูงขึ้นหรือลดลงจากเดิมขณะเมื่อวันเปิดซองประกวดราคา สำหรับกรณีที่จัดจ้างโดยวิธีอื่น ให้ใช้วันเปิดซองราคาแทน

3. การนำสัญญาแบบปรับราคาได้ไปใช้นั้น ผู้ว่าจ้างต้องแจ้งและประกาศให้ผู้รับจ้างทราบ เช่น ในวันประกาศประกวดราคาฯ และต้องระบุในสัญญาจ้างด้วยว่างานจ้าง همانั้น ๆ จะใช้สัญญาแบบปรับราคาได้ พร้อมทั้งกำหนดประเภทของงานก่อสร้าง สูตรและวิธีการคำนวณที่ให้มีการปรับเพิ่มหรือลดค่างานไว้ให้ชัดเจน

ในกรณีที่มียางก่อสร้างหลายประเภทในงานจ้างคราวเดียวกัน จะต้องแยกประเภทงานก่อสร้างแต่ละประเภทให้ชัดเจนตามลักษณะของงานก่อสร้างนั้น ๆ และให้สอดคล้องกับสูตรที่กำหนดไว้

4. การขอเงินเพิ่มค่างานก่อสร้างตามสัญญาแบบปรับราคาได้นี้ เป็นหน้าที่ของผู้รับจ้างที่จะต้องเรียกร้องภายในกำหนด 90 วัน นับตั้งแต่วันที่ผู้รับจ้างได้ส่งมอบงานงวดสุดท้ายหากพ้นกำหนดนี้ไปแล้วผู้รับจ้างไม่มีสิทธิที่จะเรียกร้องเงินเพิ่มค่างานก่อสร้างจากผู้ว่าจ้างได้อีกต่อไป และในกรณีที่ผู้ว่าจ้างจะต้องเรียกเงินคืนจากผู้รับจ้าง ให้ผู้ว่าจ้างที่เป็นคู่สัญญาเรียกเงินคืนจากผู้รับจ้างโดยเร็ว หรือให้หักค่างานของงวดต่อไปหรือให้หักเงินจากหลักประกันสัญญา แล้วแต่กรณี

5. การพิจารณาคำนวณเงินเพิ่มหรือลด และการจ่ายเงินเพิ่มหรือเรียกคืนจากผู้รับจ้างตามเงื่อนไขของสัญญาแบบปรับราคาได้ ต้องได้รับการตรวจสอบและเห็นชอบจากสำนักงบประมาณและให้ถือการพิจารณาวินิจฉัยของสำนักงบประมาณเป็นที่สิ้นสุด

สำเนาถูกต้อง

(นางสาวณภารักษ์ แสงทรัพย์)
นักวิชาการพัสดุชำนาญการ

ข. ประเภทงานก่อสร้างและสูตรที่ใช้กับสัญญาแบบปรับราคาได้

ในการพิจารณาเพิ่มหรือลดราคาค่างานจ้างเหมาก่อสร้างให้คำนวณตามสูตรดังนี้

	P	=	(Po) x (K)
กำหนดให้	P	=	ราคาค่างานต่อหน่วยหรือราคาค่างานเป็นงวดที่จะต้องจ่ายให้ผู้รับจ้าง
	Po	=	ราคาค่างานต่อหน่วยที่ผู้รับจ้างประมูลได้ หรือราคาค่างานเป็นงวดซึ่งระบุไว้ในสัญญาแล้วแต่กรณี
	K	=	ESCALATION FACTOR ที่หักด้วย 4% เมื่อต้องเพิ่มค่างานหรือบวกเพิ่ม 4% เมื่อต้องเรียกค่างานคืน

ESCALATION FACTOR หาได้จากสูตร ซึ่งแบ่งตามประเภทและลักษณะงานดังนี้

หมวดที่ 1 งานอาคาร

งานอาคาร หมายถึง ตัวอาคาร เช่น ที่ทำการ โรงเรียน โรงพยาบาล หอพัก ที่พักอาศัย หอประชุม อิมกันทร์ ยิมเนเซียม สระว่ายน้ำ โรงอาหาร คลังพัสดุ โรงงาน รั้ว เป็นต้น และให้หมายความรวมถึง

- 1.1 ไฟฟ้าของอาคารบรรจบถึงสายเมนจำหน่าย แต่ไม่รวมถึงหม้อแปลงและระบบไฟฟ้าภายในบริเวณ
- 1.2 ประปาของอาคารบรรจบถึงท่อเมนจำหน่าย แต่ไม่รวมถึงระบบประปาภายในบริเวณ
- 1.3 ระบบท่อหรือระบบสายต่าง ๆ ที่ติดตั้งหรือฝังอยู่ในส่วนของอาคาร เช่น ท่อปรับอากาศ ท่อก๊าซ สายไฟฟ้าสำหรับเครื่องปรับอากาศ สายล่อฟ้า ฯลฯ
- 1.4 ทางระบายน้ำของอาคารจนถึงทางระบายน้ำภายนอก
- 1.5 ส่วนประกอบที่จำเป็นสำหรับอาคาร เฉพาะส่วนที่ติดกับอาคาร โดยต้องสร้างหรือประกอบพร้อมกับการก่อสร้างอาคาร แต่ไม่รวมถึงเครื่องจักรหรือเครื่องมือกลที่นำมาประกอบหรือติดตั้ง เช่น ลิฟท์ เครื่องคอมพิวเตอร์ เครื่องสูบน้ำ เครื่องปรับอากาศ พัดลม ฯลฯ
- 1.6 ทางเท้ารอบอาคาร ดินถม ดินดัก ห่างจากอาคาร โดยรอบไม่เกิน 3 เมตร

$$\text{ใช้สูตร } K = 0.25 + 0.15 \text{ II/Io} + 0.10 \text{ CV/Co} + 0.40 \text{ MV/Mo} + 0.10 \text{ SV/So}$$

หมวดที่ 2 งานดิน

2.1 งานดิน หมายถึง การขุดดิน การตักดิน การบดอัดดิน การขุดเปิดหน้าดิน การเกลี่ย บดอัดดิน การขุด-ถมบดอัดแน่นเขื่อน คลอง คันคลอง คันกั้นน้ำ คันทาง ซึ่งต้องใช้เครื่องจักรเครื่องมือกลปฏิบัติงาน สำหรับการถมดินให้หมายความถึงการถมดินหรือทรายหรือวัสดุอื่น ที่มีการควบคุม คุณสมบัติของวัสดุนั้นและมีข้อกำหนดวิธีการถม รวมถึงมีการบดอัดแน่นโดยใช้เครื่องจักร เครื่องมือกล เพื่อให้ได้มาตรฐานตามที่กำหนดไว้ เช่นเดียวกับงานก่อสร้างถนนหรือเขื่อนชลประทาน

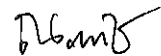
 (นางสาวณภักษ์ แสงทรัพย์)
 นักวิชาการพัสดุชำนาญการ

ทั้งนี้ให้รวมถึงงานประเภท EMBANKMENT , EXCAVATION , SUBBASE , SELECTED , MATERIAL , UNTREATED BASE และ SHOULDER

$$\text{ใช้สูตร } K = 0.30 + 0.10 I/I_0 + 0.40 E/E_0 + 0.20 F/F_0$$

2.2 งานหินเรียง หมายถึง งานหินขนาดใหญ่นำมาเรียงกันเป็นชั้นให้เป็นระเบียบจนได้ความหนาที่ต้องการ โดยในช่องว่างระหว่างหินใหญ่จะแซมด้วยหินย่อยหรือกรวดขนาดต่าง ๆ และทราย ให้เต็มช่องว่าง มีการควบคุมคุณสมบัติของวัสดุและมีข้อกำหนดวิธีปฏิบัติ โดยใช้เครื่องจักร เครื่องมือกล หรือแรงคนและให้หมายความรวมถึงงานหินทิ้ง งานหินเรียง ยานิว หรืองานหินใหญ่ที่มีลักษณะคล้ายคลึงกัน เพื่อการป้องกันการกัดเซาะพังทลายของลาดตลิ่งและท้องถ้ำน้ำ

$$\text{ใช้สูตร } k = 0.40 + 0.20 I/I_0 + 0.20 M/M_0 + 0.20 F/F_0$$

2.3 งานเจาะระเบิดหิน หมายถึง งานเจาะระเบิดหินทั่ว ๆ ไป ระยะทางขนย้ายไป-กลับ ประมาณไม่เกิน 2 กิโลเมตร ยกเว้นงานเจาะระเบิดอุโมงค์ซึ่งต้องใช้เทคนิคขั้นสูง

$$\text{ใช้สูตร } K = 0.45 + 0.15 I/I_0 + 0.10 M/M_0 + 0.20 E/E_0 + 0.10 F/F_0$$

หมวดที่ 3 งานทาง

3.1 งานผิวทาง PRIME COAT , TACK COAT , SEAL COAT

$$\text{ใช้สูตร } K = 0.30 + 0.40 A/A_0 + 0.20 E/E_0 + 0.10 F/F_0$$

3.2 งานผิวทาง SURFACE TREATMENT SLURRY SEAL

$$\text{ใช้สูตร } K = 0.30 + 0.10 M/M_0 + 0.30 A/A_0 + 0.20 E/E_0 + 0.10 F/F_0$$

3.3 งานผิวทาง ASPHALTIC CONCRETE , PENETRATION MACADAM

$$\text{ใช้สูตร } K = 0.30 + 0.10 M/M_0 + 0.40 A/A_0 + 0.10 E/E_0 + 0.10 F/F_0$$

3.4 งานผิวถนนคอนกรีตเสริมเหล็ก หมายถึง ผิวถนนคอนกรีตที่ใช้เหล็กเสริม ซึ่งประกอบด้วย ตะแกรงเหล็กเส้นหรือตะแกรงลวดเหล็กกล้าเชื่อมติด (WELDED STEEL WIRE FARRIC) เหล็กเดือย (DOWEL BAR) เหล็กยึด (DEFORMED TIE BAR) และรอยต่อต่าง ๆ (JOINT) ทั้งนี้ให้หมายความรวมถึง แผ่นพื้นคอนกรีตเสริมเหล็กบริเวณคอสะพาน (R.C.BRIDGE APPROACH) ด้วย

$$\text{ใช้สูตร } K = 0.30 + 0.10 I/I_0 + 0.35 C/C_0 + 0.10 M/M_0 + 0.15 S/S_0$$

3.5 งานท่อระบายน้ำคอนกรีตเสริมเหล็กและงานบ่อพัก หมายถึง ท่อคอนกรีตเสริมเหล็กสำหรับงานระบายน้ำ (PRECAST REINFORCED CONCRETE DRAINAGE PIPE) งานวางระบายน้ำคอนกรีตเสริมเหล็กและบริเวณลาดคอสะพาน รวมทั้งงานบ่อพักคอนกรีตเสริมเหล็กและงานคอนกรีตเสริมเหล็กอื่นที่มีรูปแบบและลักษณะงานคล้ายคลึงกัน เช่น งานบ่อพัก (MANHOLE) ท่อร้อยสายโทรศัพท์ ท่อร้อยสายไฟฟ้า เป็นต้น

สำเนาถูกต้อง

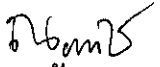
(นางสาวณภาพัช แสงทรัพย์)
นักวิชาการพัสดุชำนาญการ

$$\text{ใช้สูตร } K = 0.35 + 0.20 \text{ I/I}_0 + 0.15 \text{ C/VCo} + 0.15 \text{ M/Mo} + 0.15 \text{ S/S}_0$$

3.6 งานโครงสร้างคอนกรีตเสริมเหล็กและงานเชื่อมกันตลิ่ง หมายถึง สะพานคอนกรีตเสริมเหล็กโครงสร้างฐานรากคอนกรีตเสริมเหล็กคอกสะพาน (R.C.BEARING UNIT) ท่อเหลี่ยมคอนกรีตเสริมเหล็ก (R.C.BOX CULVERT) หอดังน้ำโครงสร้างคอนกรีตเสริมเหล็ก เชื่อมกันตลิ่งคอนกรีตเสริมเหล็ก ทำที่ขบเรือคอนกรีตเสริมเหล็กและสิ่งก่อสร้างอื่นที่มีลักษณะคล้ายคลึงกัน

$$\text{ใช้สูตร } K = 0.30 + 0.10 \text{ I/I}_0 + 0.15 \text{ C/VCo} + 0.20 \text{ M/Mo} + 0.25 \text{ S/S}_0$$

3.7 งานโครงสร้างเหล็ก หมายถึง สะพานเหล็กสำหรับคนเดินข้ามถนน โครงเหล็กสำหรับติดตั้งป้ายจราจรชนิดแขวนสูง เสาไฟฟ้าแรงสูง เสาวิทยุ เสาโทรทัศน์ หรืองาน โครงเหล็กอื่นที่มีลักษณะคล้ายคลึงกันแต่ไม่รวมถึงงานติดตั้งเสาโครงเหล็กสายส่งของการไฟฟ้าฝ่ายผลิตแห่งประเทศไทย

$$\text{ใช้สูตร } K = 0.25 + 0.10 \text{ I/I}_0 + 0.05 \text{ C/VCo} + 0.20 \text{ M/Mo} + 0.40 \text{ S/S}_0$$

หมวดที่ 4 งานชลประทาน

4.1 งานอาคารชลประทานไม่รวมบานเหล็ก หมายถึง อาคารคอนกรีตเสริมเหล็กชนิดต่าง ๆ ที่ก่อสร้างในแนวคลองส่งน้ำหรือคลองระบายน้ำ เพื่อควบคุมระดับและหรือปริมาณน้ำ ได้แก่ ท่อระบายน้ำน้ำตก รางเท สะพานน้ำ ท่อลอด ไซฟอน และอาคารชลประทานชนิดอื่น ๆ ที่ไม่มีบานระบายเหล็กแต่ไม่รวมถึงงานอาคารชลประทานขนาดใหญ่ เช่น ฝ่าย ทางระบายน้ำล้น หรืออาคารชลประทานประกอบของเขื่อน เป็นต้น

$$\text{ใช้สูตร } K = 0.40 + 0.20 \text{ I/I}_0 + 0.10 \text{ C/VCo} + 0.10 \text{ M/Mo} + 0.20 \text{ S/S}_0$$

4.2 งานอาคารชลประทานรวมบานเหล็ก หมายถึง อาคารคอนกรีตเสริมเหล็กชนิดต่าง ๆ ที่ก่อสร้างในแนวคลองส่งน้ำหรือคลองระบายน้ำ เพื่อควบคุมระดับและหรือปริมาณน้ำ ได้แก่ ท่อส่งน้ำเข้านา ท่อระบายน้ำ ประตูระบายน้ำ อาคารอัดน้ำ ท่อลอดและอาคารชลประทาน ชนิดอื่น ๆ ที่มีบานระบายน้ำ แต่ไม่รวมถึงงานอาคารชลประทานขนาดใหญ่ เช่น ฝ่าย ทางระบายน้ำล้น หรืออาคารชลประทานประกอบของเขื่อน เป็นต้น

$$\text{ใช้สูตร } K = 0.35 + 0.20 \text{ I/I}_0 + 0.10 \text{ C/VCo} + 0.10 \text{ M/Mo} + 0.25 \text{ S/S}_0$$

4.3 งานบานระบาย TRASHRACK และ STEEL LINER หมายถึง บานระบายเหล็กเครื่องกว้าน และ โครงยก รวมทั้ง BULK HEAD GATE และงานท่อเหล็ก

$$\text{ใช้สูตร } K = 0.35 + 0.20 \text{ I/I}_0 + 0.45 \text{ G/G}_0$$

4.4 งานเหล็กเสริมคอนกรีต และ ANCHOR BAR หมายถึง เหล็กเส้นที่ใช้เสริมในงานคอนกรีตและเหล็ก ANCHOR BAR ของงานฝ่าย ทางระบายน้ำล้น หรืออาคารชลประทานประกอบของเขื่อน ซึ่งมีสัญญาแยกจ่ายเฉพาะงานเหล็กค้ำก่าวเท่านั้น

$$\text{ใช้สูตร } K = 0.25 + 0.15 \text{ I/I}_0 + 0.60 \text{ S/S}_0$$

สำเนาถูกต้อง



(นางสาวณภามัช แสงทรัพย์)

นักวิชาการพัสดุชำนาญการ

4.5 งานคอนกรีตไม่รวมเหล็กและคอนกรีตคาคดอง หมายถึง งานคอนกรีตเสริมเหล็กที่หักส่วนของเหล็กออกมาแยกคำนวณต่างหากของงานฝ่าย ทหาระบายน้ำดินหรืออาคารชลประทานประกอบของเขื่อน ซึ่งมีสัญญาแยกจ่ายเฉพาะงานคอนกรีตดังกล่าวเท่านั้น

$$\text{ให้สูตร } K = 0.40 + 0.15 \text{ It/Io} + 0.25 \text{ Ct/Co} + 0.20 \text{ Mt/Mo}$$

4.6 งานเจาะ หมายถึง การเจาะพร้อมทั้งฝังท่อกรุนาครุในไม่น้อยกว่า 48 มิลลิเมตร ในชั้นดินหินผุหรือหินที่แตกหัก เพื่ออัดฉีดน้ำปูน และให้รวมถึงงานซ่อมแซมฐานรากอาคารชลประทาน ถนนและอาคารต่าง ๆ โดยการอัดฉีดน้ำปูน

$$\text{ให้สูตร } K = 0.40 + 0.20 \text{ It/Io} + 0.10 \text{ Mt/Mo} + 0.20 \text{ Ev/Eo} + 0.10 \text{ Fv/Fo}$$

4.7 งานอัดฉีดน้ำปูน ค่าอัดฉีดน้ำปูนจะเพิ่มหรือลด ให้เฉพาะราคาซีเมนต์ที่เปลี่ยนแปลงตามดัชนีราคาของซีเมนต์ ที่กระทรวงพาณิชย์จัดทำขึ้น ในเดือนที่ส่งงานแต่ละงวด กับเดือนที่เปิดของประกวดราคาหมวดที่ 5 งานระบบสาธารณูปโภค

5.1 งานวางท่อ AC และ PVC

5.1.1 ในกรณีที่ผู้ว่าจ้างเป็นผู้จัดหาท่อและหรืออุปกรณ์ให้

$$\text{ให้สูตร } K = 0.50 + 0.25 \text{ It/Io} + 0.25 \text{ Mt/Mo}$$

5.1.2 ในกรณีที่ผู้รับจ้างเป็นผู้จัดหาท่อ AC และหรืออุปกรณ์

$$\text{ให้สูตร } K = 0.40 + 0.10 \text{ It/Io} + 0.10 \text{ Mt/Mo} + 0.40 \text{ ACt/ACo}$$

5.1.3 ในกรณีที่ผู้รับจ้างเป็นผู้จัดหาท่อ PVC และหรืออุปกรณ์

$$\text{ให้สูตร } K = 0.40 + 0.10 \text{ It/Io} + 0.10 \text{ Mt/Mo} + 0.40 \text{ PVct/PVCo}$$

5.2 งานวางท่อเหล็กเหนียวและท่อ HYDENSITY POLYETHYLENE

5.2.1 ในกรณีที่ผู้ว่าจ้างเป็นผู้จัดหาท่อและหรืออุปกรณ์ให้

$$\text{ให้สูตร } K = 0.40 + 0.10 \text{ It/Io} + 0.15 \text{ Mt/Mo} + 0.20 \text{ Ev/Eo} + 0.15 \text{ Fv/Fo}$$

5.2.2 ในกรณีที่ผู้รับจ้างเป็นผู้จัดหาท่อเหล็กเหนียวและหรืออุปกรณ์และให้รวมถึงงาน

TRANSMISSION CONDUIT

$$\text{ให้สูตร } K = 0.40 + 0.10 \text{ It/Io} + 0.10 \text{ Mt/Mo} + 0.10 \text{ Ev/Eo} + 0.30 \text{ GIPt/GIPo}$$

5.2.3 ในกรณีที่ผู้รับจ้างเป็นผู้จัดหาท่อ HYDENSITY POLYETHYLENE และหรืออุปกรณ์

5.3 งานปรับปรุงระบบอุโมงค์ส่งน้ำและงาน SECONDARY LINING

$$\text{ให้สูตร } K = 0.40 + 0.10 \text{ It/Io} + 0.15 \text{ Ev/Eo} + 0.35 \text{ GIPt/GIPo}$$

5.4 งานวางท่อ PVC หนุนด้วยคอนกรีต

$$\text{ให้สูตร } K = 0.30 + 0.10 \text{ It/Io} + 0.20 \text{ Ct/Co} + 0.05 \text{ Mt/Mo} + 0.05 \text{ St/So} + 0.30 \text{ PVct/PVCo}$$

สำเนาถูกต้อง

(นางสาวณภักษ์ แสงทรัพย์)
นักวิชาการพัสดุชำนาญการ

5.5 งานวางท่อ PVC กลบทราย

$$\text{ใช้สูตร } K = 0.25 + 0.05 \text{ It/Io} + 0.05 \text{ Mt/Mo} + 0.65 \text{ PVct/PVCo}$$

5.6 งานวางท่อเหล็กอบสังกะสี

$$\text{ใช้สูตร } K = 0.25 + 0.25 \text{ It/Io} + 0.50 \text{ GIPt/GIPo}$$

ประเภทงานและสูตรต่อไปนี้นำเฉพาะงานก่อสร้างของการไฟฟ้าฝ่ายผลิตแห่งประเทศไทยเท่านั้น

5.7 งานก่อสร้างระบบสายส่งแรงสูงและสถานีไฟฟ้าย่อย

5.7.1 งานติดตั้งเสา โครงเหล็กสายส่งและอุปกรณ์รวมทั้งงานติดตั้งอุปกรณ์ ไฟฟ้าสถานีย่อยสำหรับงานติดตั้ง เสา โครงเหล็กสายส่งและอุปกรณ์ ประกอบด้วย ลักษณะงานดังนี้ คือ PRELIMINARY WORK (ยกเว้น BOUNDARY POST), TOWERS , INSULATOR STRING AND OVERHEAD GROUND WIRE ASSEMBLIES, CONDUCTOR AND OVERHEAD GROUND WIRE STRINGING , LINE ACCESSORIES , GROUNDING MATERIALS

สำหรับงานติดตั้งอุปกรณ์ไฟฟ้าสถานีไฟฟ้าย่อย หมายถึง เฉพาะการติดตั้งอุปกรณ์ไฟฟ้าเท่านั้น

$$\text{ใช้สูตร } K = 0.60 + 0.25 \text{ It/Io} + 0.15 \text{ Ft/Fo}$$

5.7.2 งานก่อสร้างฐานรากไฟฟ้า (TOWER FOUNDATION) และงานติดตั้ง BOUNDARY POST

$$\text{ใช้สูตร } K = 0.35 + 0.20 \text{ It/Io} + 0.20 \text{ Ct/Co} + 0.10 \text{ St/So} + 0.15 \text{ Ft/Fo}$$

5.7.3 งานก่อสร้างฐานรากอุปกรณ์ไฟฟ้าสถานีไฟฟ้าย่อย

$$\text{ใช้สูตร } K = 0.50 + 0.20 \text{ It/Io} + 0.15 \text{ Ct/Co} + 0.15 \text{ St/So}$$

5.8 งานหล่อและตอกเสาเข็มคอนกรีตอัดแรง

5.8.1 งานเสาเข็มคอนกรีตอัดแรง

$$\text{ใช้สูตร } K = 0.35 + 0.15 \text{ It/Io} + 0.20 \text{ Ct/Co} + 0.30 \text{ St/So}$$

5.8.2 งานเสาเข็มแบบ CAST IN PLACE

$$\text{ใช้สูตร } K = 0.30 + 0.10 \text{ It/Io} + 0.25 \text{ Ct/Co} + 0.35 \text{ St/So}$$

ประเภทงานและสูตรต่อไปนี้นำเฉพาะงานก่อสร้างของการไฟฟ้าส่วนภูมิภาคเท่านั้น

5.9 งานก่อสร้างสายส่งแรงสูงระบบแรงดัน 69-115 KV.

5.9.1 ในกรณีที่ผู้ว่าจ้างเป็นผู้จัดหาวัสดุและหรืออุปกรณ์ให้

$$\text{ใช้สูตร } K = 0.80 + 0.05 \text{ It/Io} + 0.10 \text{ Mt/Mo} + 0.05 \text{ Ft/Fo}$$

5.9.2 ในกรณีที่ผู้รับจ้างเป็นผู้จัดหาวัสดุหรืออุปกรณ์

$$\text{ใช้สูตร } K = 0.45 + 0.05 \text{ It/Io} + 0.20 \text{ Mt/Mo} + 0.05 \text{ Ft/Fo} + 0.25 \text{ Wt/Wo}$$

สำเนาถูกต้อง

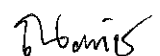

(นางสาวณภภักษ์ แสงทรัพย์)

นักวิชาการพัสดุชำนาญการ

ดัชนีราคาที่ใช้คำนวณตามสูตรที่ใช้กับสัญญาแบบปรับราคาได้ จัดทำขึ้นโดยกระทรวงพาณิชย์

K	=	EXCALATION FACTOR
It	=	ดัชนีราคาผู้บริโภคทั่วไปของประเทศ ในเดือนที่ส่งงานแต่ละงวด
Io	=	ดัชนีราคาผู้บริโภคทั่วไปของประเทศ ในเดือนที่เปิดของประกวดราคา
Ct	=	ดัชนีราคาซีเมนต์ ในเดือนที่ส่งงานแต่ละงวด
Co	=	ดัชนีราคาซีเมนต์ ในเดือนที่เปิดของประกวดราคา
Mt	=	ดัชนีราคาวัสดุก่อสร้าง (ไม่รวมเหล็กและซีเมนต์) ในเดือนที่ส่งงานแต่ละงวด
Mo	=	ดัชนีราคาวัสดุก่อสร้าง (ไม่รวมเหล็กและซีเมนต์) ในเดือนที่เปิดของประกวดราคา
St	=	ดัชนีราคาเหล็ก ในเดือนที่ส่งงานแต่ละงวด
So	=	ดัชนีราคาเหล็ก ในเดือนที่เปิดของประกวดราคา
Gt	=	ดัชนีราคาเหล็กแผ่นเรียบที่ผลิตในประเทศ ในเดือนที่ส่งงานแต่ละงวด
Go	=	ดัชนีราคาเหล็กแผ่นเรียบที่ผลิตในประเทศ ในเดือนที่เปิดของประกวดราคา
At	=	ดัชนีราคาแอสฟัลท์ ในเดือนที่ส่งงานแต่ละงวด
Ao	=	ดัชนีราคาแอสฟัลท์ ในเดือนที่เปิดของประกวดราคา
Et	=	ดัชนีราคาเครื่องจักรกลและบริภัณฑ์ ในเดือนที่ส่งงานแต่ละงวด
Eo	=	ดัชนีราคาเครื่องจักรกลและบริภัณฑ์ ในเดือนที่เปิดของประกวดราคา
Ft	=	ดัชนีราคาน้ำมันดีเซลหมุนเร็ว ในเดือนที่ส่งงานแต่ละงวด
Fo	=	ดัชนีราคาน้ำมันดีเซลหมุนเร็ว ในเดือนที่เปิดของประกวดราคา
ACt	=	ดัชนีราคาท่อซีเมนต์ใยหิน ในเดือนที่ส่งงานแต่ละงวด
ACo	=	ดัชนีราคาท่อซีเมนต์ใยหิน ในเดือนที่เปิดของประกวดราคา
PVct	=	ดัชนีราคาท่อ PVC ในเดือนที่ส่งงานแต่ละงวด
PVCo	=	ดัชนีราคาท่อ PVC ในเดือนที่เปิดของประกวดราคา
GIpt	=	ดัชนีราคาท่อเหล็กออบสังกะสี ในเดือนที่ส่งงานแต่ละงวด
GIPo	=	ดัชนีราคาท่อเหล็กออบสังกะสี ในเดือนที่เปิดของประกวดราคา
PEt	=	ดัชนีราคาท่อ HYDENSITY POLYETHYLENE ในเดือนที่ส่งงานแต่ละงวด
PEo	=	ดัชนีราคาท่อ HYDENSITY POLYETHYLENE ในเดือนที่เปิดของประกวดราคา
Wt	=	ดัชนีราคาสายไฟฟ้า ในเดือนที่ส่งงานแต่ละงวด
Wo	=	ดัชนีราคาสายไฟฟ้า ในเดือนที่เปิดของประกวดราคา

สำเนาถูกต้อง

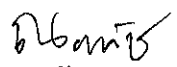
 (นางสาวณภักษ์ แสงทรัพย์)
 นักวิชาการพัสดุชำนาญการ

วิธีการคำนวณที่ใช้กับสัญญาแบบปรับราคาได้

1. การคำนวณค่า K จากสูตรตามลักษณะงานนั้น ๆ ให้ใช้ตัวเลขดัชนีราคาวัสดุก่อสร้างของกระทรวงพาณิชย์ โดยใช้ฐานของปี 2530 เป็นเกณฑ์ในการคำนวณ
2. การคำนวณค่า K สำหรับกรณีที่ม้งานก่อสร้างหลายประเภทรวมอยู่ในสัญญาเดียวกัน จะต้องแยกค่างานก่อสร้างแต่ละประเภทให้ชัดเจนตามลักษณะของงานนั้น และให้สอดคล้องกับสูตรที่ได้กำหนดไว้
3. การคำนวณหาค่า K กำหนดให้ใช้เลขทศนิยม 3 ตำแหน่ง ทุกขั้นตอนโดยไม่มี การปัดเศษ และกำหนดให้ทำเลขสัมพันธ์ (เปรียบเทียบ) ให้เป็นผลสำเร็จก่อน แล้วจึงนำผลลัพธ์ไปคูณกับตัวเลขที่หน้าเลขสัมพันธ์นั้น
4. ให้พิจารณาเงินเพิ่มหรือลดราค่างานจากราคาที่ผู้รับจ้างทำสัญญาตกลงกับผู้ว่าจ้างเมื่อค่า K ตามสูตรสำหรับงานก่อสร้างนั้น ๆ ในเดือนที่ส่งมอบงานมีค่าเปลี่ยนแปลงไปจากค่า K ในเดือนเปิดซองราคามากกว่า 4% ขึ้นไป โดยนำเฉพาะส่วนที่เกิน 4% มาคำนวณปรับเพิ่มหรือลดค่างานแล้วแก่กรณี (โดยไม่คิด 4% แรกให้)
5. ในกรณีที่ผู้รับจ้างไม่สามารถทำการก่อสร้างให้แล้วเสร็จตามระยะเวลาในสัญญา โดยเป็นความผิดของผู้รับจ้าง ค่า K ตามสูตรต่าง ๆ ที่จะนำมาใช้ในการคำนวณค่างานให้ใช้ค่า K ของเดือนสุดท้ายตามอายุสัญญา หรือค่า K ของเดือนที่ส่งมอบงานจริง แล้วแต่ค่า K ตัวใดจะมีค่าน้อยกว่า
6. การจ่ายเงินแต่ละงวดให้จ่ายค่าจ้างงานที่ผู้รับจ้างทำได้แต่ละงวดตามสัญญาไปก่อน ส่วนค่างานเพิ่มหรือค่างานลดลงซึ่งจะคำนวณได้ต่อเมื่อทราบดัชนีราคาวัสดุก่อสร้าง ซึ่งนำมาคำนวณค่า K ของเดือนที่ส่งมอบงานงวดนั้น ๆ เป็นที่แน่นอนแล้ว เมื่อคำนวณเงินเพิ่มได้ให้ขอทำความตกลงเรื่องการเงินกับสำนักงานประมาณ

สำเนาถูกต้อง

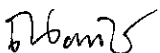
(นางสาวณภักษ์ แสงทรัพย์)
นักวิชาการพัสดุชำนาญการ

โครงการปรับปรุงถนนลาดยางแบบแอสฟัลต์คอนกรีต สาย หมู่ที่ ๑๑ ถึง หมู่ที่ ๔
ตำบลหนองสรวง อำเภอวิหารแดง จังหวัดสระบุรี พร้อมติดตั้งชุดเสาไฟถนนโคมไฟแอลอีดี
พลังงานแสงอาทิตย์

เงื่อนไขรายละเอียดการใช้พัสดุในงานก่อสร้าง แนบท้ายสัญญาจ้างก่อสร้าง เลขที่ ๑๔๗/๒๕๖๙
ลงวันที่ ๒๕ พฤษภาคม ๒๕๖๙ จำนวน ๔ หน้า

ลงชื่อ.....ผู้ว่าจ้าง
(นายสุรศักดิ์ สมภักดี)

รองนายกองค์การบริหารส่วนจังหวัด ปฏิบัติราชการแทน
นายกองค์การบริหารส่วนจังหวัดสระบุรี

ลงชื่อ.....
(นางสาวประภาศรี ศิริจันทร์)
ผู้รับมอบอำนาจ

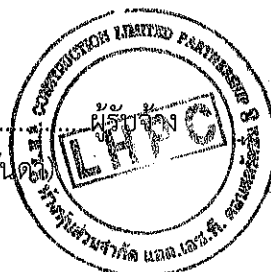

ลงชื่อ.....พยาน
(นางละอองดาว บำรุงญาติ)
นักบริหารงานการคลัง ระดับต้น

ลงชื่อ.....พยาน
(นางสาวณภักษ์ แสงทรัพย์)
นักวิชาการพัสดุชำนาญการ

โครงการปรับปรุงถนนลาดยางแบบแอสฟัลต์คอนกรีต สาย หมู่ที่ ๑๑ ถึง หมู่ที่ ๔
ตำบลหนองสรวง อำเภอวิหารแดง จังหวัดสระบุรี พร้อมติดตั้งชุดเสาไฟถนนโคมไฟแอลอีดี
พลังงานแสงอาทิตย์

เงื่อนไขรายละเอียดการใช้พัสดุในงานก่อสร้าง แนบท้ายสัญญาจ้างก่อสร้าง เลขที่ /๒๕๖๙
ลงวันที่ ๒๕ พฤษภาคม ๒๕๖๙ จำนวน ๔ หน้า

ลงชื่อ.....ผู้ว่าจ้าง

(นายสุรศักดิ์ สมภักดี)

รองนายกองค์การบริหารส่วนจังหวัด ปฏิบัติราชการแทน

นายกองค์การบริหารส่วนจังหวัดสระบุรี

ลงชื่อ.....ผู้รับจ้าง

(นางสาวประภาศรี ศิริจันดา)

ผู้รับมอบอำนาจ

ลงชื่อ.....พยาน

(นางละอองดาว บำรุงญาติ)

นักบริหารงานการคลัง ระดับต้น

ลงชื่อ.....พยาน

(นางสาวณภักษ์ แสงทรัพย์)

นักวิชาการพัสดุชำนาญการ

เงื่อนไขรายละเอียดการใช้วัสดุในงานก่อสร้าง

1. ผู้รับจ้างต้องใช้วัสดุที่จะใช้ในงานก่อสร้างเป็นวัสดุที่ผลิตภายในประเทศโดยต้องใช้ไม่น้อยกว่าร้อยละ ๖๐ ของมูลค่าวัสดุที่จะใช้ในงานก่อสร้างทั้งหมดตามสัญญา และผู้รับจ้างต้องจัดทำแผนการใช้วัสดุที่ผลิตภายในประเทศไม่น้อยกว่าร้อยละ ๖๐ ของมูลค่าวัสดุที่จะใช้ในงานก่อสร้างทั้งหมดตามสัญญา ตามตารางผนวก ๑ แนบท้าย โดยจัดส่งให้องค์การบริหารส่วนจังหวัดสระบุรี ภายใน ๖๐ วัน นับถัดจากวันลงนามในสัญญา
๒. ผู้รับจ้างต้องใช้เหล็กที่ผลิตภายในประเทศไม่น้อยกว่าร้อยละ ๙๐ ของปริมาณเหล็กที่ต้องใช้ทั้งหมดตามสัญญา และผู้รับจ้างต้องจัดทำแผนการใช้เหล็กที่ผลิตภายในประเทศไม่น้อยกว่าร้อยละ ๙๐ ของปริมาณที่จะใช้ทั้งหมดตามสัญญา ตามตารางผนวก ๒ แนบท้าย โดยจัดส่งให้องค์การบริหารส่วนจังหวัดสระบุรี ภายใน ๖๐ วัน นับถัดจากวันลงนามในสัญญา

สำเนาถูกต้อง

(นางสาวณภากัษ แสงทรัพย์)
นักวิชาการพัสดุชำนาญการ

ตารางการจัดทำแผนการใช้วัสดุที่ผลิตภายในประเทศ

โครงการ

รายการวัสดุหรือครุภัณฑ์ที่ใช้ในโครงการ
แผนการใช้วัสดุที่ผลิตภายในประเทศ

ลำดับ	รายการ	หน่วย	ปริมาณ	ราคาต่อหน่วย (บาท)	เป็นเงิน (รวม)	วัสดุ ในประเทศ	วัสดุ ต่างประเทศ
๑	ปูนซีเมนต์						
๒	กระเบื้อง						
๓	ผ้าเพดาน						
๔	หลอดไฟ						
๕	คอมไฟ						
รวม					xxx	xxx	xxx
อัตรา (ร้อยละ)					๑๐๐	๗๐	๓๐

ลงชื่อ (คู่สัญญาฝ่ายผู้รับจ้าง)
()

สำเนาถูกต้อง

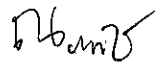
(นางสาวณภาพัช แสงทรัพย์)
นักวิชาการพัสดุชำนาญการ

ภาคผนวก ๒

ตารางการจัดทำแผนการใช้เหล็กที่ผลิตภายในประเทศ

โครงการ

รายการวัสดุหรือครุภัณฑ์ที่ใช้ในโครงการ
 แผนการใช้เหล็กที่ผลิตภายในประเทศ
 ปริมาณเหล็กทั้งโครงการ xxx (ตัน)

ลำดับ	รายการ	หน่วย	ปริมาณ	เหล็ก ในประเทศ	เหล็ก ต่างประเทศ
๑	เหล็กเส้น	ตัน			
๒	เหล็กข้องอ	ตัน			
๓	เหล็กเส้นกรม	ตัน			
๔					
๕					
รวม			xxx	xxx	xxx
อัตรา (ร้อยละ)			๑๐๐	๙๐	๑๐

ลงชื่อ (คู่สัญญาฝ่ายผู้รับจ้าง)
 ()

สำเนาถูกต้อง

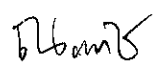
 (นางสาวณภาพัช แสงทรัพย์)
 นักวิชาการพัสดุชำนาญการ