

สัญญาจ้างก่อสร้าง  
(ฉบับแก้ไขเพิ่มเติม ครั้งที่ ๑)

สัญญาเลขที่ ๑๕๔/๒๕๖๘

ลงวันที่ ๑๒ กันยายน ๒๕๖๘

สัญญาฉบับนี้ทำขึ้น ณ องค์การบริหารส่วนจังหวัดสระบุรี ตำบลปากเพรียว อำเภอเมืองสระบุรี จังหวัดสระบุรี เมื่อวันที่ ๑๓ มีนาคม ๒๕๖๘ ระหว่าง องค์การบริหารส่วนจังหวัดสระบุรี โดย นายสุรศักดิ์ สมภักดี ตำแหน่ง รองนายกองค์การบริหารส่วนจังหวัด ปฏิบัติราชการแทน นายองค์การบริหารส่วนจังหวัดสระบุรี ผู้รับมอบอำนาจ ตามคำสั่งองค์การบริหารส่วนจังหวัดสระบุรี ที่ ๗๒๔/๒๕๖๘ ลงวันที่ ๑๐ มีนาคม ๒๕๖๘ ซึ่งต่อไปในสัญญานี้เรียกว่า "ผู้ว่าจ้าง" ฝ่ายหนึ่งกับ บริษัท จักรราช คอนสตรัคชั่น จำกัด ซึ่งจดทะเบียนเป็น นิติบุคคล ณ สำนักงานทะเบียนหุ้นส่วนบริษัท จังหวัดนครราชสีมา กรมพัฒนาธุรกิจการค้า กระทรวงพาณิชย์ มีสำนักงานใหญ่อยู่ เลขที่ ๑๖๖/๕๗ หมู่ที่ ๑๘ ตำบลปากช่อง อำเภอปากช่อง จังหวัดสระบุรี โดยนางสาวไอศิกา แดงสุข (ผู้รับมอบอำนาจ) ผู้มีอำนาจลงนามผูกพันนิติบุคคลปรากฏตามหนังสือรับรองของ สำนักงานทะเบียนหุ้นส่วนบริษัทกรมพัฒนาธุรกิจการค้า กระทรวงพาณิชย์ ที่ E๑๐๐๕๑๒๒๐๑๓๘๒๖๒ ลงวันที่ ๔ กุมภาพันธ์ ๒๕๖๘ และหนังสือมอบอำนาจลงวันที่ ๑๓ มีนาคม ๒๕๖๘ แนบท้ายสัญญานี้ ซึ่งต่อไปในสัญญานี้เรียกว่า "ผู้รับจ้าง" อีกฝ่ายหนึ่ง

ตามที่ผู้ว่าจ้างตกลงจ้างและผู้รับจ้างตกลงรับจ้าง ก่อสร้างอาคารสำนักงาน สำนักช่าง องค์การบริหารส่วนจังหวัดสระบุรี (หลังใหม่) เป็นเงินทั้งสิ้น ๕๑,๕๕๕,๐๐๐.๐๐ บาท (ห้าสิบล้านห้าหมื่นบาทถ้วน) ตามสัญญาจ้างก่อสร้าง เลขที่ ๑๕๔/๒๕๖๘ ลงวันที่ ๑๒ กันยายน ๒๕๖๘ แล้วนั้น บัดนี้ผู้สัญญาได้ตกลงแก้ไขเพิ่มเติมสัญญาจ้างก่อสร้างดังกล่าว ดังต่อไปนี้

๑. ตามหนังสือ บริษัท จักรราช คอนสตรัคชั่น จำกัด เลขที่ อบจ.๐๕๗/๒๕๖๘ ลงวันที่ ๒๖ กุมภาพันธ์ ๒๕๖๘ เรื่อง ขออนุมัติผังการเจาะเสาเข็มอาคารสำนักงาน สำนักช่าง (หลังใหม่) เจ้างบปัญหาตำแหน่งเสาเข็มอาคาร โคม เดิม บางจุดตรงกับจุดเจาะเสาเข็มอาคารสำนักช่าง (หลังใหม่) ทางบริษัทฯ ได้ปรึกษาหารือกับทางคณะกรรมการตรวจรับพัสดุและผู้ควบคุมงาน เพื่อหาแนวทางแก้ไข โดยทางบริษัทฯ ได้เสนอให้ออกแบบฐานรากใหม่จำนวน ๓ ฐาน เพื่อเปลี่ยนตำแหน่งการเจาะเสาเข็มใหม่ โดยวิศวกรออกแบบรับรองตามเอกสารรายการคำนวณที่แนบมาพร้อมนี้ และค่าใช้จ่ายที่เกิดขึ้นทางบริษัทฯ ยินยอมไม่คิดเป็นค่างานเพิ่มเสาเข็มที่เพิ่มขึ้น

(ลงชื่อ).....ผู้ว่าจ้าง  
(นายสุรศักดิ์ สมภักดี)  
รองนายกองค์การบริหารส่วนจังหวัด ปฏิบัติราชการแทน  
นายกองค์การบริหารส่วนจังหวัดสระบุรี

(ลงชื่อ).....ผู้รับจ้าง  
(นางสาวไอศิกา แดงสุข)  
ผู้รับมอบอำนาจ



๒. คณะกรรมการตรวจรับพัสดุและผู้ควบคุมงาน ได้ตรวจสอบตำแหน่งการวางผังเสาเข็มอาคารสำนักงานสำนักช่าง (หลังใหม่) พบว่ามีการซ้อนทับของเสาเข็มใหม่กับเสาเข็มอาคาร โคม เดิม ที่อยู่ใต้ดินไม่สามารถรื้อถอนได้ จำนวน ๓ ฐาน ดังนี้

๒.๑ ฐานราก Grid Line ฐานรากช่องลิฟท์

๒.๒ ฐานราก Grid Line C - ๑ (F๔)

๒.๓ ฐานราก Grid Line C - ๓ (F๔)

๓. ผู้รับจ้างเสนอแนวทางแก้ไข โดยการออกแบบฐานรากใหม่โดยการเปลี่ยนตำแหน่งและเพิ่มเสาเข็มเจาะแนวใหม่เพื่อหลบการซ้อนทับของเสาเข็ม ดังนี้

๓.๑ ฐานรากลิฟท์ ใช้วิธีการเปลี่ยนตำแหน่งเสาเข็มจากฐานรากสี่เหลี่ยมผืนผ้า เป็นแบบฐานรากแปดเหลี่ยม

๓.๒ ฐานราก Grid Line C - ๓ (F๔) ใช้วิธีการเปลี่ยนตำแหน่งเสาเข็มเจาะ และเพิ่มเสาเข็มเจาะจากเดิม ๔ ต้น ขอแก้ไขเป็น ๕ ต้น โดยยังคงเป็นฐานรากสี่เหลี่ยมผืนผ้าแต่เพิ่มขนาดฐานให้ใหญ่ขึ้น (F๔.๑)

๓.๓ ฐานราก Grid Line C - ๑ (F๔) ใช้วิธีการเปลี่ยนตำแหน่งเสาเข็มเจาะ โดยยังคงเป็นฐานรากสี่เหลี่ยมผืนผ้า แต่เพิ่มขนาดฐานรากให้ใหญ่ขึ้น (F๔.๒)

ทั้งนี้แบบที่เสนอแก้ไขฐานรากเป็นการแก้ไขโดยวิศวกรที่มีความรู้ความสามารถตามที่กฎหมายรับรองถูกต้อง

๔. เมื่อพิจารณาแล้วการแก้ไขดังกล่าวมีค่าวัสดุ และแรงงานเพิ่มมากขึ้นจากสัญญาจ้างเป็นจำนวนเงิน ๘๒,๔๐๕,๒๐ บาท (รายละเอียดตามเอกสารที่แนบ) ซึ่งผู้รับจ้างยินยอม ไม่คิดค่าใช้จ่ายและเรียกเครื่องเพิ่มแต่อย่างใด

๕. คณะกรรมการฯ ได้ประชุมเมื่อวันที่ ๖ มีนาคม ๒๕๖๕ ที่ประชุมมีมติ ดังนี้

๕.๑ ให้แก้ไขตำแหน่งเสาเข็มเจาะ และแก้ไขฐานราก ตามที่ผู้รับจ้างเสนอ โดยผู้รับจ้างยินยอมไม่คิดค่าใช้จ่ายเพิ่ม เป็นจำนวนเงิน ๘๒,๔๐๕,๒๐ บาท

๕.๒ ให้ใช้แบบฐานราก จำนวน ๓ ฐาน ที่ผู้รับจ้างเสนอ เพื่อประกอบการแก้ไขสัญญาจ้าง

๕.๓ ให้ผู้รับจ้างดำเนินงานในส่วนที่ไม่กระทบโดยไม่มี การหยุดการทำงานแต่อย่างใดรายละเอียดตามบันทึกข้อความสำนักช่าง ที่ สบ ๕๑๐๐๕.๑/๑๕๑๕ ลงวันที่ ๖ มีนาคม ๒๕๖๕

๖. องค์การบริหารส่วนจังหวัดสระบุรี ได้อนุมัติให้แก้ไขตำแหน่งเสาเข็มเจาะ และแก้ไข ฐานรากตามแบบฐานราก จำนวน ๓ ฐาน ตามที่ผู้รับจ้างเสนอ และให้ผู้รับจ้างดำเนินงานในส่วนที่ไม่กระทบ โดยไม่มี การหยุดการทำงานแต่อย่างใด ตามที่คณะกรรมการตรวจรับพัสดุ และผู้ควบคุมงานเสนอ

(ลงชื่อ)..... ผู้ว่าจ้าง

(นายสุรศักดิ์ สมภักดี)

รองนายกองค์การบริหารส่วนจังหวัด ปฏิบัติราชการแทน  
นายกองค์การบริหารส่วนจังหวัดสระบุรี

(ลงชื่อ).....

(นางสาวไอศิกา แต่งสุข)

ผู้รับมอบอำนาจ



การแก้ไขเปลี่ยนแปลงสัญญาโครงการดังกล่าว เป็นไปตามสภาพข้อเท็จจริงของพื้นที่ซึ่งไม่  
ทำให้ราชการเสียหาย ระยะเวลาดำเนินการ ๕๐๐ วัน เท่าเดิม วงเงินสัญญาจ้างเท่าเดิม เป็นเงิน  
จำนวน ๕๑,๕๕๕,๐๐๐.๐๐ บาท (เก้าสิบล้านเก้าแสนเก้าหมื่นเก้าพันบาทถ้วน) ผู้รับจ้างยินยอมและไม่เรียกร้อง  
ค่าเสียหายใด ๆ ที่ได้ดำเนินการไปแล้วหรือสิทธิในการฟ้องร้องทางศาลไม่ว่าในกรณีใด ๆ ทั้งสิ้น

สัญญาจ้างก่อสร้าง (ฉบับแก้ไขเพิ่มเติม ครั้งที่ ๑) ลงวันที่ ๑๓ มีนาคม ๒๕๖๕ ฉบับนี้ถือเป็นส่วนหนึ่ง  
ของสัญญาจ้างก่อสร้าง เลขที่ ๑๕๔/๒๕๖๕ ลงวันที่ ๑๒ กันยายน ๒๕๖๕ นอกจากการแก้ไขเอกสารแนบท้ายฉบับ  
นี้แล้ว ให้คงข้อความที่ปรากฏในสัญญาจ้างก่อสร้างเลขที่ ๑๕๔/๒๕๖๕ ลงวันที่ ๑๒ กันยายน ๒๕๖๕ ไว้ทุก  
ประการ

สัญญาจ้างก่อสร้าง (ฉบับแก้ไขเพิ่มเติม ครั้งที่ ๑) ลงวันที่ ๑๓ มีนาคม ๒๕๖๕ จัดทำขึ้นสองฉบับมี  
ข้อความตรงกัน คู่สัญญาได้อ่านและเข้าใจข้อความโดยละเอียดตลอดแล้ว จึงได้ลงลายมือชื่อ พร้อมประทับตรา  
(ถ้ามี) ไว้เป็นสำคัญต่อหน้าพยาน และคู่สัญญาต่างยึดถือ ไว้ฝ่ายละหนึ่งฉบับ

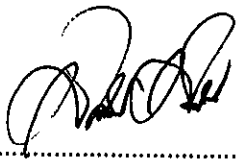
(ลงชื่อ)..........ผู้ว่าจ้าง  
(นายสุรศักดิ์ สมภักดี)

รองนายกองค์การบริหารส่วนจังหวัด ปฏิบัติราชการแทน  
นายกองค์การบริหารส่วนจังหวัดสระบุรี

(ลงชื่อ)..........  
(นางสาวไอศิกา แดงสุฯ)  
ผู้รับมอบอำนาจ

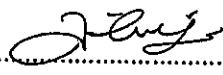
(ลงชื่อ)..........พยาน  
(นางละออใจ บำรุงญาติ)  
นักบริหารงานการคลัง ระดับต้น

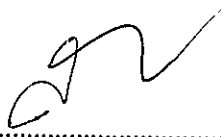
(ลงชื่อ)..........พยาน  
(นางสาวยุวรรณดา ธานี)  
นักวิชาการพัสดุชำนาญการ

โครงการก่อสร้างอาคารสำนักช่าง (หลังใหม่) องค์การบริหารส่วนจังหวัดสระบุรี  
รายละเอียดแนบท้ายสัญญาจ้างก่อสร้าง (ฉบับแก้ไขเพิ่มเติม ครั้งที่ ๑)

ลงวันที่ ๑๓ มีนาคม ๒๕๖๕ จำนวน ๓๓ หน้า

ลงชื่อ.....ผู้ว่าจ้าง  
(นายสุรศักดิ์ สมภักดี)

รองนายกองค์การบริหารส่วนจังหวัด ปฏิบัติราชการแทน  
นายกองค์การบริหารส่วนจังหวัดสระบุรี

ลงชื่อ.....  
(นางสาวไอศิกา แต่งสุข)  
ผู้รับมอบอำนาจ



ลงชื่อ.....พยาน  
(นางละอองดาว บำรุงญาติ)  
นักบริหารงานการคลัง ระดับต้น

ลงชื่อ.....พยาน  
(นางสาวยุววรรณดา ภาษี)  
นักวิชาการพัสดุชำนาญการ



## บันทึกข้อความ

ส่วนราชการ สำนักช่าง ส่วนควบคุมการก่อสร้าง ฝ่ายออกแบบ โทร.๐-๓๖๒๑-๔๐๙๐

ที่ สบ ๕๑๐๐๕.๑/ ๑๕๑๘

วันที่ ๖ มีนาคม ๒๕๖๙

เรื่อง ขออนุมัติแก้ไขสัญญา โครงการก่อสร้างอาคารสำนักงานสำนักช่าง (หลังใหม่) องค์การบริหารส่วนจังหวัดสระบุรี (ครั้งที่ ๑)

เรียน นายองค์การบริหารส่วนจังหวัดสระบุรี

### เรื่องเดิม

๑. สัญญาจ้างเลขที่ ๑๕๔/๒๕๖๘ ลงวันที่ ๑๒ กันยายน ๒๕๖๘ องค์การบริหารส่วนจังหวัดสระบุรี ได้ว่าจ้างบริษัท จักรราช คอนสตรัคชั่น จำกัด ดำเนินการก่อสร้างอาคารสำนักงาน สำนักช่าง องค์การบริหารส่วนจังหวัดสระบุรี (หลังใหม่) เริ่มสัญญาจ้าง วันที่ ๑๓ กันยายน ๒๕๖๘ สิ้นสุดสัญญาจ้าง วันที่ ๒๙ กุมภาพันธ์ ๒๕๗๑ วงเงินค่าก่อสร้าง ๙๑,๙๙๙,๐๐๐ บาท (เก้าสิบเอ็ดล้านเก้าแสนเก้าหมื่นเก้าพันบาทถ้วน)

๒. คำสั่งองค์การบริหารส่วนจังหวัดสระบุรี ที่ ๓๓๕๐/๒๕๖๘ ลงวันที่ ๒๒ กันยายน ๒๕๖๘ เรื่อง เปลี่ยนแปลงการแต่งตั้งคณะกรรมการตรวจรับพัสดุ และผู้ควบคุมงาน สำหรับการประกวดราคาจ้างก่อสร้างโครงการก่อสร้างอาคารสำนักงาน สำนักช่าง องค์การบริหารส่วนจังหวัดสระบุรี (หลังใหม่) ด้วยวิธีประกวดราคาอิเล็กทรอนิกส์ (e-bidding)

๓. หนังสือ บริษัท จักรราช คอนสตรัคชั่น จำกัด เลขที่ อบจ.๐๕๗/๒๕๖๙ ลงวันที่ ๒๖ กุมภาพันธ์ ๒๕๖๙ เรื่อง ขออนุมัติฝังการเจาะเสาเข็มอาคารสำนักงาน สำนักช่าง (หลังใหม่) แจ้งพบปัญหาตำแหน่งเสาเข็มอาคารเดิม เดิม บางจุดตรงกับจุดเจาะเสาเข็มอาคารสำนักงาน (หลังใหม่) ทางบริษัทฯ ได้ปรึกษาหารือกับทางคณะกรรมการตรวจรับพัสดุและผู้ควบคุมงาน เพื่อหาแนวทางแก้ไข โดยทางบริษัทฯ ได้เสนอให้ออกแบบฐานรากใหม่ จำนวน ๓ ฐาน เพื่อเปลี่ยนตำแหน่งการเจาะเสาเข็มใหม่ โดยวิศวกรออกแบบรับรองตามเอกสารรายการคำนวณ ที่แนบมาพร้อมนี้ และค่าใช้จ่ายที่เกิดขึ้นทางบริษัทฯ ยินยอมไม่คิดเป็นค่างานเพิ่มเสาเข็มที่เพิ่มขึ้น

### ข้อเท็จจริง

๑. คณะกรรมการตรวจรับพัสดุและผู้ควบคุมงาน ได้ตรวจสอบตำแหน่งการวางผังเสาเข็มอาคารสำนักงานสำนักช่าง (หลังใหม่) พบว่ามีการซ้อนทับของเสาเข็มใหม่กับเสาเข็มอาคารเดิม เดิม ที่อยู่ใต้ดินไม่สามารถรื้อถอนได้ จำนวน ๓ ฐาน ดังนี้

๑. ฐานราก Grid Line ฐานรากช่องลิฟท์

๒. ฐานราก Grid Line C - ๑ (F๔)

๓. ฐานราก Grid Line C - ๓ (F๔)

๒. ผู้รับจ้าง...

**นางสาวบุรณศา ภาณี**

(นางสาวบุรณศา ภาณี)  
นักวิชาการพัสดุชำนาญการ

๒. ผู้รับจ้างเสนอแนวทางแก้ไข โดยการออกแบบฐานรากใหม่โดยการเปลี่ยนตำแหน่งและเพิ่มเสาเข็มเจาะแนวใหม่เพื่อลดการรบกวนของเสาเข็ม ดังนี้

๒.๑ ฐานรากลิฟท์ ใช้วิธีการเปลี่ยนตำแหน่งเสาเข็มจากฐานรากสี่เหลี่ยมผืนผ้า เป็นแบบฐานรากแปดเหลี่ยม

๒.๒ ฐานราก Grid Line C - ๓ (F๔) ใช้วิธีการเปลี่ยนตำแหน่งเสาเข็มเจาะ และเพิ่มเสาเข็มเจาะจากเดิม ๔ ต้น ขอแก้ไขเป็น ๕ ต้น โดยยังคงเป็นฐานรากสี่เหลี่ยมผืนผ้าแต่เพิ่มขนาดฐานให้ใหญ่ขึ้น (F๔.๑)

๒.๓ ฐานราก Grid Line C - ๑ (F๔) ใช้วิธีการเปลี่ยนตำแหน่งเสาเข็มเจาะ โดยยังคงเป็นฐานรากสี่เหลี่ยมผืนผ้า แต่เพิ่มขนาดฐานรากให้ใหญ่ขึ้น (F๔.๒)

ทั้งนี้แนบที่เสนอแก้ไขฐานรากเป็นการแก้ไขโดยวิศวกรที่มีความรู้ความสามารถตามที่กฎหมายรับรองถูกต้อง

๓. เมื่อพิจารณาแล้วการแก้ไขดังกล่าวมีค่าวัสดุ และแรงงานเพิ่มมากขึ้นจากสัญญาจ้างเป็นจำนวนเงิน ๘๒,๔๐๙.๒๐ บาท (รายละเอียดตามเอกสารที่แนบ) ซึ่งผู้รับจ้างยินยอมไม่คิดค่าใช้จ่ายและเรียกช่องเพิ่มแต่อย่างใด

๔. คณะกรรมการได้ประชุมเมื่อวันที่ ๖ มีนาคม ๒๕๖๙ ที่ประชุมมีมติ ดังนี้

๔.๑ ให้แก้ไขตำแหน่งเสาเข็มเจาะ และแก้ไขฐานราก ตามที่ผู้รับจ้างเสนอโดยผู้รับจ้างยินยอมไม่คิดค่าใช้จ่ายเพิ่ม เป็นจำนวนเงิน ๘๒,๔๐๙.๒๐ บาท

๔.๒ ให้ใช้แบบฐานราก จำนวน ๓ ฐาน ที่ผู้รับจ้างเสนอ เพื่อประกอบการแก้ไขสัญญาจ้าง

๔.๓ ให้ผู้รับจ้างดำเนินงานในส่วนที่ไม่กระทบโดยไม่มีการหยุดการทำงานแต่อย่างใด

#### ข้อกำหนด/ข้อระเบียบที่เกี่ยวข้อง

- ข้อ ๑๖๕ การแก้ไขสัญญาหรือข้อตกลงตามมาตรา ๙๗ ต้องอยู่ภายในขอบข่ายแห่งวัตถุประสงค์เดิมของสัญญาหรือข้อตกลงนั้น โดยหน่วยงานของรัฐต้องพิจารณาเปรียบเทียบคุณภาพ ของพัสดุหรือรายละเอียดของงาน รวมทั้งราคาของพัสดุหรืองานตามสัญญาหรือข้อตกลงกับพัสดุ ที่จะทำการแก้ไขนั้นก่อนแก้ไขสัญญาหรือข้อตกลงด้วย

ในกรณีที่เป็นการจัดซื้อจัดจ้างที่เกี่ยวกับความมั่นคงแข็งแรง หรืองานเทคนิคเฉพาะอย่าง จะต้องได้รับการรับรองจากวิศวกร สถาปนิกและวิศวกรผู้ชำนาญการ หรือผู้ทรงคุณวุฒิ ซึ่งรับผิดชอบ หรือสามารถรับรองคุณลักษณะเฉพาะ แบบและรายการของงานก่อสร้าง หรืองานเทคนิคเฉพาะอย่างนั้น แล้วแต่กรณีด้วย

เมื่อผู้มีอำนาจอนุมัติสั่งซื้อหรือสั่งจ้างแล้วแต่กรณี ได้อนุมัติการแก้ไขสัญญาหรือข้อตกลงแล้วให้หัวหน้าหน่วยงานของรัฐเป็นผู้ลงนามในสัญญาหรือข้อตกลงที่ได้แก้ไขนั้น

- ข้อ ๑๗๖ คณะกรรมการตรวจรับพัสดุในงานจ้างก่อสร้าง มีหน้าที่ดังนี้

(๑) ตรวจสอบคุณสมบัติของผู้ควบคุมงานก่อสร้างของผู้รับจ้างให้เป็นไปตามกฎหมาย

(๒) ตรวจสอบรายงานการปฏิบัติงานของผู้รับจ้าง และเหตุการณ์แวดล้อมที่ผู้ควบคุมงานของหน่วยงานของรัฐรายงาน โดยตรวจสอบกับแบบรูปรายการละเอียดและข้อกำหนดในสัญญาหรือข้อตกลงทุกสัปดาห์ รวมทั้งรับทราบหรือพิจารณาการสั่งหยุดงาน

(๓) ให้คณะกรรมการตรวจสอบพัสดุหรือกรรมการที่ได้รับมอบหมายจากคณะกรรมการตรวจสอบพัสดุออกตรวจงานจ้าง ณ สถานที่ที่กำหนดไว้ในสัญญาหรือที่ตกลงให้ทำงานจ้างนั้นๆ ตามเวลาที่เหมาะสมและเห็นสมควร และจัดทำบันทึกผลการออกตรวจงานจ้างนั้นไว้เพื่อเป็นหลักฐานด้วย

สำเนาถูกต้อง



(๔) นอกจาก...

(นางสาวสุวรรณา ภาณี)  
นักวิชาการพัสดุชำนาญการ

(๔) นอกจากการดำเนินการตาม (๑) และ (๒) ในกรณีมีข้อสงสัยหรือมีกรณีที่เห็นว่าแบบรูป รายการรายละเอียดและข้อกำหนดในสัญญาหรือข้อตกลงมีข้อความคลาดเคลื่อนเล็กน้อยหรือ ไม่เป็นไปตาม หลักวิชาการช่างให้มีอำนาจสั่งเปลี่ยนแปลงแก้ไขเพิ่มเติม หรือตัดทอนงานจ้างได้ตามที่เห็นควร และตาม หลักวิชาการช่าง เพื่อให้เป็นไปตามแบบรูปรายละเอียด

(๕) โดยปกติให้ตรวจผลงานที่ผู้รับจ้างส่งมอบภายใน ๓ วันทำการ นับแต่วันที่ประธาน กรรมการได้รับทราบการส่งมอบงาน และได้ทำการตรวจรับให้เสร็จสิ้นไปโดยเร็วที่สุด

(๖) เมื่อตรวจเห็นว่าเป็นการถูกต้องครบถ้วนเป็นไปตามแบบรูปรายละเอียดและ ข้อกำหนดในสัญญาหรือข้อตกลงแล้ว ให้ถือว่าผู้รับจ้างส่งมอบงานครบถ้วนตั้งแต่วันที่ผู้รับจ้างส่งงานจ้างนั้น และให้ทำใบรับรองผลการปฏิบัติงานทั้งหมดหรือเฉพาะงวด แล้วแต่กรณี โดยลงชื่อ โดยลงชื่อไว้เป็นหลักฐาน อย่างน้อย ๒ ฉบับ มอบให้แก่ผู้รับจ้าง ๑ ฉบับ และเจ้าหน้าที่ ๑ ฉบับ เพื่อทำการเบิกจ่ายเงิน ตามระเบียบ ว่าด้วยการเบิกจ่ายเงินของหน่วยงานของรัฐ และรายงานให้หัวหน้าหน่วยงานของรัฐทราบ

ในกรณีที่คณะกรรมการตรวจรับพัสดุเห็นว่าผลงานที่ส่งมอบทั้งหมดหรืองวดใดก็ตาม ไม่เป็นไปตามแบบรูปรายละเอียดและข้อกำหนดในสัญญาหรือข้อตกลง ให้รายงานหัวหน้าหน่วยงานของรัฐ ผ่านหัวหน้าเจ้าหน้าที่เพื่อทราบหรือสั่งการ แล้วแต่กรณี

(๗) ในกรณีที่กรรมการตรวจรับพัสดุบางคนไม่ยอมรับงานโดยทำความเห็นแย้งไว้ ให้เสนอ หัวหน้าหน่วยงานของรัฐเพื่อพิจารณาสั่งการ ถ้าหัวหน้าหน่วยงานของรัฐสั่งการให้ตรวจรับงานจ้างนั้นไว้ จึงดำเนินการตามข้อ (๖)

- ข้อ ๑๗๘ ผู้ควบคุมงาน มีหน้าที่ ดังนี้

(๑) ตรวจและควบคุมงาน ณ สถานที่ที่กำหนดไว้ในสัญญา หรือที่ตกลงให้ทำงานจ้างนั้นๆ ทุกวัน ให้เป็นไปตามแบบรูปรายละเอียด และข้อกำหนดไว้สัญญาทุกประการโดยสั่งเปลี่ยนแปลงแก้ไข เพิ่มเติมหรือตัดทอนงานจ้างได้ตามที่เห็นสมควร และตามหลักวิชาการช่าง เพื่อให้เป็นไปตามแบบรูปรายละเอียดและข้อกำหนดในสัญญา ถ้าผู้รับจ้างขัดขืนไม่ปฏิบัติตาม ก็สั่งให้หยุดงานนั้นเฉพาะส่วนหนึ่งส่วนใด หรือทั้งหมดแล้วแต่กรณีไว้ก่อน จนกว่าผู้รับจ้างจะยอมปฏิบัติให้ถูกต้องตามคำสั่งและให้รายงานคณะกรรมการ ตรวจรับพัสดุหรือผู้ที่ได้รับมอบหมายให้ทำหน้าที่รับผิดชอบการบริหารสัญญาหรือข้อตกลงและการตรวจรับพัสดุ ที่เป็นงานจ้างก่อสร้างทันที

(๒) ในกรณีที่ปรากฏว่าแบบรูป รายการละเอียดหรือข้อกำหนดในสัญญามีข้อความขัดกันหรือ เป็นไปตามขาดหมายได้ว่า ถึงแม้ว่างานนั้นจะได้เป็นไปตามแบบรูปรายการรายละเอียดและข้อกำหนด ในสัญญา แต่เมื่อสำเร็จแล้วจะไม่มั่นคงแข็งแรง หรือไม่เป็นไปตามหลักวิชาการช่างที่ดี หรือไม่ปลอดภัย ให้สั่ง พักงานนั้นไว้ก่อนแล้วรายงานคณะกรรมการตรวจรับพัสดุหรือผู้ที่ได้รับมอบหมายให้ทำหน้าที่รับผิดชอบ การบริหารสัญญาหรือข้อตกลงและตรวจรับพัสดุที่เป็นงานจ้างก่อสร้างโดยเร็ว

(๓) จัดบันทึกสภาพการปฏิบัติงานของผู้รับจ้างและเหตุการณ์แวดล้อมเป็นรายวัน พร้อมทั้ง ผลการปฏิบัติงาน หรือการหยุดงานและสาเหตุที่มีการหยุดงานอย่างน้อย ๒ ฉบับ เพื่อรายงานให้คณะกรรมการ ตรวจรับพัสดุหรือผู้ที่ได้รับมอบหมายให้ทำหน้าที่รับผิดชอบการบริหารสัญญาหรือข้อตกลงและการตรวจรับพัสดุ ที่เป็นงานจ้างก่อสร้างทราบทุกสัปดาห์ และเก็บรักษาไว้เพื่อมอบให้แก่เจ้าหน้าที่เมื่อเสร็จงานแต่ละงวด โดยถือ ว่าเป็นเอกสารสำคัญของทางราชการเพื่อประกอบการตรวจสอบของผู้มีหน้าที่การบันทึกการปฏิบัติงานของ ผู้รับจ้างให้ระบุรายละเอียดขั้นตอนการปฏิบัติงานและวัสดุที่ใช้ด้วย

สำเนาถูกต้อง

/ (๔) ในวันกำหนด...

(นางสาวบุรรมคา ภาชี)  
นักวิชาการพิเศษชำนาญการ

(๔) ในวันกำหนดเริ่มงานของผู้รับจ้างตามสัญญาและในวันถึงกำหนดส่งมอบงานแต่ละงวด ให้รายงานผลการปฏิบัติงานของผู้รับจ้างเป็นไปตามสัญญาหรือไม่ ให้คณะกรรมการตรวจรับพัสดุหรือผู้ที่ได้รับมอบหมายให้ทำหน้าที่รับผิดชอบการบริหารสัญญาหรือข้อตกลงและการตรวจรับพัสดุที่เป็นงานจ้างก่อสร้าง ทรานภายใน ๓ วันทำการ นับแต่วันถึงกำหนดนั้นๆ

**ข้อพิจารณา/ข้อเสนอ**

คณะกรรมการตรวจรับพัสดุ, ผู้ควบคุมงาน และตัวแทนผู้รับจ้าง ประชุมตรวจสอบสภาพหน้างาน ตรวจสอบเอกสารการขออนุมัติฝังการเจาะเสาเข็มฯ ตลอดจนแนวทางแก้ไขปัญหาดังกล่าว โดยเป็นไปตามหลักวิศวกรรมหลักวิชาช่างที่ดี ตลอดจนงานส่วนที่เพิ่มขึ้นผู้รับจ้างไม่เรียกวงค่าใช้จ่ายเพิ่มแต่อย่างใด ขอเสนอให้ทำการแก้ไขตำแหน่งการเจาะเสาเข็ม และแก้ไขฐานราก จำนวน ๓ ฐาน ตามที่ผู้รับจ้างเสนอ (รายละเอียดตามข้อเท็จจริง ข้อ ๒ และข้อเท็จจริง ข้อ ๓)

**ข้อพิจารณา**

๑. เพื่อเป็นการแก้ไขปัญหาดังกล่าว และรักษาผลประโยชน์ทางราชการ เห็นควรพิจารณาอนุมัติแก้ไขสัญญา ตามรายละเอียดในข้อเสนอ
  ๒. เห็นควรให้กองพัสดุและทรัพย์สินดำเนินการในส่วนที่เกี่ยวข้องต่อไป
- จึงเรียนมาเพื่อพิจารณา

ประธานกรรมการ

(นางทิตยาพร เพชรประดับ)

รองปลัดองค์การบริหารส่วนจังหวัด

กรรมการ  
(นางสรารัตน์ สุขมะดัน)  
ผู้อำนวยการส่วนการโยธา

กรรมการ  
(นายจิรพล บุญลือ)  
ผู้อำนวยการส่วนควบคุมการก่อสร้าง

กรรมการ  
(นายอิศรา สังขะวัตร)  
หัวหน้าฝ่ายสาธารณสุขโรค

กรรมการ  
(นายทศพล พรรคนาวิน)  
วิศวกรโยธาชำนาญการ

กรรมการ  
(นายมานิตย์ ชูศรีจันทร์)  
วิศวกรโยธาชำนาญการ

เขียน นายกอบค. สรณบุรี  
- เห็นควรอนุมัติแก้ไขสัญญาตามข้อพิจารณาของนายช่างโยธาชำนาญการตรวจรับพัสดุเสนอ

กรรมการ  
นางสาวปัญญชลี ตุ่มสถิตย์  
นางสาวปัญญชลี ตุ่มสถิตย์

- อนุมัติ
- ดำเนินการตามระเบียบฯ

(นายสุรศักดิ์ สมภักดี)

(นางสาวนิภา ประชีพฉาย)  
ปลัดองค์การบริหารส่วนจังหวัดสระบุรี

นางสาวสุวรรณา ภาภิ  
วิศวกรโยธาชำนาญการ

(นางทิตยาพร เพชรประดับ)  
รองปลัดองค์การบริหารส่วนจังหวัดสระบุรี



## บันทึกข้อความ

ส่วนราชการ สำนักช่าง ส่วนควบคุมการก่อสร้าง ฝ่ายออกแบบ โทร.๐-๓๖๒๑-๔๐๙๐

ที่ สบ ๕๑๐๕.๑/๑๕๑๘

วันที่ ๖ มีนาคม ๒๕๖๙

เรื่อง ขออนุมัติแก้ไขสัญญา โครงการก่อสร้างอาคารสำนักงานสำนักช่าง (หลังใหม่) องค์การบริหารส่วนจังหวัดสระบุรี (ครั้งที่ ๑)

เรียน ประธานกรรมการตรวจรับพัสดุ

### เรื่องเดิม

๑. สัญญาจ้างเลขที่ ๑๕๔/๒๕๖๘ ลงวันที่ ๑๒ กันยายน ๒๕๖๘ องค์การบริหารส่วนจังหวัดสระบุรี ได้ว่าจ้างบริษัท จักรราช คอนสตรัคชั่น จำกัด ดำเนินการก่อสร้างอาคารสำนักงาน สำนักช่าง องค์การบริหารส่วนจังหวัดสระบุรี (หลังใหม่) เริ่มสัญญาจ้าง วันที่ ๑๓ กันยายน ๒๕๖๘ สิ้นสุดสัญญาจ้าง วันที่ ๒๙ กุมภาพันธ์ ๒๕๗๑ วงเงินค่าก่อสร้าง ๙๑,๙๙๙,๐๐๐ บาท (เก้าสิบเอ็ดล้านเก้าแสนเก้าหมื่นเก้าพันบาทถ้วน)

๒. คำสั่งองค์การบริหารส่วนจังหวัดสระบุรี ที่ ๓๓๕๐/๒๕๖๘ ลงวันที่ ๒๒ กันยายน ๒๕๖๘ เรื่อง เปลี่ยนแปลงการแต่งตั้งคณะกรรมการตรวจรับพัสดุ และผู้ควบคุมงาน สำหรับการประกวดราคาจ้างก่อสร้างโครงการก่อสร้างอาคารสำนักงาน สำนักช่าง องค์การบริหารส่วนจังหวัดสระบุรี (หลังใหม่) ด้วยวิธีประกวดราคาอิเล็กทรอนิกส์ (e-bidding)

### ข้อเท็จจริง

๑. ตามหนังสือ บริษัท จักรราช คอนสตรัคชั่น จำกัด เลขที่ อบจ.๐๕๗/๒๕๖๙ ลงวันที่ ๒๖ กุมภาพันธ์ ๒๕๖๙ เรื่อง ขออนุมัติผังการเจาะเสาเข็มอาคารสำนักงาน สำนักช่าง (หลังใหม่) เจาะพบปัญหาตำแหน่งเสาเข็มอาคารเดิม เดิม บางจุดตรงกับจุดเจาะเสาเข็มอาคารสำนักช่าง (หลังใหม่) ทางบริษัทฯ ได้ปรึกษาหารือกับทางคณะกรรมการและผู้ควบคุมงาน เพื่อหาแนวทางแก้ไข โดยทางบริษัทฯ ได้เสนอให้ออกแบบฐานรากใหม่จำนวน ๓ ฐาน เพื่อเปลี่ยนตำแหน่งการเจาะเสาเข็มใหม่ โดยวิศวกรออกแบบรับรองตามเอกสารรายการคำนวณที่แนบมาพร้อมนี้ และค่าใช้จ่ายที่เกิดขึ้นทางบริษัทฯ ยินยอมไม่คิดเป็นค่างานเพิ่มเสาเข็มที่เพิ่มขึ้น

๒. คณะผู้ควบคุมงาน ได้ตรวจสอบตำแหน่งการวางผังเสาเข็มอาคารสำนักงานสำนักช่าง (หลังใหม่) พบว่ามีการซ้อนทับของเสาเข็มใหม่กับเสาเข็มอาคารเดิม เดิม ที่อยู่ใต้ดินไม่สามารถรื้อถอนได้จำนวน ๓ ฐาน ดังนี้

๑. ฐานราก Grid Line ฐานรากช่องลิฟท์

๒. ฐานราก Grid Line C - ๑ (F๔)

๓. ฐานราก Grid Line C - ๓ (F๔)

๓. ผู้รับจ้างเสนอแนวทางแก้ไข โดยการออกแบบฐานรากใหม่โดยการเปลี่ยนตำแหน่งและเพิ่มเสาเข็มเจาะแนวใหม่เพื่อหลบการซ้อนทับของเสาเข็ม ดังนี้

๓.๑ ฐานรากลิฟท์ ใช้วิธีการเปลี่ยนตำแหน่งเสาเข็มจากฐานรากสี่เหลี่ยมผืนผ้า เป็นแบบฐานรากแปดเหลี่ยม

สำเนาถูกต้อง

นางสาวยุวรัตนา ภาณี  
นักวิชาการพัสดุชำนาญการ /๓.๒ ฐานราก...

๘๗

๓.๒ ฐานราก Grid Line C – ๓ (F๔) ใช้วิธีการเปลี่ยนตำแหน่งเสาเข็มเจาะ และเพิ่มเสาเข็มเจาะจากเดิม ๔ ต้น ขอแก้ไขเป็น ๕ ต้น โดยยังคงเป็นฐานรากสี่เหลี่ยมผืนผ้าแต่เพิ่มขนาดฐานให้ใหญ่ขึ้น (F๔.๑)

๓.๓ ฐานราก Grid Line C – ๑ (F๔) ใช้วิธีการเปลี่ยนตำแหน่งเสาเข็มเจาะ โดยยังคงเป็นฐานรากสี่เหลี่ยมผืนผ้า แต่เพิ่มขนาดฐานรากให้ใหญ่ขึ้น (F๔.๒)

ทั้งนี้แบบที่เสนอแก้ไขฐานรากเป็นการแก้ไขโดยวิศวกรที่มีความรู้ความสามารถตามที่กฎหมายรับรองถูกต้อง

๔. เมื่อพิจารณาแล้วการแก้ไขดังกล่าวมีค่าวัสดุ และแรงงานเพิ่มมากขึ้นจากสัญญาจ้างเป็นจำนวนเงิน ๘๒,๔๐๙.๒๐ บาท (รายละเอียดตามเอกสารที่แนบ) ซึ่งผู้รับจ้างยินยอมไม่คิดค่าใช้จ่าย และเรียกร้องเพิ่มแต่อย่างใด

**ข้อกำหนด/ข้อระเบียบที่เกี่ยวข้อง**

- ข้อ ๑๖๕ การแก้ไขสัญญาหรือข้อตกลงตามมาตรา ๙๗ ต้องอยู่ภายในขอบข่ายแห่งวัตถุประสงค์เดิมของสัญญาหรือข้อตกลงนั้น โดยหน่วยงานของรัฐต้องพิจารณาเปรียบเทียบคุณภาพ ของพัสดุหรือรายละเอียดของงาน รวมทั้งราคาของพัสดุหรืองานตามสัญญาหรือข้อตกลงกับพัสดุ ที่จะทำการแก้ไขนั้นก่อนแก้ไขสัญญาหรือข้อตกลงด้วย

ในกรณีที่เป็นการจัดซื้อจัดจ้างที่เกี่ยวกับความมั่นคงแข็งแรง หรืองานเทคนิคเฉพาะอย่าง จะต้องได้รับการรับรองจากวิศวกร สถาปนิกและวิศวกรผู้ชำนาญการ หรือผู้ทรงคุณวุฒิ ซึ่งรับผิดชอบ หรือสามารถรับรองคุณลักษณะเฉพาะ แบบและรายการของงานก่อสร้าง หรืองานเทคนิคเฉพาะอย่างนั้น แล้วแต่กรณีด้วย

เมื่อผู้มีอำนาจอนุมัติสั่งซื้อหรือสั่งจ้างแล้วแต่กรณี ได้อนุมัติการแก้ไขสัญญาหรือข้อตกลงแล้วให้หัวหน้าหน่วยงานของรัฐเป็นผู้ลงนามในสัญญาหรือข้อตกลงที่ได้แก้ไขนั้น

- ข้อ ๑๗๖ คณะกรรมการตรวจรับพัสดุในงานก่อสร้าง มีหน้าที่ดังนี้

(๑) ตรวจสอบคุณสมบัติของผู้ควบคุมงานก่อสร้างของผู้รับจ้างให้เป็นไปตามกฎหมาย

(๒) ตรวจสอบรายงานการปฏิบัติงานของผู้รับจ้าง และเหตุการณ์แวดล้อมที่ผู้ควบคุมงานของหน่วยงานของรัฐรายงาน โดยตรวจสอบกับแบบรูปรายการละเอียดและข้อกำหนดในสัญญาหรือข้อตกลงทุกสัปดาห์ รวมทั้งรับทราบหรือพิจารณาการสั่งหยุดงาน

(๓) ให้คณะกรรมการตรวจสอบพัสดุหรือกรรมการที่ได้รับมอบหมายจากคณะกรรมการตรวจสอบพัสดุออกตรวจงานจ้าง ณ สถานที่ที่กำหนดไว้ในสัญญาหรือที่ตกลงให้ทำงานจ้างนั้นๆ ตามเวลาที่เหมาะสมและเห็นสมควร และจัดทำบันทึกผลการออกตรวจงานจ้างนั้นไว้เพื่อเป็นหลักฐานด้วย

(๔) นอกจากการดำเนินการตาม (๑) และ (๒) ในกรณีมีข้อสงสัยหรือมีกรณีที่เห็นว่าแบบรูปรายการรายละเอียดและข้อกำหนดในสัญญาหรือมีข้อตกลงมีข้อความคลาดเคลื่อนเล็กน้อยหรือ ไม่เป็นไปตามหลักวิชาการช่างให้มีอำนาจสั่งเปลี่ยนแปลงแก้ไขเพิ่มเติม หรือตัดทอนงานจ้างได้ตามที่เห็นควร และตามหลักวิชาการช่าง เพื่อให้เป็นไปตามแบบรูปรายการละเอียด

(๕) โดยปกติให้ตรวจผลงานที่ผู้รับจ้างส่งมอบภายใน ๓ วันทำการ นับแต่วันที่ประธานกรรมการได้รับทราบการส่งมอบงาน และได้ทำการตรวจรับให้เสร็จสิ้นไปโดยเร็วที่สุด

(๖) เมื่อตรวจเห็นว่าเป็นการถูกต้องครบถ้วนเป็นไปตามแบบรูปรายการละเอียดและข้อกำหนดในสัญญาหรือข้อตกลงแล้ว ให้ถือว่าผู้รับจ้างส่งมอบงานครบถ้วนตั้งแต่วันที่ผู้รับจ้างส่งงานจ้างนั้น และให้ทำใบรับรองผลการปฏิบัติงานทั้งหมดหรือเฉพาะงวด แล้วแต่กรณี โดยลงชื่อ โดยลงชื่อไว้เป็นหลักฐานอย่างน้อย ๒ ฉบับ มอบให้แก่ผู้รับจ้าง ๑ ฉบับ และเจ้าหน้าที่ ๑ ฉบับ เพื่อทำการเบิกจ่ายเงิน ตามระเบียบว่าด้วยการเบิกจ่ายเงินของหน่วยงานของรัฐ และรายงานให้หัวหน้าหน่วยงานของรัฐทราบ

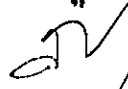
**ดำเนินการโดย**  
  
**นางสาวสุวรรณา ภาชี**  
นักวิชาการพัสดุชำนาญการ

ในกรณีที่คณะกรรมการตรวจรับพัสดุเห็นว่าผลงานที่ส่งมอบทั้งหมดหรืองวดใดก็ตามไม่เป็นไปตามแบบรูปรายละเอียดและข้อกำหนดในสัญญาหรือข้อตกลง ให้รายงานหัวหน้าหน่วยงานของรัฐผ่านหัวหน้าเจ้าหน้าที่เพื่อทราบหรือสั่งการ แล้วแต่กรณี

(๗) ในกรณีที่กรรมการตรวจรับพัสดุบางคนไม่ยอมรับงานโดยทำความเห็นแย้งไว้ ให้เสนอหัวหน้าหน่วยงานของรัฐเพื่อพิจารณาสั่งการ ถ้าหัวหน้าหน่วยงานของรัฐสั่งการให้ตรวจรับงานจ้างนั้นไว้ จึงดำเนินการตามข้อ (๖)

- ข้อ ๑๗๖ ผู้ควบคุมงาน มีหน้าที่ ดังนี้

(๑) ตรวจและควบคุมงาน ณ สถานที่ที่กำหนดไว้ในสัญญา หรือที่ตกลงให้ทำงานจ้างนั้นๆ ทุกวัน ให้เป็นไปตามแบบรูปรายการละเอียด และข้อกำหนดไว้สัญญาทุกประการโดยสิ่งเปลี่ยนแปลงแก้ไขเพิ่มเติมหรือตัดทอนงานจ้างได้ตามที่เห็นสมควร และตามหลักวิชาการช่าง เพื่อให้เป็นไปตามแบบรูปรายการละเอียดและข้อกำหนดในสัญญา ถ้าผู้รับจ้างขัดขืนไม่ปฏิบัติตาม ก็สั่งให้หยุดงานนั้นเฉพาะส่วนหนึ่งส่วนใดหรือทั้งหมดแล้วแต่กรณีไว้ก่อน จนกว่าผู้รับจ้างจะยอมปฏิบัติให้ถูกต้องตามคำสั่งและให้รายงานคณะกรรมการตรวจรับพัสดุหรือผู้ที่ได้รับมอบหมายให้ทำหน้าที่รับผิดชอบการบริหารสัญญาหรือข้อตกลงและการตรวจรับพัสดุที่เป็นงานจ้างก่อสร้างทันที

(๒) ในกรณีที่ปรากฏว่าแบบรูป รายการละเอียดหรือข้อกำหนดในสัญญามีข้อความขัดกันหรือเป็นไปตามขาดหมายได้ว่า ถึงแม้ว่างานนั้นจะได้เป็นไปตามแบบรูปรายการรายละเอียดและข้อกำหนดในสัญญา แต่เมื่อสำเร็จแล้วจะไม่มั่นคงแข็งแรง หรือไม่เป็นไปตามหลักวิชาการช่างที่ดี หรือไม่ปลอดภัย ให้สั่งพักงานนั้นไว้ก่อนแล้วรายงานคณะกรรมการตรวจรับพัสดุหรือผู้ที่ได้รับมอบหมายให้ทำหน้าที่รับผิดชอบการบริหารสัญญาหรือข้อตกลงและตรวจรับพัสดุที่เป็นงานจ้างก่อสร้างโดยเร็ว

(๓) จัดบันทึกสภาพการปฏิบัติงานของผู้รับจ้างและเหตุการณ์แวดล้อมเป็นรายวัน พร้อมทั้งผลการปฏิบัติงาน หรือการหยุดงานและสาเหตุที่มีการหยุดงานอย่างน้อย ๒ ฉบับ เพื่อรายงานให้คณะกรรมการตรวจรับพัสดุหรือผู้ที่ได้รับมอบหมายให้ทำหน้าที่รับผิดชอบการบริหารสัญญาหรือข้อตกลงและการตรวจรับพัสดุที่เป็นงานจ้างก่อสร้างทราบทุกสัปดาห์ และเก็บรักษาไว้เพื่อมอบให้แก่เจ้าหน้าที่เมื่อเสร็จงานแต่ละงวด โดยถือว่าเป็นเอกสารสำคัญของทางราชการเพื่อประกอบการตรวจสอบของผู้มีหน้าที่การบันทึกการปฏิบัติงานของผู้รับจ้างให้ระบุดูรายละเอียดขั้นตอนการปฏิบัติงานและวัสดุที่ใช้ด้วย

(๔) ในวันที่กำหนดเริ่มงานของผู้รับจ้างตามสัญญาและในวันถึงกำหนดส่งมอบงานแต่ละงวด ให้รายงานผลการปฏิบัติงานของผู้รับจ้างเป็นไปตามสัญญาหรือไม่ ให้คณะกรรมการตรวจรับพัสดุหรือผู้ที่ได้รับมอบหมายให้ทำหน้าที่รับผิดชอบการบริหารสัญญาหรือข้อตกลงและการตรวจรับพัสดุที่เป็นงานจ้างก่อสร้างทราบภายใน ๓ วันทำการ นับแต่วันถึงกำหนดนั้นๆ

**ข้อเสนอ**





อาศัยระเบียบกระทรวงการคลังว่าด้วยการจัดซื้อจัดจ้างและบริหารพัสดุภาครัฐ พ.ศ. ๒๕๖๐ ข้อ ๑๓๖ คณะกรรมการตรวจรับพัสดุในงานจ้างก่อสร้าง มีหน้าที่ดังนี้ (๔) นอกจากการดำเนินการตาม (๑) และ (๒) ในกรณีมีข้อสงสัยหรือมีกรณีที่เห็นว่าแบบรูปรายการรายละเอียดและข้อกำหนดในสัญญาหรือมีข้อตกลงมีข้อความคลาดเคลื่อนเล็กน้อยหรือ ไม่เป็นไปตามหลักวิชาการช่างให้มีอำนาจสั่งเปลี่ยนแปลงแก้ไขเพิ่มเติม หรือตัดทอนงานจ้างได้ตามที่เห็นควร และตามหลักวิชาการช่าง เพื่อให้เป็นไปตามแบบรูปรายการละเอียด

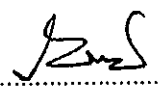
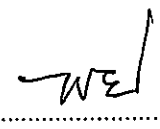
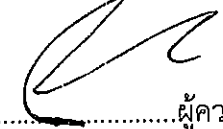

สำเนาถูกต้อง  
 /ดังนั้น...  
นางสาวสุวรรณา ภาณี  
วิศวกรพัสดุชำนาญการ

ดังนั้นคณะผู้ควบคุมงานได้ประชุมตรวจสอบสภาพหน้างาน ตรวจสอบเอกสารการขออนุมัติ ผังการเจาะเสาเข็มฯ ตลอดจนแนวทางแก้ไขปัญหาดังกล่าวเป็นไปตามหลักวิศวกรรมหลักวิชาช่างที่ดี ตลอดจนงานส่วนที่เพิ่มขึ้นผู้รับจ้างไม่เรียกร้องค่าใช้จ่ายเพิ่มเติมแต่อย่างใด ขอเสนอให้ทำการแก้ไขตำแหน่งการเจาะเสาเข็ม และแก้ไขฐานราก จำนวน ๓ ฐาน ตามที่ผู้รับจ้างเสนอ (รายละเอียดตามข้อเท็จจริง ข้อ ๓ และข้อเท็จจริง ข้อ ๔)

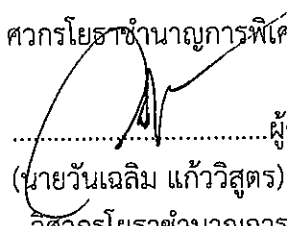
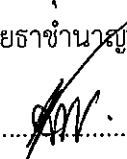
ข้อพิจารณา

๑. เพื่อเป็นการแก้ไขปัญหาดังกล่าว และรักษาผลประโยชน์ทางราชการ เห็นควรประชุม พิจารณาลงมติอนุมัติแก้ไขสัญญา ตามรายละเอียดในข้อเสนอ
  ๒. เห็นควรให้กองพัสดุและทรัพย์สินดำเนินการในส่วนที่เกี่ยวข้องต่อไป
- จึงเรียนมาเพื่อพิจารณา

 .....ผู้ควบคุมงาน (นายฤชากร ทองทัย) หัวหน้าฝ่ายออกแบบ	 .....ผู้ควบคุมงาน (นายพรชัย แก้วบังวัน) วิศวกรโยธาชำนาญการพิเศษ (วช.)	 .....ผู้ควบคุมงาน (นายมารุต ชาวสวน) วิศวกรโยธาชำนาญการพิเศษ (วช.)
 .....ผู้ควบคุมงาน (นายพชร สิตาทอง) วิศวกรไฟฟ้าชำนาญการ	 .....ผู้ควบคุมงาน (นายวันเฉลิม แก้ววิสูตร) วิศวกรโยธาชำนาญการ	 .....ผู้ควบคุมงาน (นายพงศกร เพชรประดับ) วิศวกรโยธาชำนาญการ
 .....ผู้ควบคุมงาน (นายชัยทัต ทัพทวิ) นักผังเมืองปฏิบัติการ		

  
(นางทิตยาพร เพชรประดับ)  
รองปลัดองค์การบริหารส่วนจังหวัดสระบุรี  
- เห็นควรอนุมัติ แก้ไขสัญญา ตามที่ช่าง  
ควบคุมงานเสนอ  
  
(นางสาวนิภา ประชิ่งพวย)  
ปลัดองค์การบริหารส่วนจังหวัดสระบุรี

**สำเนาถูกต้อง**

  
(นางสาวนิภา ประชิ่งพวย)  
นักวิชาการพัสดุชำนาญการ

ตารางแสดงการเปรียบเทียบต้นทุนการก่อสร้างฐานราก  
โครงการก่อสร้างอาคารสำนักงานสำนักงาน (หลังใหม่) องค์การบริหารส่วนจังหวัดสระบุรี  
สัญญาจ้างเลขที่ 154/2568 ลงวันที่ 12 กันยายน 2568

เอกสารแนบท้ายสัญญาข้อที่.....หน้า ๑๐

ลำดับ ที่	รายการ	ฐานรากเดิม				ฐานรากใหม่				รายการ(บาท) (เพิ่ม)
		ปริมาณงาน	หน่วย	ราคาต่อหน่วย (ค่าวัสดุ+ค่าแรง)	ราคารวม	ปริมาณงาน	หน่วย	ราคาต่อหน่วย (ค่าวัสดุ+ค่าแรง)	ราคารวม	
1	งานโครงสร้างฐานราก F4 line C-1, line C-3, ฐานรากช่องลิฟท์									
	- วัสดุทรายหยาบรองกันฐานราก	2.04	ลบ.ม.	521.58	1,064.02	3.15	ลบ.ม.	521.58	1,643.50	579.48
	- คอนกรีตหยาบรองกันฐานราก	2.86	ลบ.ม.	2,129.13	6,089.31	4.41	ลบ.ม.	2,129.13	9,389.46	3,300.15
	- งานเสาเข็มเจาะขนาด Ø 0.60 x 12.00 เมตร Safe Load 80 ตัน/ต้น	16.00	ต้น	23,036.44	368,583.04	17.00	ต้น	23,036.44	391,619.48	25,036.44
	- คัดหัวเสาเข็มเจาะขนาด Ø 0.60	16.00	ต้น	562.52	9,000.32	17.00	ต้น	562.52	9,562.84	562.52
	- ทดสอบความสมบูรณ์ของเสาเข็ม ด้วยวิธี Seismic Integrity Test	16.00	ต้น	281.26	4,500.16	17.00	ต้น	281.26	4,781.42	281.26
	- ค่าแรงแบบหล่อคอนกรีต	50.58	ตร.ม.	113.44	5,737.80	65.22	ตร.ม.	113.44	7,398.56	1,660.76
	- เหล็กเส้นกลมผิวข้ออ้อย SD40 Ø 12 มม.	0.0778	ตัน	24,123.43	1,876.80	0.0953	ตัน	24,123.43	2,298.96	221.16
	- เหล็กเส้นกลมผิวข้ออ้อย SD40 Ø 20 มม.	1.6892	ตัน	23,426.85	39,572.64	1.8620	ตัน	23,426.85	43,620.79	4,043.16
	- คอนกรีตผสมเสร็จ รูปถูกบาศก์ 320 กก./ตร.ซม.	1.7477	ลบ.ม.	2,641.30	41,088.58	2.0588	ลบ.ม.	2,641.30	48,402.57	7,313.99
		46.84	ลบ.ม.	2,641.30	123,718.49	62.44	ลบ.ม.	2,641.30	164,922.77	41,204.28
	<b>รวม</b>				<b>601,231.16</b>				<b>683,640.36</b>	<b>82,409.20</b>

ลงชื่อ ..... ประธานกรรมการ  
(นางทิตยาพร เพชรประดับ)  
รองปลัดองค์การบริหารส่วนจังหวัด

ลงชื่อ ..... กรรมการ  
(นางสรารัตน์ สุขมะดัน)  
ผู้อำนวยการส่วนการโยธา

ลงชื่อ ..... กรรมการ  
(นายอิศรา ตั้งชะวัก)  
หัวหน้าฝ่ายสาธารณูปโภค

ลงชื่อ ..... กรรมการ  
(นายมานิตย์ ชุทธิจันทร์)  
วิศวกรโยธาชำนาญการ

ลงชื่อ ..... กรรมการ  
(นายจิรพล บุญลือ)  
ผู้อำนวยการส่วนควบคุมการก่อสร้าง

ลงชื่อ ..... กรรมการ  
(นายทศพล พรคนาวิน)  
วิศวกรโยธาชำนาญการ

ลงชื่อ ..... กรรมการ  
(นางสาวบุญยงสิทธิ์ คุ้มสถิตย์)  
นางช่างโยธาชำนาญงาน

ลงชื่อ ..... ผู้ควบคุมงาน  
(นายฤชากร ทองห้อย)  
หัวหน้าฝ่ายออกแบบ

ลงชื่อ ..... ผู้ควบคุมงาน  
(นายพรชัย แก้วบังวัน)  
วิศวกรโยธาชำนาญการพิเศษ (วช.)

ลงชื่อ ..... ผู้ควบคุมงาน  
(นายพชร สิตาทอง)  
วิศวกรไฟฟ้าชำนาญการ

ลงชื่อ ..... ผู้ควบคุมงาน  
(นายพงษ์กร เพชรประดับ)  
วิศวกรโยธาชำนาญการ

ลงชื่อ ..... ผู้ควบคุมงาน  
(นายมารุต ชาวสวน)  
วิศวกรโยธาชำนาญการพิเศษ (วช.)

ลงชื่อ ..... ผู้ควบคุมงาน  
(นายวันเฉลิม แก้ววิสูตร)  
วิศวกรโยธาชำนาญการ

ลงชื่อ ..... ผู้ควบคุมงาน  
(นายชัยศักดิ์ ทัพทวี)  
นักผังเมืองปฏิบัติการ

(นายสมชายวรรณดา ภาณี)  
นักวิชาการพิเศษชำนาญการ

## เอกสารประกอบการแนบท้ายสัญญา

สำเนาถูกต้อง

  
(นางสาวบุรณศา ภาณี)  
นักวิชาการพัสดุชำนาญการ

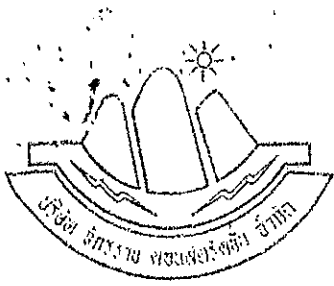

บริษัท จักรราช คอนสตรัคชั่น จำกัด

176/97 หมู่ 18 ต.มีตรภาพ ต.ปากช่อง อ.ปากช่อง จ.นครราชสีมา  
 รหัสไปรษณีย์ 30130 Tel. 044-328542  
 Fmail : jakarat\_cons@hotmail.com  
 เลขประจำตัวผู้เสียภาษี 0305562007981

เอกสารแนบท้ายสัญญาข้อที่..... หน้า ๑๐

อบจ.สระบุรี

1596

2569

10/4

สำนักงาน

กองสาธารณสุข  
 กองการศึกษา  
 กองการศึกษาศึกษา  
 กองป้องกัน  
 กองพัสดุฯ  
 กองการเจ้าหน้าที่  
 หน่วยตรวจสอบ

เลขที่ อบจ.057/2569

26 กุมภาพันธ์ 2569

946

6/2/69

เรื่อง ขออนุมัติผังการเจาะเสาเข็มอาคารสำนักงาน สำนักงาน (หลังใหม่)

เรียน ประธานคณะกรรมการตรวจรับพัสดุ (ผ่านผู้ควบคุมงาน)

อ้างถึง 1.สัญญาจ้างเลขที่ 154/2568 ลงวันที่ 12 กันยายน 2568

สิ่งที่ส่งมาด้วย 1.เอกสารประกอบเพื่อพิจารณา จำนวน 1 ชุด

ตามที่ บริษัท จักรราช คอนสตรัคชั่น จำกัด เป็นผู้รับจ้างก่อสร้างอาคารสำนักงานสำนักงาน สำนักงาน องค์การบริหารส่วนจังหวัดสระบุรี (หลังใหม่) ณ บริเวณสำนักงาน องค์การบริหารส่วนจังหวัดสระบุรี ตำบลปากเพรียว อำเภอเมืองสระบุรี จังหวัดสระบุรี เป็นจำนวนเงิน 91,999,000 บาท (เก้าสิบเอ็ดล้านบาทถ้วน) นั้น

เนื่องจากทางบริษัทฯ พบปัญหาตำแหน่งเสาเข็มอาคารเดิม เดิม บางจุดตรงกับจุดเจาะเสาเข็มอาคารสำนักงาน (หลังใหม่) จึงได้ปรึกษารื้อกับทางคณะกรรมการและผู้ควบคุมงานเรื่องแนวทางแก้ไขปัญหาที่พบ ทางบริษัทฯ ได้ขอออกแบบฐานรากใหม่ จำนวน 3 ฐาน เพื่อเปลี่ยนตำแหน่งการเจาะเสาเข็มใหม่ โดยค่าใช้จ่ายที่เกิดขึ้นบริษัทฯ ยินยอมไม่คิดเป็นค่างานเพิ่มเสาเข็มที่เพิ่มขึ้น

ทางบริษัทฯ มีความประสงค์ขออนุมัติผังการเจาะเสาเข็มอาคารสำนักงาน สำนักงาน (หลังใหม่) รายละเอียดตามสิ่งที่ส่งมาด้วย

จึงเรียนมาเพื่อโปรดพิจารณาและอนุมัติ

ขอแสดงความนับถือ

(นายปัญญา สระสังข์)

กรรมการผู้จัดการ

สำเนาถูกต้อง

(นางสาวยุวระภา ภาวิ)

นักวิชาการพัสดุชำนาญการ



# สภาวิศวกร



ใบอนุญาตประกอบวิชาชีพวิศวกรรมควบคุม

Thai Professional Engineering License

ทะเบียนวิชาชีพวิศวกรรม (ท) 3-10060-1-810-47-7

นาย มานิตย์ จรุงธรรม

Title/Name Surname Mr. Manit Charoonham



เลขทะเบียน ฝย.7421  
License No.

เลขที่สมาชิก 6117  
Member No.

ระดับ สามัญวิศวกร  
Level Professor/Eng.

สาขา โยธา  
Discipline Civil Eng.

มีอายุครบ 12 มี.ค. 2564  
Date of Issue 12 Jan 2021

ถึงกำหนดอายุ 11 มี.ค. 2569  
Date of Expiry 11 Mar 2024

ชื่อ-นามสกุล (Signature)

ตามพระราชบัญญัติวิศวกร พ.ศ. ๒๕๕๒

ออกบัตรประจำตัวเพื่อแสดงงาน

นาย มานิตย์ จรุงธรรม

มีสิทธิประกอบวิชาชีพวิศวกรรมควบคุม

ระดับ สามัญวิศวกร สาขา วิศวกรรมโยธา

ตามใบอนุญาตเลขทะเบียน ฝย.๗๔๒๑

ตั้งแต่วันที่ ๑๒ มกราคม ๒๕๕๔

เลขบัตร ๑๓๒๘๗๙

สำเนาถูกต้อง

(นางสาวสุวรรณา ภาค)  
นักวิชาการพิเศษชำนาญการ

(นายเอกสิทธิ์ สิมสุวรรณ)  
เลขานุการสภาวิศวกร

(นายอรุณ ใยเจริญ)  
นายกสภาวิศวกร

## รายการคำนวณออกแบบโครงสร้าง

งาน : ปรับฐานราก Lift ,F4 อาคาร สนง.อบจ.ใหม่สระบุรี  
เจ้าของ : องค์การบริหารส่วนจังหวัดสระบุรี  
สถานที่ : ถ. ดาวเรือง อ. เมือง จ. สระบุรี

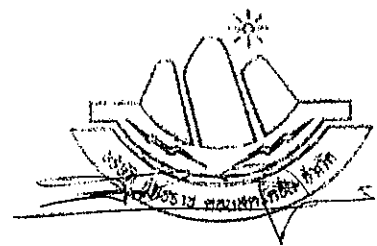

วิศวกร : นาย มานิตย์ จรุงธรรม สย. 7421

ตำแหน่ง

ch

(นางสาวยุวพรรณ กาญจนา)  
นักวิชาการพิเศษชำนาญการ

Ex. 1

$$P = 289300 \text{ kg} + 43200 = 332,500 \text{ kg}$$

$$= 332,500 - \frac{85000}{2.5} = 298,500$$

$$M_x = 3000 \text{ kg-m}$$

$$M_y = 3,000 \text{ kg-m}$$

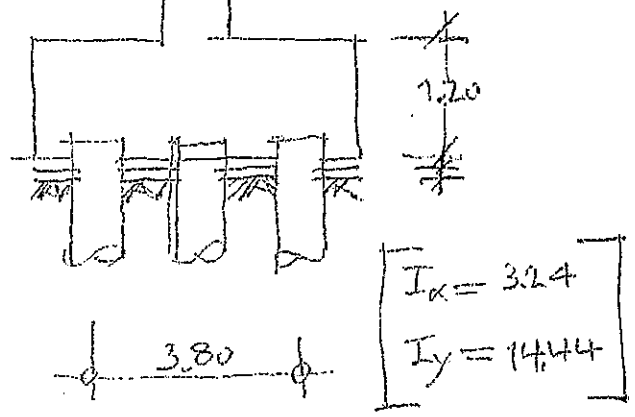

$$P_{(m)} = \frac{298500}{4} + \frac{3000 \times 0.9}{3.24} + \frac{3000 \times 1.9}{14.44}$$

$$\therefore P_{(m)} = 74625 +$$

$$P_{(m)} = 75,853 \text{ kg}$$

$$P_1 = 74625 + \frac{3000 \times 1.9}{14.44} - \frac{3000 \times 0.9}{3.24}$$

$$\therefore P_1 = 74186 \text{ kg}$$

(11)

$$M(\text{รอบเสา}) = 75853(1.55) + 74186(1.55)$$

$$= 232,561 \text{ kg-m}$$

$$\therefore d(\text{reqd.}) = \left[ \frac{232,561}{.162(3)} \right]^{1/2}$$

$$d(\text{reqd.}) = 69.2 \text{ cm}$$

$$d(\text{act.}) = 120 - 5 - 5 = 110$$

$$A_s = \frac{M}{f_y j d} = \frac{232561 \times 100}{2000(0.90)(110)} = 117.5 \text{ cm}^2$$

$\therefore$  ใช้ 25  $\phi$  25mm. ( $\phi$  25mm @ 0,12.5)  $A_s = 122.75 \text{ cm}^2$

(12)

$$P_{(m)} = 75853 \text{ kg}$$

$$P_2 = 74625 + \frac{3000 \times 0.9}{3.24} - \frac{3000 \times 1.9}{14.44}$$

$$P_2 = 75,064 \text{ kg}$$

$$\lambda = \frac{l}{d} = 16.7$$

ค่าวิกฤต  $\lambda_c(25) = 29$   
 $\frac{16.7}{29} < 1$

กำหนดค่าความหนาแน่นของคอนกรีต  $f'_c = 25$   
 กำหนดค่าความแข็งแรงของเหล็ก  $f_y = 20$

$$\therefore M(\text{รอบเสา}) = (75,064 + 75,853) 0.70 = 105,642 \text{ kg-m}$$

$$A_s = \frac{105642 \times 100}{2000(0.9)(104.40)} = 54.61$$



check one way shear

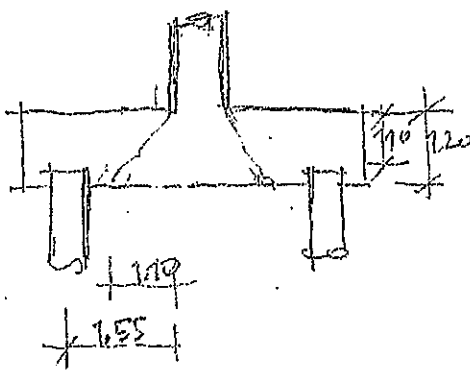

$$\begin{aligned}
 V_u &= 150,917 \\
 &= 150,917 \text{ kg} \\
 f_v &= \frac{150,917}{300(110)} = 4.57 \text{ ksc} \\
 F_r &= 0.29\sqrt{f_c'} = 5.19 > 4.55 \text{ ksc}
 \end{aligned}$$

(OK)

check punching shear

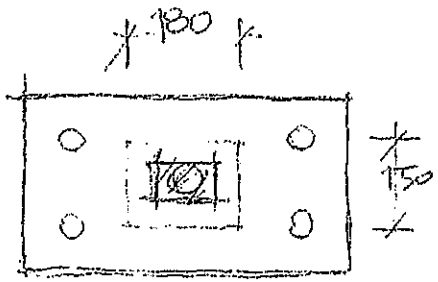

$$\begin{aligned}
 V_u &= 298,500 \\
 f_v &= \frac{298,500}{2(180+150)(110)} \\
 \therefore f_r &= 4.11 \\
 F_r &= 0.53\sqrt{320} = 9.48 \text{ (OK)}
 \end{aligned}$$

check Bond:

$$u = \frac{3.23\sqrt{320}}{2.5} = 23.1$$

$$\phi_0 \geq \frac{V_u}{u_j d} = \frac{150,917}{23.1 \times 0.9(110)} = 65.61 < 196 \text{ cm}$$

$$\phi_u \geq \frac{V_u}{u_j d} = \frac{150,917}{23.1 \times 0.9(107.5)} = 67.53 < 196 \text{ cm}$$

ค่ามาตรฐานคือ

นางสาวยุววรรณ ภาวดี  
 วิศวกรที่ปรึกษาอาคาร



**E4.2**

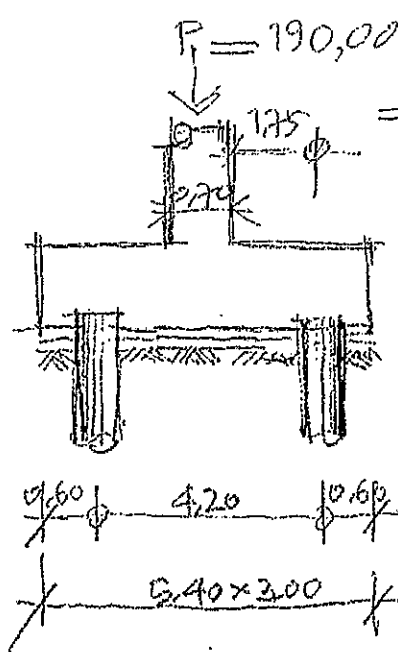

$$P = 190,000 + 46656 = 236,656 \text{ Kg}$$

$$M_x = 3000 \text{ kg-m}$$

$$M_y = 3000 \text{ kg-m}$$

$$I_x = 324$$

$$I_y = 17.64$$

$$P_{(max)} = \frac{236,656}{4} + \frac{3000 \times 0.9}{3.24} + \frac{3000 \times 3.1}{17.64}$$

$$P_{(max)} = 59,164 + 833,333 + 357.1$$

$$P_{(max)} = 60,355 \text{ Kg}$$

$$P_1 = 59,164 + 357.1 - 833,333$$

$$P_1 = 58,688 \text{ Kg}$$

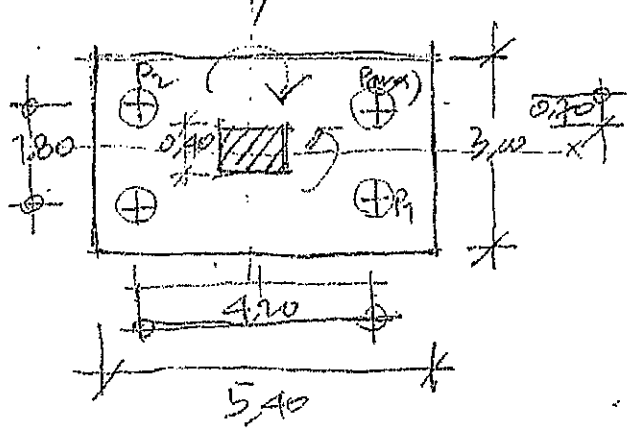

$$M_{(max)} = 60,355(1.75) + 58,688(1.75)$$

$$= 208,325 \text{ Kg-m}$$

$$d_{(reqd)} = \left[ \frac{208,325}{16.7(3)} \right]^{1/2}$$

$$d_{(reqd)} = 65.5 \text{ cm} < 110$$

$$A_s = \frac{208,325 \times 100}{2000(0.9)(110)} = 1052 \text{ cm}^2$$

$$\therefore 18 \text{ } 22 \text{ } \phi 25 \text{ mm } (A_s = 108 \text{ cm}^2)$$

$$(M_x) \therefore P_2 = 59,164 + \frac{3000 \times 0.9}{3.24} - \frac{3000 \times 2.1}{17.64}$$

$$= 59,640 \text{ Kg}$$

$$P_{(max)} = 60,355 \text{ Kg}$$

$$M_{(max)} = (60,355 + 59,640)(0.70) = 83,997 \text{ Kg-m}$$

$$A_s = \frac{83,997 \times 100}{2000(0.9)(307.46)} = 1343 \text{ cm}^2$$

$$\therefore 18 \text{ } 27 \text{ } \phi 25 \text{ mm}$$

สำนักก่อสร้าง  
บริษัท อัครา ประโยชน์ จำกัด  
วิศวกรรมโยธา

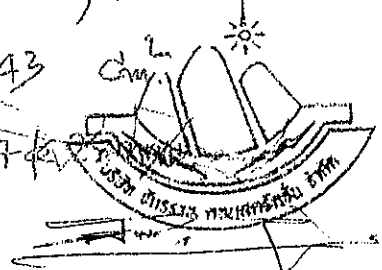

Check one Way Shear

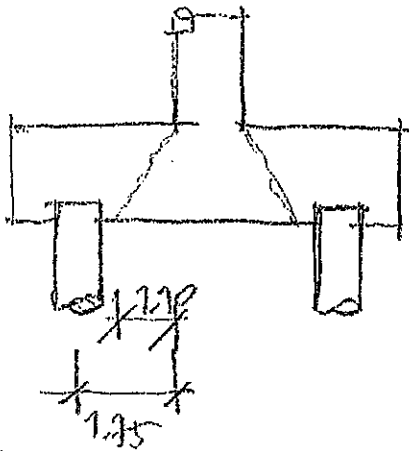

$$V = 119,043 \text{ kg}$$

$$f_v = \frac{119,043}{300(110)} = 3.61 \text{ kg/cm}^2$$

$$< 5.19 \text{ kg/cm}^2$$

(OK)

Check Punching Shear

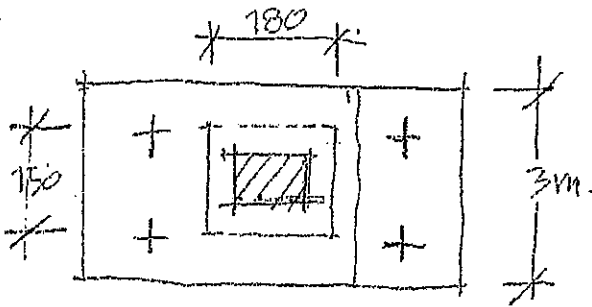

$$f_{pr} = \frac{236,656}{2(180+150)(110)} = 3.25 \text{ kg/cm}^2$$

$$< 9.48 \text{ kg/cm}^2$$

(OK)

Check Bond

$$M = 23.1$$

$$\lambda_0 \geq \frac{119,043}{23.1 \times 0.9(0.9)(110)} = 52 < 172.7 \text{ cm.}$$

$$\lambda_0 \geq \frac{119,995}{23.1 \times 0.9(1.0)(110)} = 53.7 < 212 \text{ cm.}$$

สำเนาถูกต้อง

(นางสาวยุวธรรมา ภาส)  
นักวิชาการพัสดุชำนาญการ

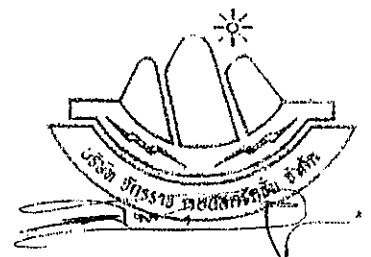

F.4.1

F.4.2

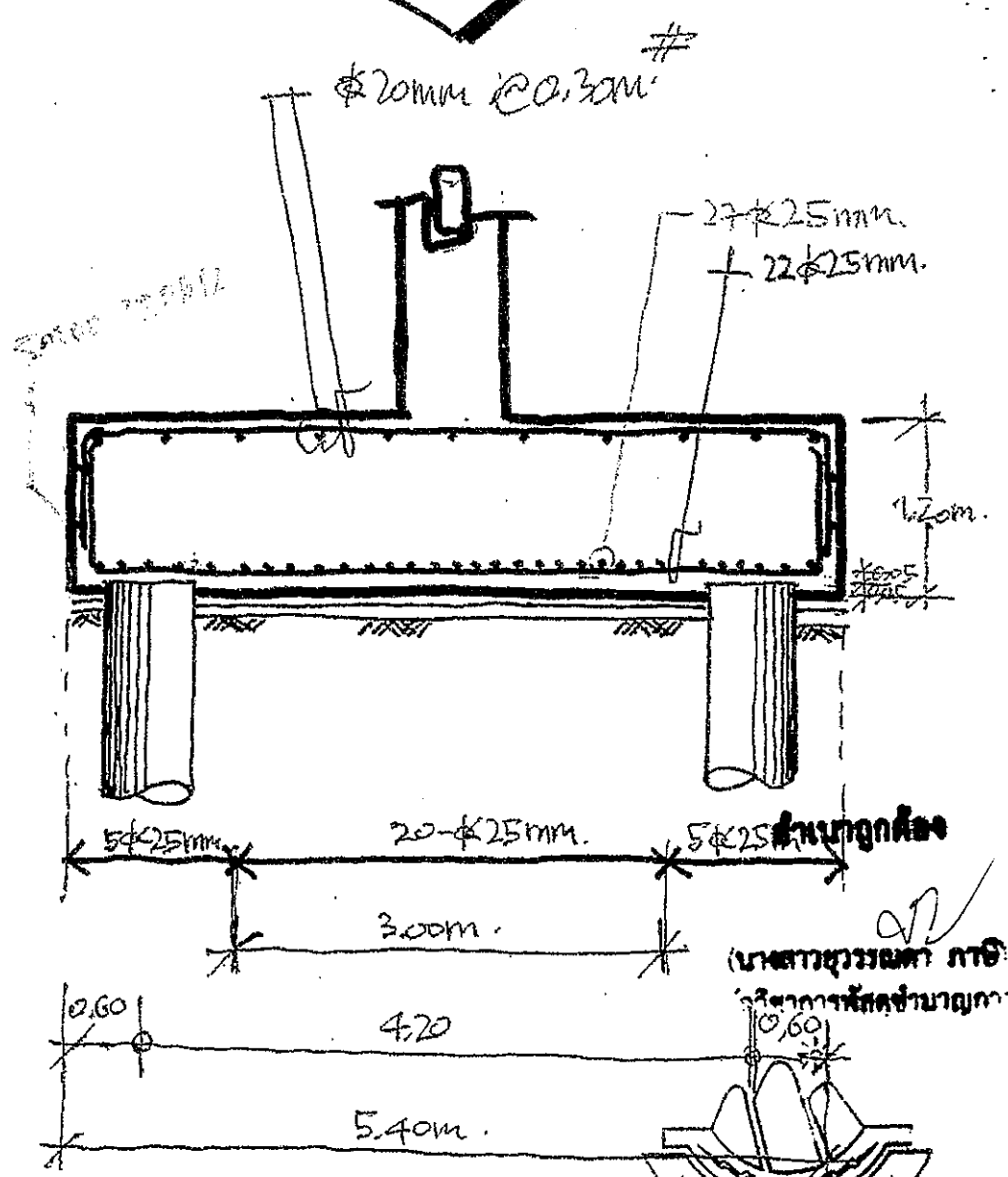
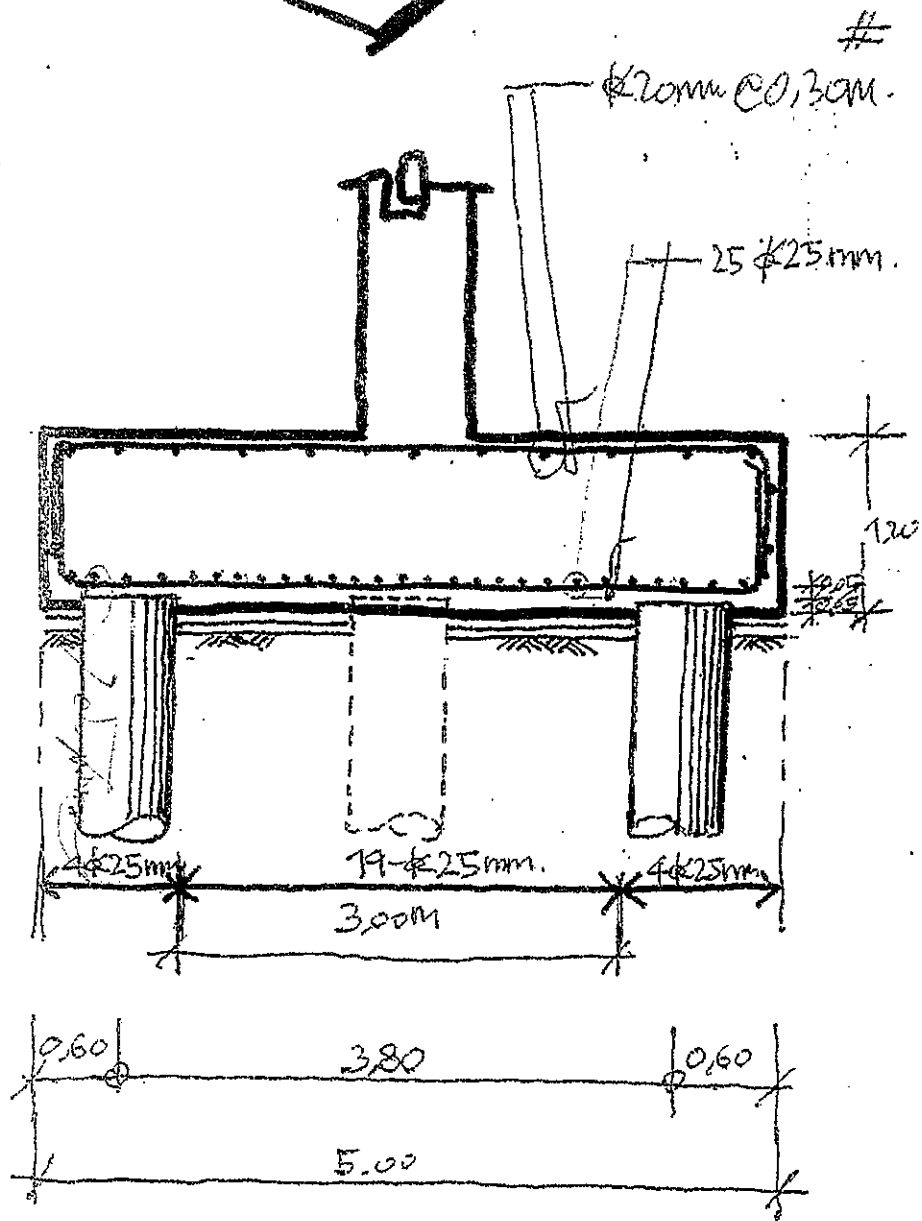

(หมายเหตุ) ภาว:  
วิศวกรที่ลงนามผูก

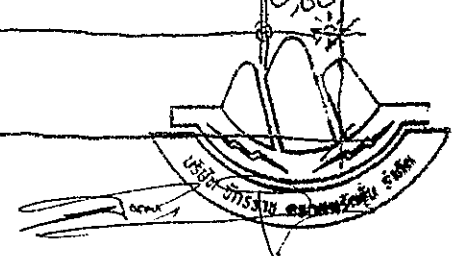

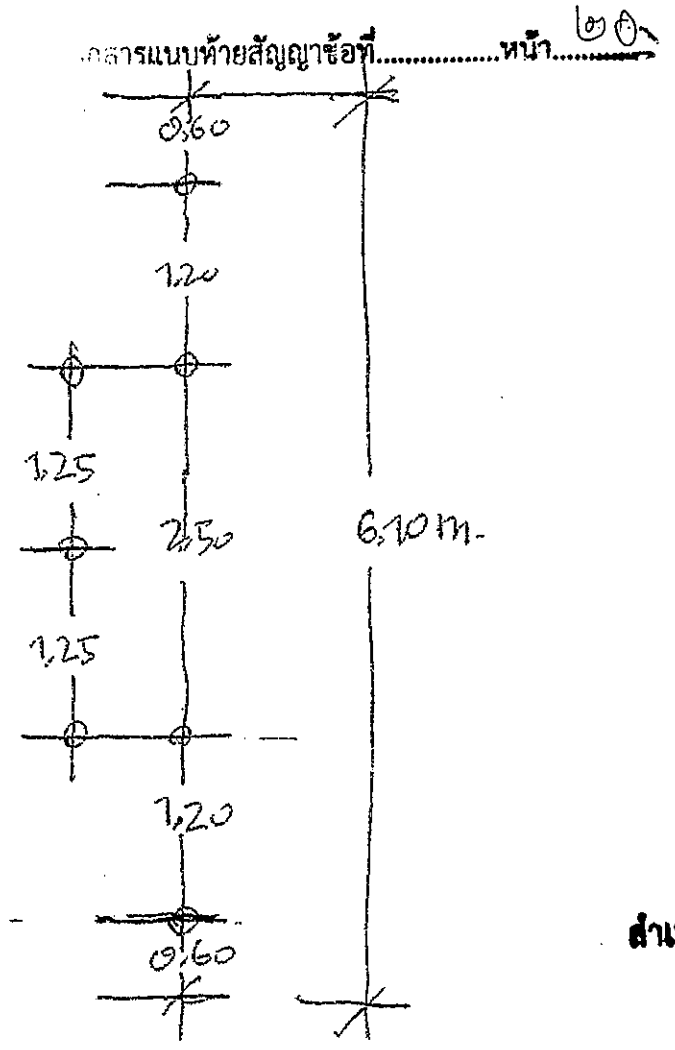
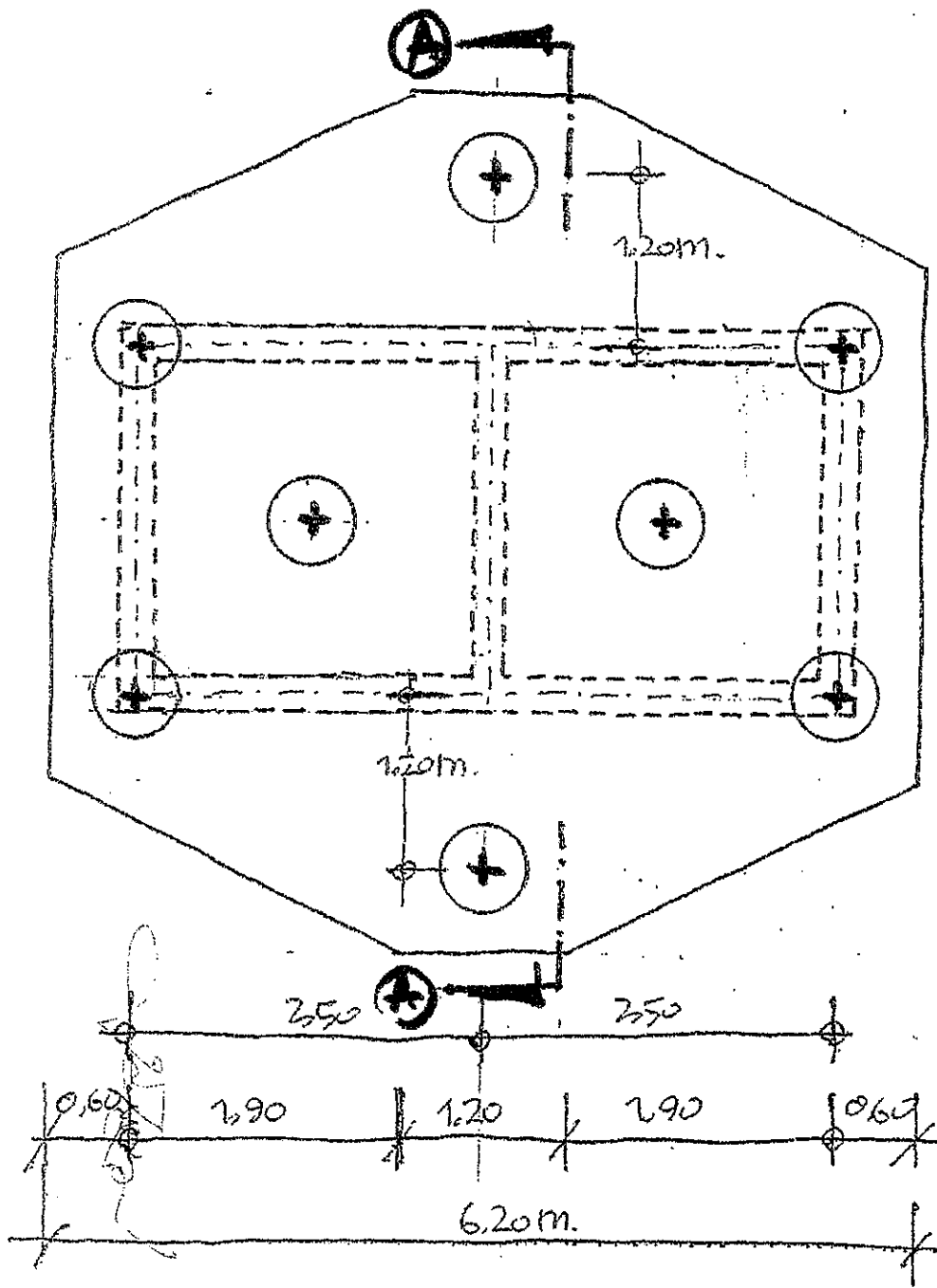

4/12

เอกสารแนบท้ายสัญญาข้อที่.....หน้า.....

สำเนาถูกต้อง

Handwritten signature

(นางสาวสุวรรณา ภาณี)  
นักวิชาการพิเศษชำนาญการ

แปลนฐานราก Lift  
(บันไดเลื่อน)

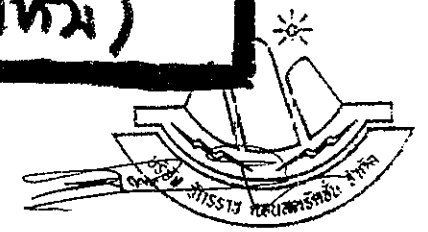

4/2/2

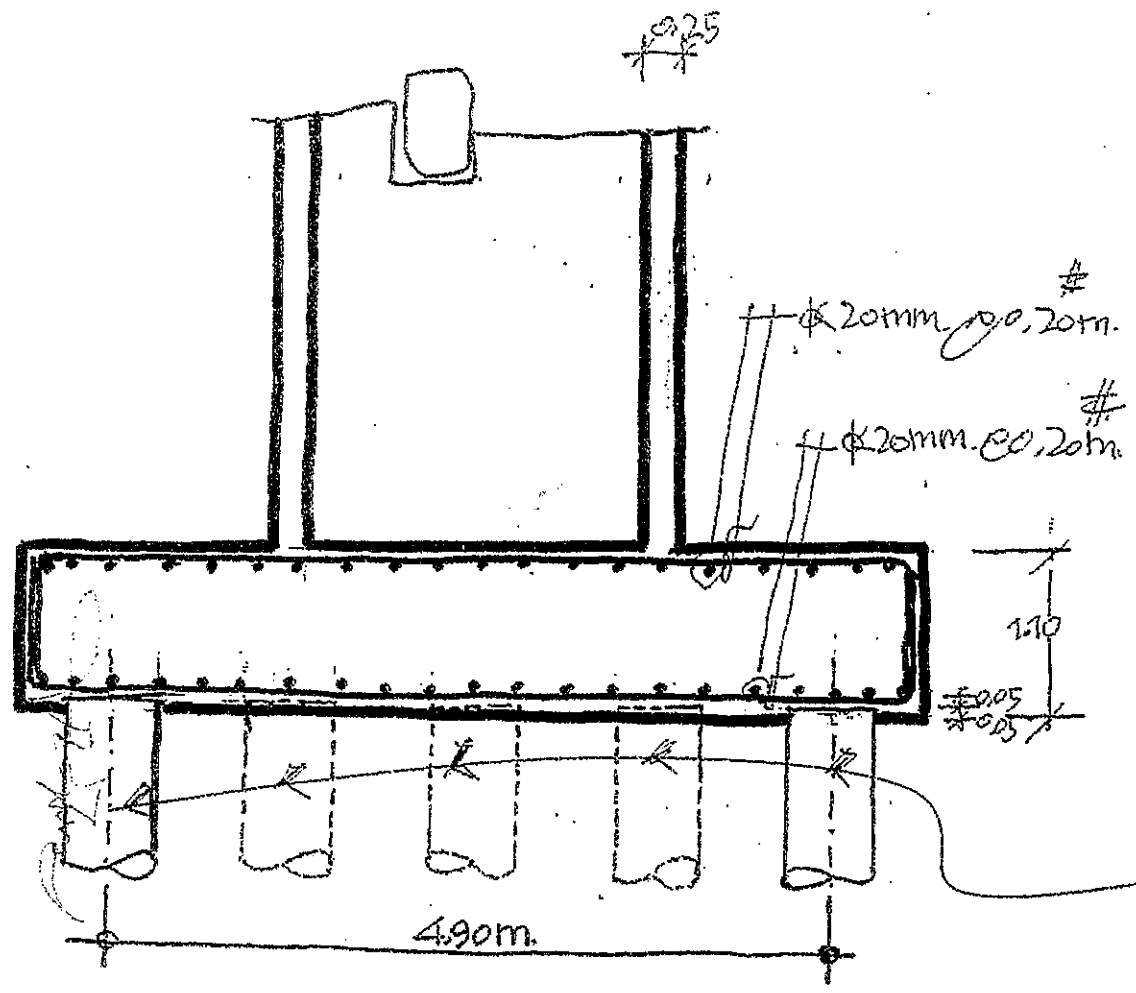

สำนักงานก่อสร้าง

*(Signature)*

(นางสาวสุวรรณา ภาษ,  
นักวิชาการพิเศษชำนาญการ

8-φ0.60m Bored Pile.  
Su Safety load > 80T/614 (F.S. = 2.5)

(A-A SECTION)

Detail Lift Foundation.  
(ลิฟท์ฐาน)

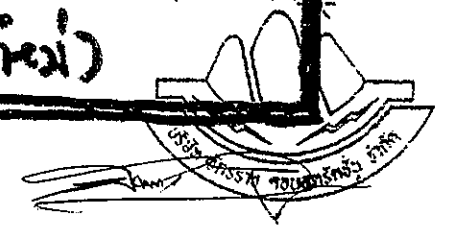

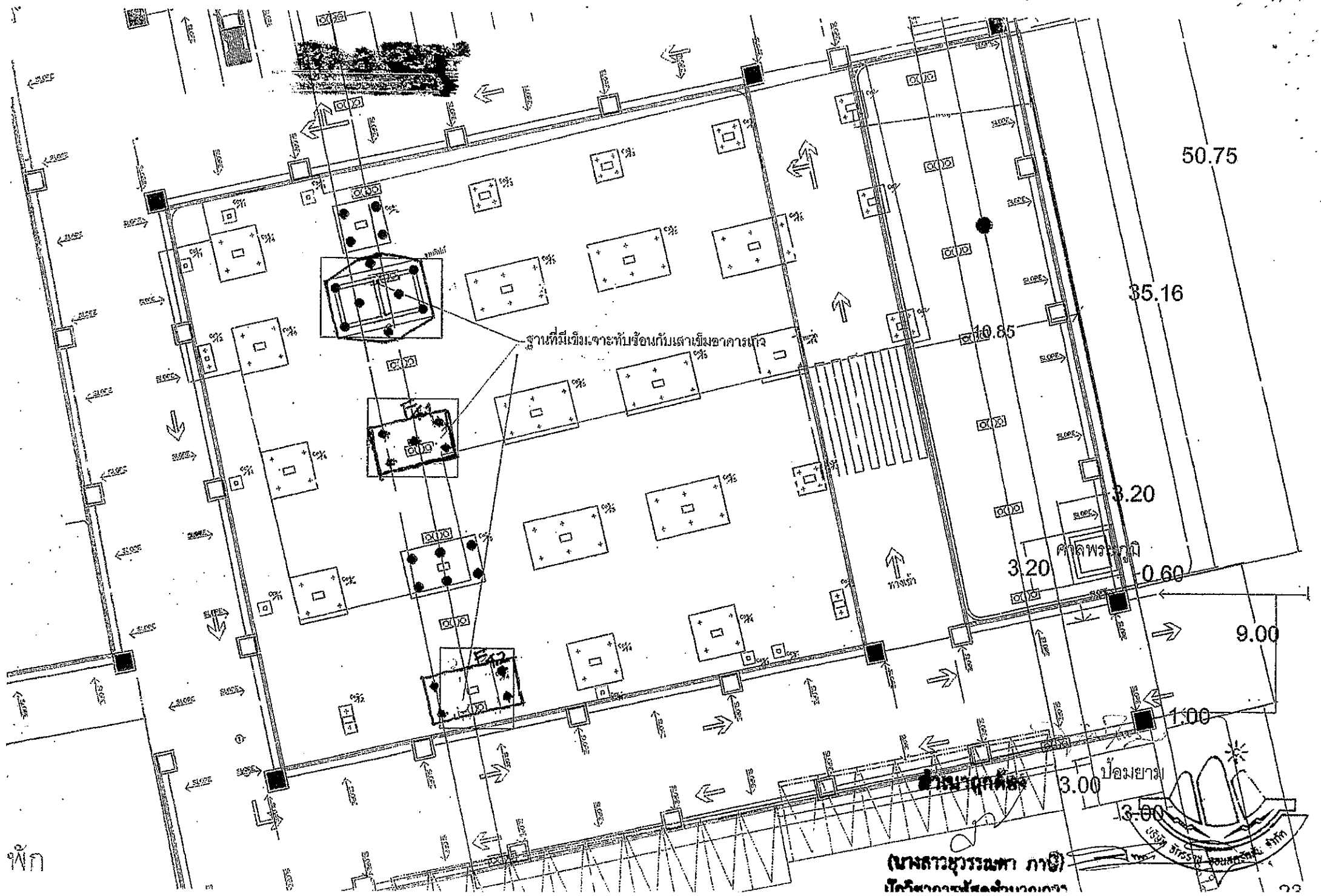

พัก

(มหาวิทยาลัยเทคโนโลยีพระจอมเกล้าธนบุรี)  
ภาควิชาวิศวกรรมโยธา

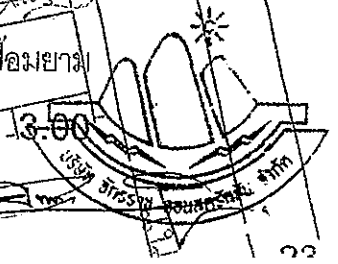

คณะกรรมการตรวจรับพัสดุ

นางทิตยาพร เพชรประดับ ประธานา.....  
 นางสาวรัตน สุขมะดัน กรรมการ.....  
 นายจิรพล บุญลือ กรรมการ.....  
 นายอิสรา สังข์สวัสดิ์ กรรมการ.....  
 นายทศพล พรรัตนาวิน กรรมการ.....  
 นายมานิตย์ ชูศรีจันทร์ กรรมการ.....  
 นางสาวปณัญชลี ดัมสถิตย์ กรรมการ.....

ผู้ควบคุมงาน

นายฤชกร ทองทัช  
 นายพรชัย แก้วบัววัน  
 นายมารุต ขาวสวน  
 นายวันเฉลิม แก้ววิสูตร  
 นายพงศ์กร เพชรประดับ  
 นายพัลลภ สีดาทอง  
 นายชัยทัต ทัพทวี

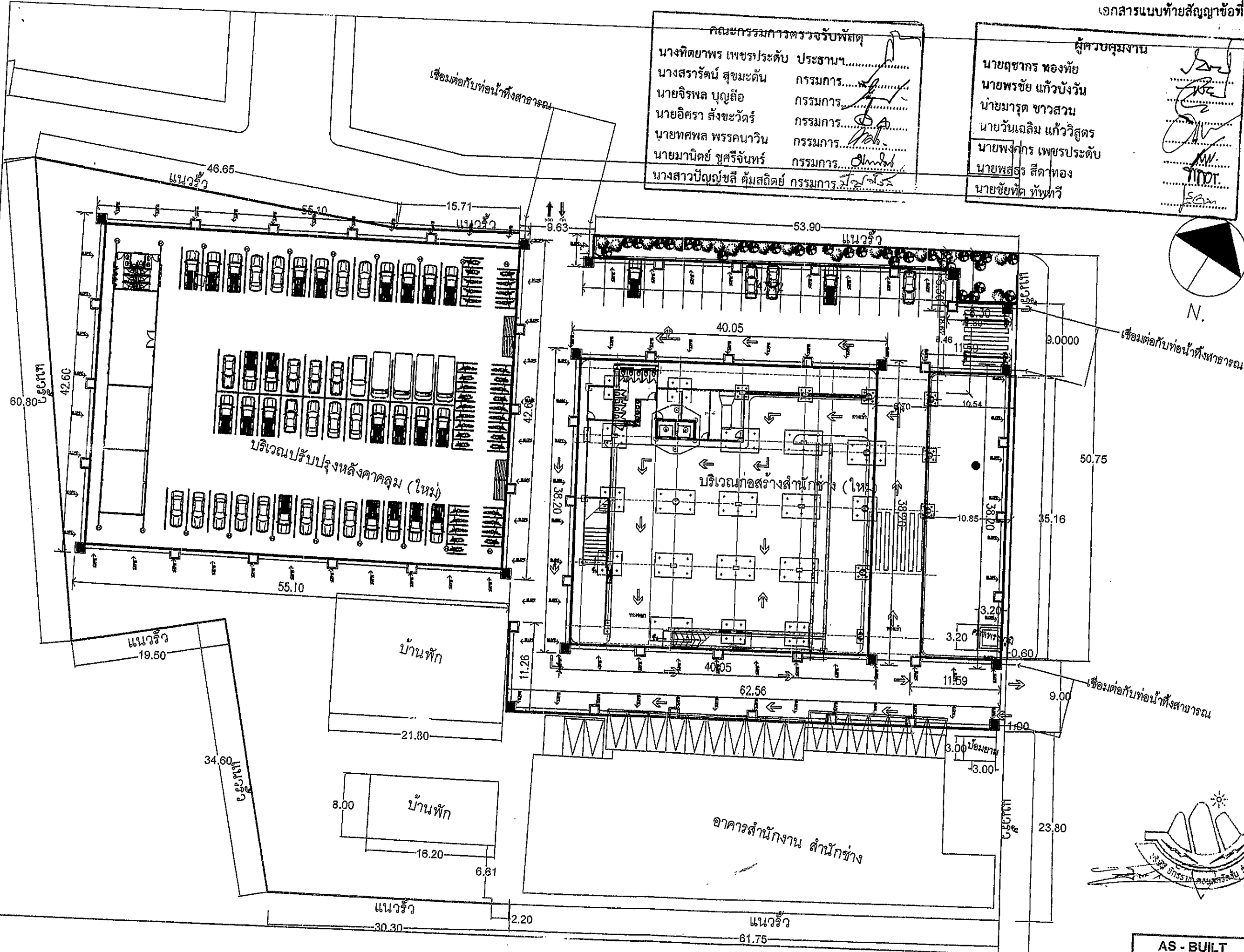

บริษัท อารยธรรม คอนกรีต จำกัด  
 173/37 ถนนพหลโยธิน แขวงสามยุค เขตพญาไท กรุงเทพฯ 10700  
 โทรศัพท์ 04-328543-4 FAX 044-328542  
 Email : AA.Arj\_Cor\_Consult@com

โครงการ  
 1.ก่อสร้างอาคารสำนักงาน  
 2.ติดตั้งระบบปรับอากาศระบบปรับอากาศ  
 3.ระบบไฟฟ้า (ใหม่ทั้งหมด)  
 4.บริเวณปรับปรุงหลังคาคลุม (ใหม่)  
 5.ติดตั้งระบบประปา  
 6.ติดตั้งระบบระบายน้ำ

ผู้จัดการงาน (Project Manager) : นายวิชาญ โสภณศิริ

ทีมวิศวกร (Civil Engineering Team) :

นายวิชาญ โสภณศิริ (ร.ร.3755)	AS
นายอภิวัฒน์ (ร.ร.3715)	AS
นายอภิสิทธิ์ (ร.ร.3715)	AS
นายอภิสิทธิ์ (ร.ร.3715)	AS
นายอภิสิทธิ์ (ร.ร.3715)	AS

ทีมสถาปนิก (Architectural Team) :

นายวิชาญ โสภณศิริ (ร.ร.1454)	AS
นายวิชาญ โสภณศิริ (ร.ร.1454)	AS

ทีมวิศวกร (Structural Engineer) :

นายวิชาญ โสภณศิริ (ร.ร.60937)	AS
-------------------------------	----

ทีมวิศวกร (Mechanical Engineer) :

นายวิชาญ โสภณศิริ (ร.ร.1154)	AS
------------------------------	----

ทีมวิศวกร (Environmental Engineer) :

นายวิชาญ โสภณศิริ (ร.ร.1454)	AS
------------------------------	----

รายการแก้ไขแบบ

วันที่	วันที่	รายการ

รายการ :

--	--

รายการแก้ไขแบบ

--	--

รายการแก้ไขแบบ

--	--

AS - BUILT

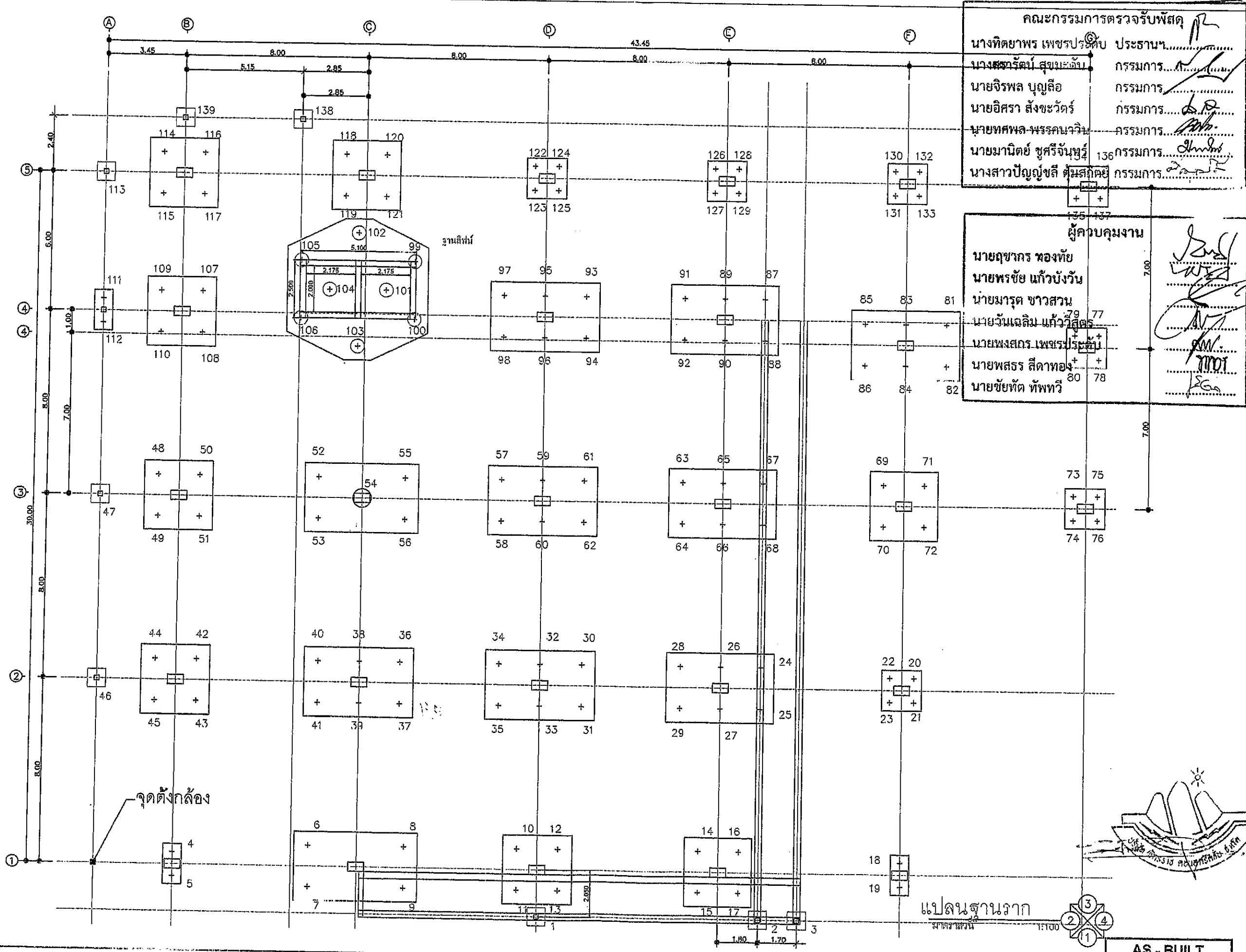

**คณะกรรมการตรวจรับพัสดุ**  
 นางทิตยาพร เพชรประดับ ประธานกรรมการ.....  
 นางศุภรัตน์ สุขชะเอิบ กรรมการ.....  
 นายจิรพล บุญลือ กรรมการ.....  
 นายอิสรา สังข์วัตร กรรมการ.....  
 นายทศพล-พรรคณาวิณ กรรมการ.....  
 นายมานิตย์ ชูศรีจันทน์ กรรมการ.....  
 นางสาวปัญญาชิตี ตันสถิตย์ กรรมการ.....

**ผู้ควบคุมงาน**  
 นายฤชกร ทองชัย  
 นายพรชัย แก้วบัววัน  
 นายมารุต ชาวสวน  
 นายวันเฉลิม แก้ววิเชียร  
 นายพงศกร เพชรประดับ  
 นายพชร สีดาทอง  
 นายชัยทัต ทัพทวี

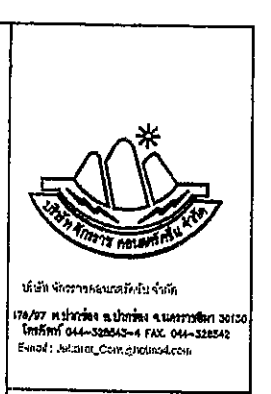

**โครงการ**  
 ก่อสร้างอาคารสำนักงาน  
 สำนักงาน องค์การบริหารส่วนจังหวัด  
 อยุธยา (ใหม่)

ณ บริเวณสำนักงาน องค์การบริหารส่วน  
 จังหวัดอยุธยา ตำบลบ้านแพรก อยุธยา  
 เมืองอยุธยา จังหวัดอยุธยา

ผู้จัดทำโครงการ (Project Manager):  
 นาย.....

ทีมวิศวกรโยธา (Civil Engineering Team):  
 นาย.....  
 นาย.....  
 นาย.....

ทีมสถาปนิก (Architectural Team):  
 นาย.....  
 นาย.....

ทีมช่างไฟฟ้า (Electrical Engineer):  
 นาย.....

ทีมช่างเครื่องกล (Mechanical Engineer):  
 นาย.....

ทีมประเมินสิ่งแวดล้อม (Environmental Engineer):  
 นาย.....

รายละเอียดแบบ  
 วันที่.....  
 วิศวกร.....

รายการ:  
 1.....  
 2.....  
 3.....  
 4.....

รวม.....

AS - BUILT

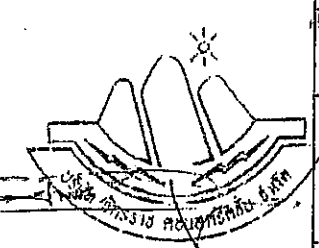

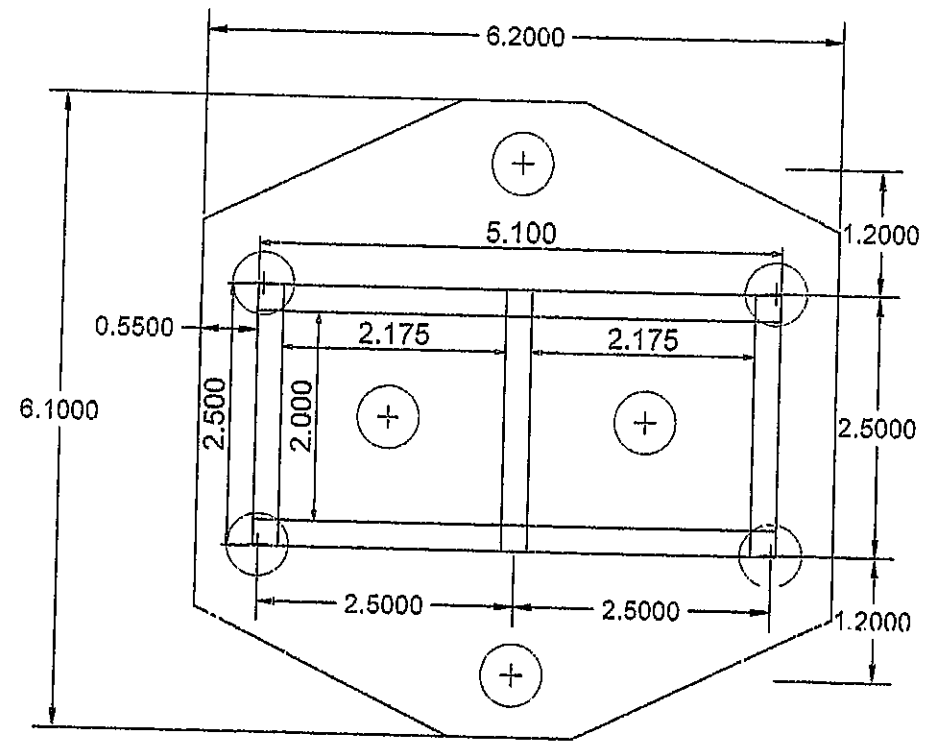

**คณะกรรมการตรวจรับพัสดุ**

นางทิตยาพร เกษรประดับ ประธานา.....  
 นางสาวรัตน์ สุขมะดัน กรรมการ.....  
 นายจิรพล บุญลือ กรรมการ.....  
 นายอิสรา สังข์สวัสดิ์ กรรมการ.....  
 นายทศพล พรรคนาวิน กรรมการ.....  
 นายมานิตย์ ชูศรีจันทร์ กรรมการ.....  
 นางสาวปัญญชลี ตุ่มสถิตย์ กรรมการ.....

**ผู้ควบคุมงาน**

นายอุษากร ทองทัย  
 นายพรชัย แก้วบังวัน  
 นายมารุต ขาวสวน  
 นายวันเฉลิม แก้ววิสูตร  
 นายพงศกร เพชรประดับ  
 นายพลธร สีดาทอง  
 นายชัยทัต ทัพทวี

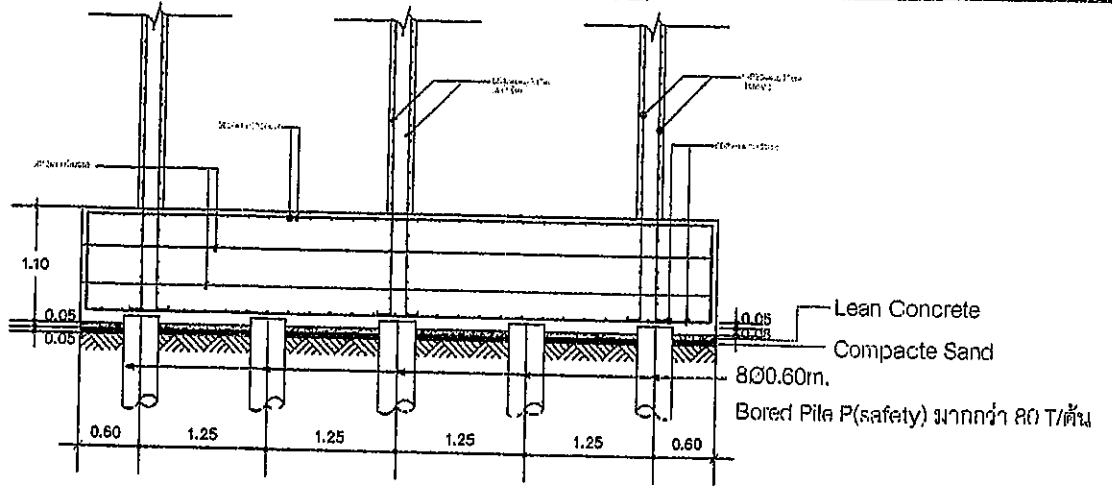
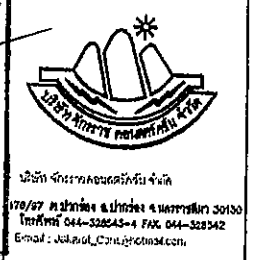

แปลนเสาเข็ม-ฐานรากลิฟท์

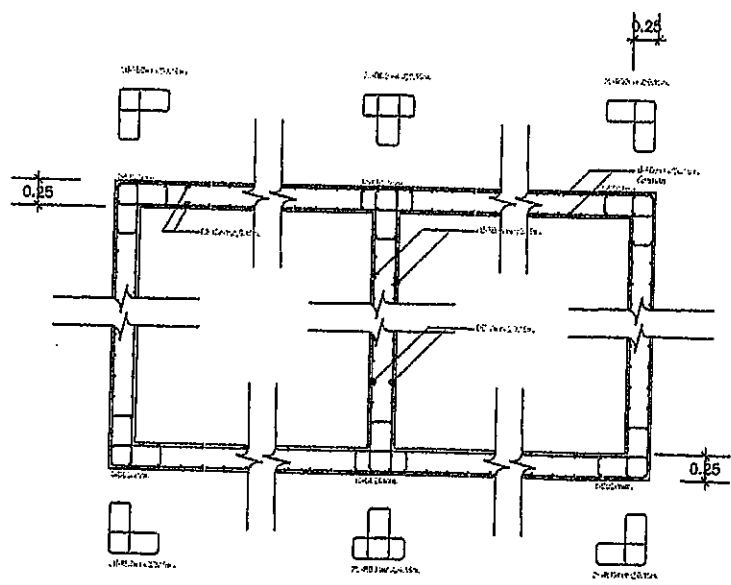

**โครงการ**  
 ก่อสร้างอาคารสำนักงาน  
 สำนักงาน อุตสาหกรรมจังหวัดบุรีรัมย์  
 อนุชบุรี (แจ้งใหม่)

ณ บริเวณสำนักงาน อุตสาหกรรมจังหวัด  
 จังหวัดบุรีรัมย์ ตำบลป่าก่อกวน อำเภอ  
 อนุชบุรี จังหวัดบุรีรัมย์

ผู้ควบคุมโครงการ (Project Manager):  
 นายโต้ง นทีโชติธำ

ทีมวิศวกรโยธา (Civil Engineering Team):

นายอดิศักดิ์ ช่างจันทร์ (ร.ช.31753)	AS
นายอดิศักดิ์ ช่างจันทร์ (ร.ช.87149)	AS
นายอดิศักดิ์ ช่างจันทร์ (ร.ช.84624)	AS
นายอดิศักดิ์ ช่างจันทร์ (ร.ช.72945)	AS

ทีมสถาปนิก (Architect Team):

นายอดิศักดิ์ ช่างจันทร์ (ร.ช.1454)	AS
นายอดิศักดิ์ ช่างจันทร์ (ร.ช.26747)	AS

ทีมช่างไฟฟ้า (Electrical Engineer):

นายอดิศักดิ์ ช่างจันทร์ (ร.ช.80357) AS

ทีมช่างเครื่องกล (Mechanical Engineer):

นายอดิศักดิ์ ช่างจันทร์ (ร.ช.1194) AS

ทีมช่างสิ่งแวดล้อม (Environmental Engineer):

นายอดิศักดิ์ ช่างจันทร์ (ร.ช.1454) AS

รายการแก้ไขแบบ

วันที่	วันที่	รายการ

รายการ :

มาตรฐานร่าง  
 ระเบียบแบบ  
 ระเบียบแบบ

**สำเนาทุกข้อ**

วันที่

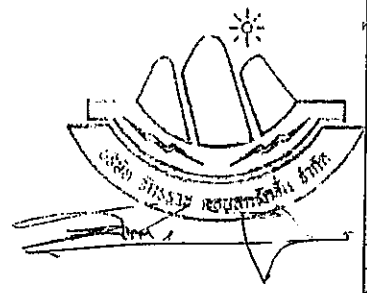

AS - BUILT



### พิกัดเสาเข็มกลมอาคารสำนักงาน 5 ชั้น

นางกัญญาพร เพชรประดับ ประธาน.....  
 นางสรารัตน์ สุขมะดัน กรรมการ.....  
 นายจิรพล บุญถือ กรรมการ.....  
 นายอิสรา สังข์วัตร กรรมการ.....  
 นายทศพล พรรคนาวิน กรรมการ.....  
 นายมานิตย์ ชูศรีจันทร์ กรรมการ.....  
 นาย..... กรรมการ.....

No.	X(m.)	Y(m.)	ขนาดเข็ม	No.	X(m.)	Y(m.)	ขนาดเข็ม	No.	X(m.)	Y(m.)	ขนาดเข็ม
1	19.450	-2.050	0.350	21	35.975	7.475	0.350	41	9.650	7.100	0.600
2	29.250	-2.050	0.350	22	34.925	8.525	0.350	42	4.350	8.900	0.600
3	30.950	-2.050	0.350	23	34.925	7.475	0.350	43	4.350	7.100	0.600
4	3.450	0.525	0.350	24	29.250	8.900	0.600	44	2.550	8.900	0.600
5	3.450	-0.525	0.350	25	29.250	7.100	0.600	45	2.550	7.100	0.600
6	9.350	0.900	0.600	26	27.450	8.900	0.600	46	0.000	8.000	0.600
7	9.350	-0.900	0.600	27	27.450	7.100	0.600	47	0.000	16.000	0.350
8	13.550	0.900	0.600	28	25.650	8.900	0.600	48	2.550	16.900	0.600
9	13.550	-0.900	0.600	29	25.650	7.100	0.600	49	2.550	15.100	0.600
10	18.550	0.900	0.600	30	21.250	8.900	0.600	50	4.350	16.900	0.600
11	18.550	-0.900	0.600	31	21.250	7.100	0.600	51	4.350	15.100	0.600
12	20.350	0.900	0.600	32	19.450	8.900	0.600	52	9.550	16.900	0.600
13	20.350	-0.900	0.600	33	19.450	7.100	0.600	53	9.550	15.100	0.600
14	26.550	0.900	0.600	34	17.650	8.900	0.600	54	11.450	16.000	0.600
15	26.550	-0.900	0.600	35	17.650	7.100	0.600	55	13.350	16.900	0.600
16	28.350	0.900	0.600	36	13.250	8.900	0.600	56	13.350	15.100	0.600
17	28.350	-0.900	0.600	37	13.250	7.100	0.600	57	17.650	16.900	0.600
18	35.450	0.525	0.350	38	11.450	8.900	0.600	58	17.650	15.100	0.600
19	35.450	-0.525	0.350	39	11.450	7.100	0.600	59	19.450	16.900	0.600
20	35.975	8.525	0.350	40	9.650	8.900	0.600	60	19.450	15.100	0.600

ผู้ควบคุมงาน  
 นายอุษกร ทองทัย  
 นาย.....  
 นายมารุต ขาวสวน  
 นาย.....  
 นาย.....  
 นายพชร สีดาทอง  
 นาย.....

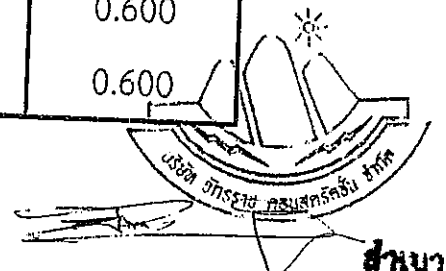

สำนักงานก่อสร้าง  
 (นางสาว.....)  
 นักวิชา.....

พิกัดเสาเข็มกลมอาคารสำนักช่าง 5 ชั้น

คณะกรรมการตรวจรับวัสดุ  
 วัสดุประเภท.....  
 นางทิตยาพร เพชรประดับ ประธานฯ.....  
 นางสรารัตน์ สุขมะดัน กรรมการ.....  
 นายจิรพล บุญถือ กรรมการ.....  
 นายอิสรา สังข์วัตร กรรมการ.....  
 นายทศพล พรรคนาวิน กรรมการ.....  
 นายมานิตย์ ชูศรีจันทร์ กรรมการ.....  
 นางสาวปัญญชลี ตุ่มสถิตย์ กรรมการ.....

No.	X(m.)	Y(m.)	ขนาดเข็ม	No.	X(m.)	Y(m.)	ขนาดเข็ม	No.	X(m.)	Y(m.)	ขนาดเข็ม
61	21.250	16.900	0.600	81	37.250	23.900	0.600	101	12.400	25.050	0.600
62	21.250	15.100	0.600	82	37.250	22.100	0.600	102	11.150	27.500	0.600
63	25.650	16.900	0.600	83	35.450	23.900	0.600	103	11.150	22.600	0.600
64	25.650	15.100	0.600	84	35.450	22.100	0.600	104	9.900	25.050	0.600
65	27.450	16.900	0.600	85	33.650	23.900	0.600	105	8.650	26.300	0.600
66	27.450	15.100	0.600	86	33.650	22.100	0.600	106	8.650	23.800	0.600
67	29.250	16.900	0.600	87	29.250	24.900	0.600	107	4.350	24.900	0.600
68	29.250	15.100	0.600	88	29.250	23.100	0.600	108	4.350	23.100	0.600
69	34.550	16.900	0.600	89	27.450	24.900	0.600	109	2.550	24.900	0.600
70	34.550	15.100	0.600	90	27.450	23.100	0.600	110	2.550	23.100	0.600
71	36.350	16.900	0.600	91	25.650	24.900	0.600	111	0.000	24.525	0.350
72	36.350	15.100	0.600	92	25.650	23.100	0.600	112	0.000	23.475	0.350
73	42.925	16.525	0.350	93	21.250	24.900	0.600	113	0.000	30.000	0.350
74	42.925	15.475	0.350	94	21.250	23.100	0.600	114	2.550	30.900	0.600
75	43.975	16.525	0.350	95	19.450	24.900	0.600	115	2.550	29.100	0.600
76	43.975	15.475	0.350	96	19.450	23.100	0.600	116	4.350	30.900	0.600
77	43.975	23.525	0.350	97	17.650	24.900	0.600	117	4.350	29.100	0.600
78	43.975	22.475	0.350	98	17.650	23.100	0.600	118	10.550	30.900	0.600
79	42.925	23.525	0.350	99	13.650	26.300	0.600	119	10.550	29.100	0.600
80	42.925	22.475	0.350	100	13.650	23.800	0.600	120	12.350	30.900	0.600

ผู้ควบคุมงาน  
 นายอุทัยกร พงษ์ทัย  
 นายพรชัย แก้วบังวัน  
 นายมารุต ขาวสวน  
 นายชัชวาลย์ แก้ววิสูตร  
 นายพงศกร เพชรประดับ  
 นายพัชรกร สีดาทอง  
 นายชัยทัต ทัพพรี

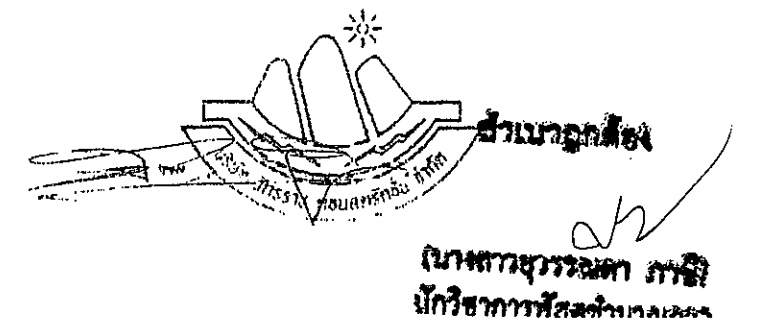

พิกัดเสาเข็มกลมอาคารสำนักช่าง 5 ชั้น

No.	X(m.)	Y(m.)	ขนาดเข็ม	No.	X(m.)	Y(m.)	ขนาดเข็ม	No.	X(m.)	Y(m.)
121	12.350	29.100	0.600							
122	18.925	30.525	0.350							
123	18.925	29.475	0.350							
124	19.975	30.525	0.350							
125	19.975	29.475	0.350							
126	26.925	30.525	0.350							
127	26.925	29.475	0.350							
128	27.975	30.525	0.350							
129	27.975	29.475	0.350							
130	34.925	30.525	0.350							
131	34.925	29.475	0.350							
132	35.975	30.525	0.350							
133	35.975	29.475	0.350							
134	42.925	30.525	0.350							
135	42.925	29.475	0.350							
136	43.975	30.525	0.350							
137	43.975	29.475	0.350							
138	8.600	32.400	0.350							
139	3.450	32.400	0.350							
140										

นางทิตยาพร เพชรประดับ ประธานฯ.....  
นางสรารัตน์ สุขมะดัน กรรมการ.....  
นายจิรพล บุญลือ กรรมการ.....  
นายอิสรา สังข์วัตร กรรมการ.....  
นายทศพล พรรคนาวิน กรรมการ.....  
นายมานิตย ฐศรีจันทร์ กรรมการ.....  
ขนาดเข็ม  
นางสาวปณณชลิ ตุ่มสถิตย์ กรรมการ.....

ผู้ควบคุมงาน  
นายฤชากร พงษ์ทัย  
นายพรชัย แก้วบังวัน  
นายมารุต ชาวสวน  
นายวันเฉลิม แก้ววิสูตร  
นายพงศกร เพชรประดับ  
นายพลธร สีดงทอง  
นายชัยทัต ทัพทวี







